



MATÉRIELS POUR
L'ENTRETIEN
DES ESPACES VERTS
ET DE LA VOIRIE

TARIF 2026



REPRÉSENTANTS

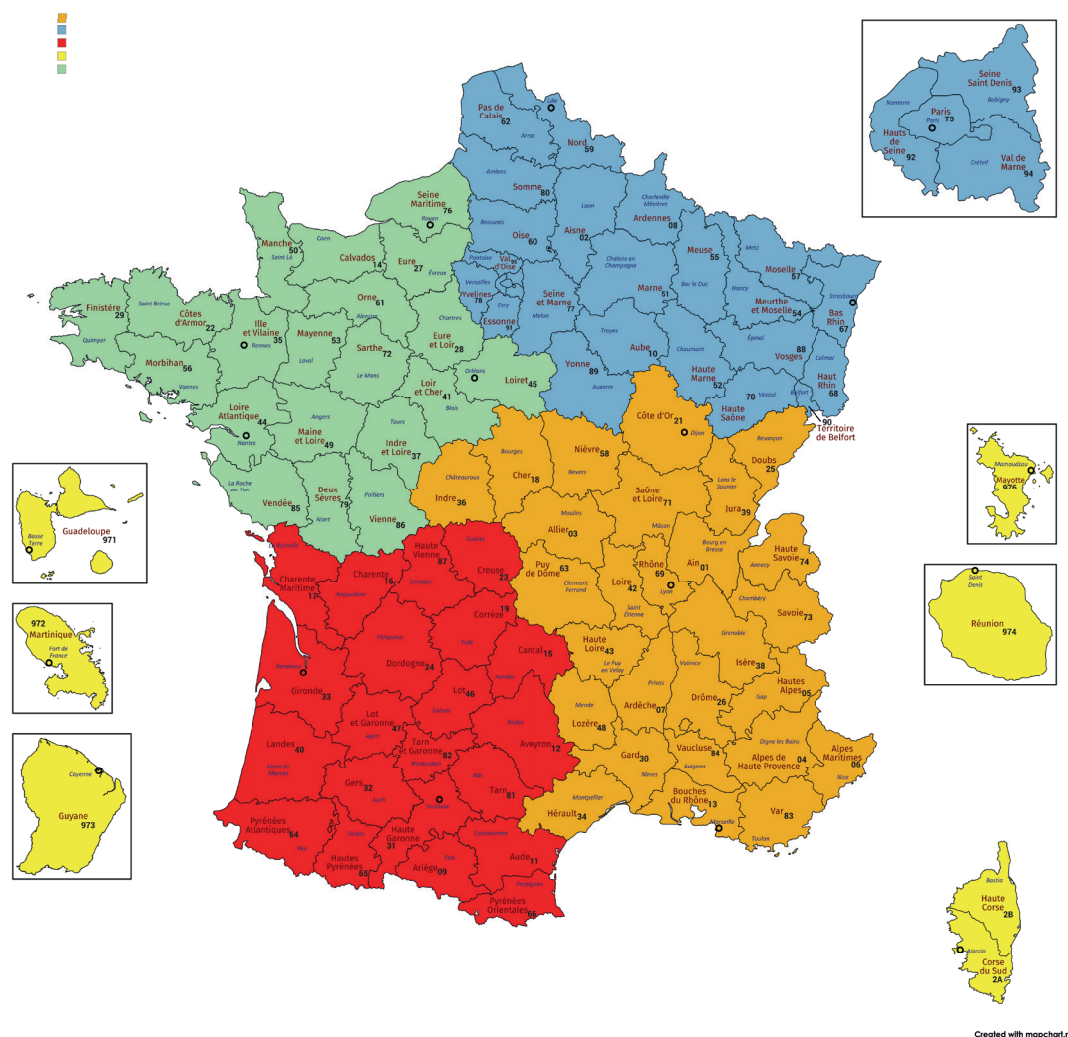

STÉPHANE MOUREAUX
07.88.43.76.40
stephane.moureaux@com-europ-equipement.com

POSTE A POURVOIR
04.74.53.46.10
contact@com-europ-equipement.com

OLIVIER OTT
06.08.10.57.64
olivier.ott@com-europ-equipement.com

JEROME MANRESA
06.79.90.55.40
jerome.manresa@com-europ-equipement.com



GRILLE DE REMISES + FRAIS DE PORT 01/01/2026

REMISES REVENDEURS
LOUEURS INDÉPENDANTS

A

B

C

X

CONDITIONS
DE RÈGLEMENT
POUR CLIENTS
EN COMPTE

- PIÈCES DÉTACHÉES : 30 JOURS DATE DE LIVRAISON
- MACHINES : 45 JOURS DATE DE LIVRAISON
- 1ÈRE COMMANDE : RÈGLEMENT COMPTANT AVANT EXPÉDITION

**ATTENTION LE NON RESPECT DE NOS CONDITIONS DE
RÈGLEMENT ENTRAÎNERA LA FERMETURE DU COMPTE**

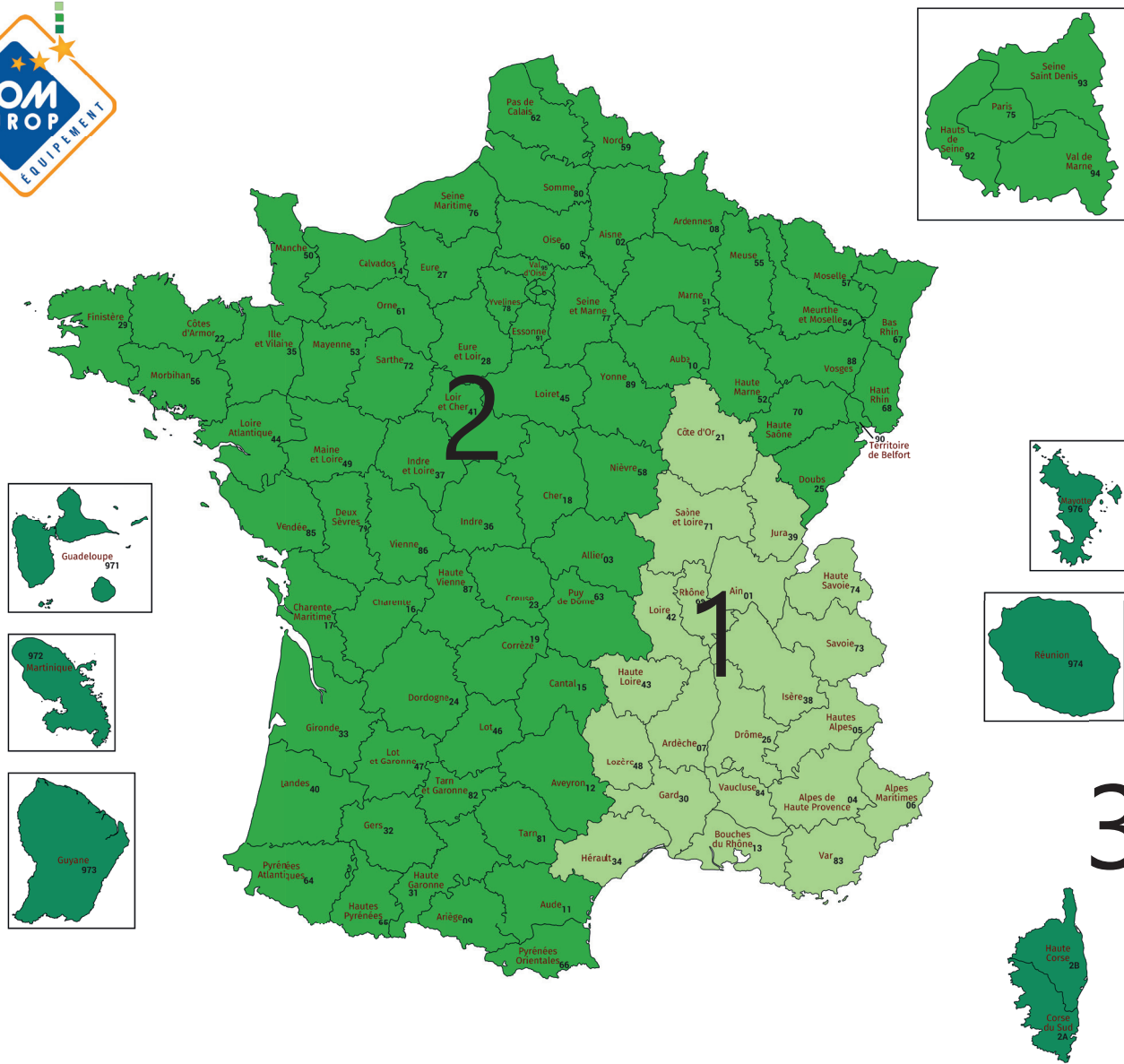

GRILLE FRAIS DE PORT 01/01/2026

	ZONE 1	ZONE 2	ZONE 3
1	40 € HT	45 € HT	NOUS CONSULTER
2	60 € HT	75 € HT	
3	75 € HT	120 € HT	
4	120 € HT	170 € HT	
5	170 € HT	210 € HT	
6	220 € HT	270 € HT	
7	Nous consulter		
8	390 € HT (EPAREUSE + BALAYEUSE)		
9	550 € HT (EPAREUSE + BALAYEUSE)		

INDEX

Accessoires pour pulvérisateurs.....	Pages 168 à 183
Aspirateurs de feuilles.....	Pages 111 à 115
Atomiseurs.....	Pages 150 à 158
Balais ramasse gazon.....	Page 80
Balayeuses.....	Pages 62 à 72
Brosses de désherbage.....	Page 74
Broyeurs d'herbe 3-points.....	Pages 90 à 97
Broyeur d'herbe pour quad.....	Page 98
Broyeurs à plaquettes.....	Page 21
Broyeurs multi-végétaux.....	Pages 6 à 19
Broyeurs de déchets - paille.....	Page 20
Broyeurs à fléaux à conducteur marchant.....	Pages 81 - 104
Canons nébulisateurs.....	Pages 117 à 119
Carotteuses de souches.....	Pages 27 - 28
Débroussailleuses à fil.....	Page 102
Débroussailleuses à conducteur marchant.....	Pages 103 - 104
Débroussailleuses radiocommandées pour pentes 100%.....	Pages 105 - 106
Désherbeurs vapeur.....	Pages 185 à 188
Désherbeurs au gaz – air chaud.....	Page 184
Dumper électrique 500kg.....	Page 10
Dumper sur chenilles 300kg et 500kg.....	Page 11
Enfouisseur de pierres.....	Page 99
Épandeurs de sel.....	Pages 37 à 46
Épareuses / Débroussailleuses à bras.....	Pages 83 - 88
Faneurs / andaineurs.....	Pages 75 - 78
Faucheuses sous glissière.....	Page 82
Faucheuses à assiettes pour petits tracteurs.....	Page 76
Faucheuses à sections pour micro tracteurs et tracteurs agricoles.....	Page 76
Fraises à neige 3-points.....	Pages 60 - 61
Gyrobroyeurs lourds 3-points.....	Page 99
Hydroseeder.....	Page 147
Lames à neige.....	Pages 48 à 59
Mini presses à balles rondes.....	Page 78
Moto-faucheuses.....	Pages 77 - 78
Nettoyage panneaux photovoltaïques.....	Pages 189 à 198
Pompes MM.....	Page 122
Pulvérisateurs à dos MM.....	Page 123
Pulvérisateurs gamme « Jardin ».....	Pages 123 à 141
Pulvérisateurs gamme « Agricole – Arboricole ».....	Pages 142 à 167
Rogneuses de souches.....	Pages 23 à 26
Rotavators.....	Page 100
Scarificateurs.....	Page 79
Souffleurs de feuilles.....	Pages 108 à 110
Tarières à moteurs.....	Page 35
Têtes de broyage adaptables.....	Page 89
Tondeuses 3-points arrières.....	Page 98
Trancheuses de sol.....	Pages 30 à 34











BROYEURS DE VÉGÉTAUX TRANSPORTEURS

BROYEUR MULTI-VÉGÉTAUX R5











- Rotor de type tambour largeur 10cm à 2 lames réversibles + contre lame
- Trémie d'alimentation avec bavette de protection
- 1 arrêt d'urgence pour la version thermique
- Production de 1 à 2m³/heure
- 2 roues pleines 4.10/3-50-4
- Transmission par courroie pour version thermique (sauf électrique)
- Éjection hauteur 67cm

	 Diamètre	 Motorisation	 Puissance	 lame	 Poids	 Dimensions	 Prix	 Code PORT
R5 EL	5cm	Electrique 230V	1.8kW	2	58 kg	162 x 50 x 102	725 € HT	2
R5 RA	5cm	Loncin G200	5.5ch	2	60 kg	162 x 50 x 102	725 € HT	2

BROYEUR MULTI-VÉGÉTAUX R8











- Rotor de type tambour largeur 21cm à 2 lames réversibles + contre lame
- Trémie d'alimentation avec bavette de protection
- Production de 3 à 5m³/heure
- 2 roues pneumatiques montées sur roulements 16/6.5-8
- Transmission par courroie
- Éjection hauteur 79cm à 360°
- Timon d'attelage à boule Ø50mm démontable **NON HOMOLOGUÉ ROUTE**
- Démarrage électrique

	 Diamètre	 Motorisation	 Puissance	 lame	 Poids	 Dimensions	 Prix	 Code PORT
R8	8cm	Loncin G420	15ch	2	150 kg	215 x 73 x 120	1450 € HT	3

BROYEUR MULTI-VÉGÉTAUX R10 PTO











- Rotor de type tambour largeur 30cm à 2 lames réversibles + contre lame
- Trémie d'alimentation avec bavette de protection
- Production de 5 à 8m³/heure
- Transmission par courroies
- Éjection hauteur 165cm à 360°
- **Cardan de série**
- Attelage Cat 1N et 1

	 Diamètre	 Motorisation	 Puissance	 lame	 Poids	 Dimensions	 Prix	 Code PORT
R10 PTO	10cm	PDF 540 tr/min	12ch	2	250 kg	140 x 80 x 165	2150 € HT	4

BROYEUR MULTI-VÉGÉTAUX R10











- Rotor de type tambour largeur 30cm à 2 lames réversibles + contre lame
- Trémie d'alimentation avec bavette de protection
- Production de 5 à 8m³/heure
- 2 roues pneumatiques montées sur roulements 16/6.5-8
- Démarrage électrique
- 3ème roue pivotante
- Éjection hauteur 160cm orientable 360°
- 1 arrêt d'urgence
- Sécurités sur trémie et cheminée
- Possibilité d'évacuation au sol ou en hauteur

			HP					
R10	Diamètre 10cm	Motorisation Loncin G420	Puissance 15ch	Lame 2	Poids 190 kg	Dimensions 140 x 90 x 160	Prix 2500 € HT	Code PORT 4
OPTION TIMR10	Timon à boule Ø50 (NON HOMOLOGUÉ ROUTE) - DISPO AVRIL 2026						100 € HT	

BROYEUR MULTI-VÉGÉTAUX R10 TR









- Rotor de type tambour largeur 30cm à 2 lames réversibles + contre lame
- Trémie d'alimentation avec bavette de protection
- Production de 5 à 8m³/heure
- Démarrage électrique pour le broyeur
- Éjection hauteur 165cm orientable 360°
- Transporteur à chenilles avec moteur Loncin 193cm³
- 3 vitesses avant + 1 Arrière
- 1 arrêt d'urgence
- Sécurités sur trémie et cheminée

			HP					
R10 TR	Diamètre 10cm	Motorisation Loncin G420	Puissance 15ch	Lame 2	Poids 350 kg	Dimensions 200 x 84 x 165	Prix 4950 € HT	Code PORT 5
BTR	Benne à ridelle rabattable						375 € HT	

BROYEUR MULTI-VÉGÉTAUX R13









- Moteur essence à carburateur
- Rotor de type tambour largeur 38.5cm à 2 lames + contre lame
- Trémie d'alimentation avec bavette de protection
- 1 arrêt d'urgence
- Production de 8 à 12m³/heure
- Châssis routier AL-KO -500kg non freiné - homologué route
- Transmission par courroies
- Démarrage électrique
- Cheminée orientable à 270° avec éjection 180cm
- Ouverture sur rotor de 38x20cm

	 Diamètre	 Motorisation	HP Puissance	 Lame	 Poids	 Dimensions	 Prix	 Code PORT
R13	13cm	Loncin 2V80	27ch	2	400 kg	230 x 120 x 180	7950 € HT	5
R13 H	13cm	Honda GX690	24ch	2	400kg	230 x 120 x 180	8990 € HT	5

BROYEUR MULTI-VÉGÉTAUX R13 PRO



- Moteur essence à carburateur à démarrage électrique
- Rotor de type tambour largeur 38.5cm à 2 lames + contre lame
- Trémie d'alimentation repliable avec bavette de protection
- 1 arrêt d'urgence
- Production de 8 à 12m³/heure
- Châssis routier AL-KO -500kg non freiné - homologué route
- Transmission par courroies
- Cheminée orientable à 270° avec éjection 180cm
- Ouverture sur rotor de 38x20cm
- **Ameneur hydraulique à vitesse réglable**
- **No stress**

	 Diamètre	 Motorisation	HP Puissance	 Lame	 Poids	 Dimensions	 Prix	 Code PORT
R13 PRO	13cm	Loncin 2V80	27ch	2	460 kg	230 x 120 x 180	11750 € HT	6
R13 PRO H	13cm	Honda GX690	24ch	2	460 kg	230 x 120 x 180	13585 € HT	6



BROYEUR MULTI-VÉGÉTAUX D16

- Rotor de type disque 2 lames + contre lame
- Trémie d'alimentation repliable bavette de protection
- Ameneur horizontal
- **Système No Stress**
- 2 arrêts d'urgence
- Production de 12 à 16m³/heure
- Démarrage électrique
- Transmission par courroies avec **embrayage manuel**
- Éjection hauteur 220cm orientable à 270°
- Châssis routier AL-KO 750kg non freiné homologué route



HP



Diamètre

Motorisation

Puissance

Lame

Poids

Dimensions

Prix

Code PORT

D16

16cm

Loncin 2V90

36ch

2

750 kg

390 x 140 x 225

15990 € HT

7

D16 H

16cm

Honda IGX800

27ch

2

750kg

390 x 140 x 225

18990 € HT

7

BROYEUR MULTI-VÉGÉTAUX R16T



- Rotor type tambour à 2 lames + contres lames largeur 30cm
- Trémie d'alimentation repliable avec bavette de protection
- Ameneur horizontal 30cm de large
- **Système No Stress**
- 2 arrêt d'urgence
- Production de 14 à 18m³/heure
- Transmission par courroie
- Éjection hauteur 220cm orientable à 270°
- Plateforme avec commandes par leviers
- Chenilles caoutchouc 145cm x 24cm
- Moteur diesel Yanmar Stage V



HP



Diamètre

Motorisation

Puissance

Lame

Poids

Dimensions

Prix

Code PORT

R16T

16cm

Yanmar 3TN80

25ch

2

1200 kg

300 x 140 x 220









29990 € HT

7



BROYEUR MULTI-VÉGÉTAUX R18PTO







- Rotor type tambour à 2 lames + contres lames largeur 30cm
- Trémie d'alimentation avec bavette de protection
- Ameneur horizontal
- **Système No Stress**
- 2 arrêt d'urgence
- Production de 14 à 18m³/heure
- Transmission par courroie
- Éjection hauteur 220cm orientable à 270°
- Attelage 3-points Cat.1 et 2
- **Cardan de série**

			HP					
R18 PTO	Diamètre 18cm	Motorisation PDF 540 tr/min	Puissance 45ch	Lame 2	Poids 800 kg	Dimensions 140 x 80 x 165	Prix 10950 € HT	Code PORT 7

DUMPER ELECTRIQUE 500KG



- Batterie acide / plomb 48V - 32Ah
- Frein électromagnétique
- 2 Lampes LED 30W
- Autonomie 8-10h
- Temps de charge 6-7h
- 3 vitesses AVANT :
 - 0 à 3.3km/h
 - 0 à 4.2km/h
 - 0 à 5.0km/h
- Marche arrière 0 à 1.5km/h
- Dimensions de la benne : 112 x 73 x 42hcm

					
	Motorisation	Poids	Dimensions	Prix	Code PORT
E50 - BENNE 236 litres BENNAGE MÉCANIQUE					
E50	Mot. électrique 1000W - 48V	178 kg	175 x 73 x 107	1990 € HT	5
EH50 - BENNE 236 litres BENNAGE HYDRAULIQUE					
EH50	Mot. électrique 1000W - 48V	208 kg	175 x 73 x 107	2450 € HT	5

OPTIONS

BRID	Benne à ridelle rabattables et amovibles	210 € HT
BBOI	Porte bûche à poteaux amovibles	210 € HT

BROUETTE SUR CHENILLES D30MB



- Moteur Loncin démarrage manuel
- 3 vitesses avant + 1 arrière
- Capacité 300kg
- Bennage mécanique
- Capacité benne 114L
- 3 vitesses AVANT :
 - 1.57 km/h
 - 2.93 km/h
 - 3.66 km/h
- Marche arrière 1.14 km/h
- Dimensions de la benne : 90 x 65 x 23cm



D30MB



Motorisation

Loncin G200F - 6.5ch



Poids

178 kg



Dimensions

185 x 71 x 113



Prix

1775 € HT



Code PORT

5

BROUETTE SUR CHENILLES T80HTFL



- Moteur Loncin démarrage électrique
- Avancement hydrostatique
- Capacité 500kg
- Bennage hydraulique en hauteur 1.4m
- Lame hydraulique avant capacité 50kg
- Capacité benne 230L
- 2 gammes de vitesses AVANT
 - 0 à 7.3 km/h
- Marche arrière 0 à 3.5 km/h
- Dimensions de la benne : 100 x 70 x 45cm



T80HTFL



Motorisation

Loncin G420F - 15ch



Poids

340 kg



Dimensions

255 x 78 x 123



Prix

6925 € HT



Code PORT

6

FENDEUSE DE BÛCHES HT8T - 8 TONNES



- Commande à 2 mains avec maintien du bois
- Table de travail antidérapante
- Grandes roues pour le déplacement
- Ø maximum 40cm
- Longueur maximum 55cm
- Vérin diamètre 63mm
- **Coin en croix de série**
- **Vitesse de descente 15s - remontée 13s**

**HT8T**

Diamètre

40cm x 55cm



Motorisation

Électrique 230V

HP

Puissance

3000W



Tonnes

8



Poids

110 kg



Dimensions

84 x 98 x 150



Prix

690 € HT

Code PORT

3

FENDEUSE DE BÛCHES JT12T - 12 TONNES

- Commande à 2 mains avec maintien du bois
- Table de travail antidérapante
- Grandes roues pour le déplacement
- Ø maximum 40cm
- Longueur maximum 65cm
- Vérin diamètre 75mm
- Lève buche
- Capacité d'huile 7 litres
- **Coin en croix de série**
- **Vitesse de descente : rapide 7s / lente 25s - remontée 16s**

**JT12T-650**

Diamètre

40cm x 65cm



Motorisation

Électrique 230V

HP

Puissance

3000W



Tonnes

12



Poids

110 kg



Dimensions

78 x 65 x 155



Prix

950 € HT







Code PORT

3

FENDEUSE DE BÛCHES TT12T-U - 12/15 TONNES









- Commande à 2 mains avec maintien du bois
- Table de travail antidérapante
- Grandes roues pour le déplacement
- Ø maximum 30cm
- Longueur maximum 52cm
- Vérin diamètre 75mm
- 3 positions de travail
- Capacité d'huile 5 litres
- **Coin en croix de série**
- **Vitesse de descente : rapide 6s / lente 20s - remontée 15s**

	 Diamètre	 Motorisation	HP Puissance	 Tonnes	 Poids	 Dimensions	 Prix	 Code PORT
TT12T-U	30cm x 52cm	Électrique 230V	3000W	12	115 kg	143 x 48 x 115	975 € HT	3
TT15T-ULC	30cm x 52cm	Loncin GF200	6.5ch	15	118 kg	143 x 48 x 115	1070 € HT	3

FENDEUSE DE BÛCHES LS22T - 22 TONNES











- Commande à 2 mains avec maintien du bois
- Grandes roues pour le déplacement
- Ø maximum 50cm
- Longueur maximum 65cm
- Vérin diamètre 100mm
- Capacité d'huile 15 litres
- Châssis routier non homologué route
- 2 positions de travail
- **Coin en croix de série**
- **Vitesse de descente : 10s - remontée 9s**

	 Diamètre	 Motorisation	HP Puissance	 Tonnes	 Poids	 Dimensions	 Prix	 Code PORT
LS22T-650	50cm x 65cm	Loncin GF200	6.5ch	22	260 kg	226 x 110 x 130	1650 € HT	6



BROYEUR MULTI-VÉGÉTAUX LS95

- Rotor mixte lames + marteaux
- Trémie d'alimentation 64cm x 62cm
- Production de 3 à 5m³ / heure
- 2 roues pour le déplacement
- Éjection 160cm avec casquette réglable
- Trémie d'alimentation montée sur charnières
- Transmission par courroie
- Sécurité de porte + arrêt d'urgence









			HP						
LZ-1101	Diamètre 8cm	Motorisation Honda GX390	Puissance 13ch	Lame 2	Marteaux 6	Poids 130 kg	Dimensions 153 x 80 x 158	Prix 4410 € HT	Code PORT 3



BROYEUR MULTI-VÉGÉTAUX LS160AB

- Entraînement par batterie + moteur électrique
- Batterie 48V 400Ah
- Chargeur intégré
- 3 modes de fonctionnement
 - ECO : 5h d'autonomie
 - Standard : 4h d'autonomie
 - Boost : 3h d'autonomie
- Rotor à couteaux et contre couteaux monté sur 2 paliers
- Production de 12 à 16m³ / h
- 2 rouleaux **ameneurs électriques** verticaux à vitesse réglable
- Châssis routier homologué route **1000kg** freiné
- Évacuation 2.4m sur 270° avec déflecteur réglable
- Arrêt d'urgence + béquille arrière
- No Stress de série
- **Tourelle 180° - 6 positions**



			HP						
LC-15000	Diamètre 16cm	Motorisation Ashwood IPM-200-66	Puissance 20 à 32 kWh	Lame 2	Marteaux X	Poids 1000 kg	Dimensions 345 x 160 x 250	Prix	Code PORT 7



A

TRAITEMENT DU BOIS



BROYEUR MULTI-VÉGÉTAUX LS160P

- Moteur essence Kohler
- Rotor à couteaux et contre couteaux monté sur 2 paliers
- Production de 12 à 16m³ / h
- Trémie d'alimentation repliable 104cm x 80cm
- 2 rouleaux ameneurs hydrauliques verticaux à vitesse réglable
- Châssis routier homologué route 750kg
- Évacuation 2.4m sur 270° avec déflecteur réglable
- Arrêt d'urgence
- Béquille arrière
- **No Stress de série**



HP



Diamètre

Motorisation

Puissance

Lame

Poids

Dimensions

Prix

Code PORT

LS160 LOC - CHÂSSIS NON FREINE - SANS TOURELLE

Modèle	Diamètre	Motorisation	Puissance	Lame	Poids	Dimensions	Prix	Code PORT
LC-18000	16cm	Kohler CH742 CARB	25ch	2	750kg	345 x 160 x 250	23150 € HT	7

LS160P - CHÂSSIS FREINÉ - TOURELLE 360°

LC-14001	16cm	Kohler ECH749 INJ	26.5ch	2	750 kg	345 x 160 x 250	26930 € HT	7
----------	------	-------------------	--------	---	--------	-----------------	------------	---

LC-17001	16cm	Kohler ECH980 INJ	38ch	2	750 kg	345 x 160 x 250	29280 € HT	7
----------	------	-------------------	------	---	--------	-----------------	------------	---



BROYEUR MULTI-VÉGÉTAUX LS160DWB

- Moteur diesel Kohler à refroidissement liquide
- Rotor à couteaux et contre couteaux monté sur 2 paliers
- Production de 12 à 16m³ / h
- Trémie d'alimentation repliable 104cm x 80cm
- 2 rouleaux ameneurs hydrauliques verticaux à vitesse réglable
- Châssis routier homologué route **900kg** freiné
- Évacuation 2.4m sur 270° avec déflecteur réglable
- Arrêt d'urgence
- Béquille arrière + roue de secours
- **No Stress de série à 3 plages de réglage**
- **Tourelle 360° - 12 positions**



HP



Diamètre

Motorisation

Puissance

Lame

Marteaux

Poids

Dimensions

Prix

Code PORT

LC-10003

16cm

Kohler KDW1404

25ch

2

X

900 kg

345 x 160 x 250

33530 € HT

7

BROYEUR MULTI-VÉGÉTAUX LS160P TRACKS



- Moteur essence Kohler à injection
- Rotor à couteaux et contre couteaux monté sur 2 paliers
- Production de 12 à 16m³ / h
- Trémie d'alimentation repliable 104cm x 80cm
- 2 rouleaux ameneurs hydrauliques verticaux à vitesse réglable
- Évacuation 2.4m sur 270° avec déflecteur réglable
- Arrêt d'urgence
- **No Stress de série à 3 plages de réglage**
- **Tourelle 180° - 8 positions**
- Plateforme de transport avec leviers + sécurité homme mort



Diamètre



Motorisation

HP

Puissance



Lame



Marteaux



Poids



Dimensions



Prix



Code PORT

LS160 P TRACKS - MOTEUR ESSENCE

LC-14502	16cm	Kohler ECH 749	26.5ch	2	X	1200 kg	300 x 136 x 253	40490 € HT	7
----------	------	----------------	--------	---	---	---------	-----------------	-------------------	----------

BROYEUR MULTI-VÉGÉTAUX LS160DW TRACKS



- Moteur diesel Kohler à refroidissement liquide
- Rotor à couteaux et contre couteaux monté sur 2 paliers
- Production de 12 à 16m³ / h
- Trémie d'alimentation repliable 104cm x 80cm
- 2 rouleaux ameneurs hydrauliques verticaux à vitesse réglable
- Évacuation 2.4m sur 270° avec déflecteur réglable
- Arrêt d'urgence
- No Stress de série à 3 plages de réglage
- **Tourelle 180° - 8 positions + correcteur de pente 30°**
- **Treuil télécommandé**
- Boule d'attelage



Diamètre



Motorisation

HP

Puissance



Lame



Marteaux



Poids



Dimensions



Prix



Code PORT

LS160 DW TRACKS - COMMANDES MANUELLES AVEC PLATEFORME

LC-12002	16cm	KDW1404	25ch	2	X	1335 kg	300 x 144 x 253	50785 € HT	7
----------	------	---------	------	---	---	---------	-----------------	-------------------	----------









LS160 P TRACKS - RADIOCOMMANDÉ

LC-12001	16cm	KDW1404	25ch	2	X	1335 kg	300 x 144 x 253	53360 € HT	7
----------	------	---------	------	---	---	---------	-----------------	-------------------	----------

BROYEUR MULTI-VÉGÉTAUX LS160T / TT











- Rotor à couteaux et contre couteaux monté sur 2 paliers
- Production de 12 à 16m³ / h
- 2 rouleaux ameneurs hydrauliques verticaux à vitesse réglable
- Attelage Cat.2
- Évacuation 2.4m sur 270° avec déflecteur réglable
- Arrêt d'urgence
- No Stress de série à 3 plages de réglage
- Hydraulique indépendant
- **Cardan de série**
- **VERSION TT : Tourelle 180° + report d'attelage et frein à air (8 tonnes)**

	 Diamètre	 Motorisation	HP Puissance	 Lame	 Marteaux	 Poids	 Dimensions	 Prix	 Code PORT
LC-13000	16cm	PDF 1000 trs/min	>40ch	2	X	568 kg	226 x 128 x 235	20700 € HT	7
LC-13001	16cm	PDF 540 trs/min	>40ch	2	X	568 kg	226 x 128 x 235	20700 € HT	7
LC-13501 (TT)	16cm	PDF 1000 trs/min	>40ch	2	X	740 kg	235 x 140 x 259	26015 € HT	7

BROYEUR MULTI-VÉGÉTAUX LS220DWB



- Moteur diesel Kohler à refroidissement liquide
- Rotor à couteaux et contre couteaux monté sur 2 paliers
- Production de 20m³/h
- Trémie d'alimentation 120cm x 92cm
- 2 rouleaux ameneurs hydrauliques verticaux à vitesse réglable
- Châssis routier homologué route **1800kg** freiné
- Évacuation 2.7m sur 270° avec déflecteur réglable
- Béquille arrière
- **No Stress de série à 3 plages de réglage**
- **Timon fixe freiné**
- **Écran tactile de 7"**

	 Diamètre	 Motorisation	HP Puissance	 Lame	 Marteaux	 Poids	 Dimensions	 Prix	 Code PORT
LC-20001	22cm	Kohler KDI 1903 TCR	56ch	4	X	1800 kg	470 x 175 x 270	54900 € HT	7



BROYEUR MULTI-VÉGÉTAUX BIO 190

- Rotor mixte lames + marteaux
- Trémie d'alimentation avec bavette de protection
- Production de 5 à 7m³ / heure
- Transmission par courroies et embrayage centrifuge (sauf PTO)
- Éjection 2m avec casquette réglable
- Trémie d'alimentation montée sur charnières
- Châssis routier 750kg (sauf PDF)
- **PDF : cardan de série - attelage Cat.1**

			HP						
	Diamètre	Motorisation	Puissance	Lame	Marteaux	Poids	Dimensions	Prix	Code PORT
BIO 190 - GX390	10cm	Honda GX390	13ch	3	24	370 kg	270 x 125 x 210	8240 € HT	7
BIO 190 - GX630	10cm	Honda GX630	20ch	3	24	380 kg	270 x 125 x 210	9525 € HT	7
BIO 190 - PTO	10cm	PDF 540 trs/min	16 à 30ch	3	24	290 kg	265 x 90 x 210	4160 € HT	7
BIO 190 - PTOE Embrayage	10cm	PDF 540 trs/min	12 à 30ch	3	24	300 kg	165 x 90 x 210	4480 € HT	7
OPTIONS									
TRAPPE	Kit démontage facile des lames							525 € HT	
GRILLE	Grille de calibrage							465 € HT	

BROYEUR MULTI-VÉGÉTAUX BIO 230



- Rotor mixte lames + marteaux
- Trémie d'alimentation repliable avec bavette de protection
- Production de 7 à 8m³ / heure
- Transmission par courroie et embrayage centrifuge (sauf PTO)
- Attelage Cat.1 ou 1N pour version PDF + **cardan de série**
- Ameneur hydraulique à vitesse réglable
- Châssis routier : -750kg
- **No stress de série (sauf PDF)**

			HP						
	Diamètre	Motorisation	Puissance	Lame	Marteaux	Poids	Dimensions	Prix	Code PORT
BIO 230 - GX630CR	13cm	Honda GX630	20ch	3	24	750 kg routier	328 x 123 x 220	13785 € HT	7
BIO 230 - GX630TR	13cm	Honda GX630	20ch	3	24	Chenilles	328 x 100 x 220	20035 € HT	7
BIO 230 PTO	13cm	PDF 540 trs/min	16 à 30ch	3	24	380 kg	195 x 120 x 220	6490 € HT	7
BIO 230 PTOE Embrayage	13cm	PDF 540 trs/min	12 à 30ch	3	24	390 kg	195 x 120 x 220	6850 € HT	7
OPTIONS									
NOSTRESS	Système de régulation No Stress pour version tracteur							1860 € HT	
GRILLE	Grille de calibrage							465 € HT	
TRAPPE	Kit démontage facile des lames							525 € HT	

BROYEUR MULTI-VÉGÉTAUX BIO 235

- Rotor mixte lames + marteaux
- Trémie d'alimentation repliable avec bavette de protection
- Production de 7 à 8m³ / heure
- Transmission par courroie et embrayage centrifuge (sauf PTO)
- Éjection 2.2m
- Attelage Cat.1 ou 1N pour version PDF + **cardan de série**
- Ameneur hydraulique à vitesse réglable
- Châssis routier : -750kg
- **No stress de série (toutes versions)**

			HP						
	Diamètre	Motorisation	Puissance	Lame	Marteaux	Poids	Dimensions	Prix	Code PORT
BIO 235 - GX690CR	15cm	Honda GX690	24ch	3	24	750 kg routier	330 x 155 x 220	17645 € HT	7
BIO 235 - IGX800CR	15cm	Honda IGX800	27ch	3	24	750 kg routier	330 x 155 x 220	18635 € HT	7
BIO 235 - KDWCR	15cm	Rehiko Diesel KDW 1003	25ch	3	24	750 kg routier	350 x 155 x 220	20105 € HT	7
BIO 235 - GX690TR	15cm	Honda GX690	24ch	3	24	Chenilles	330 x 155 x 220	23845 € HT	7
BIO 235 - IGX800TR	15cm	Honda IGX800	27ch	3	24	Chenilles	330 x 155 x 220	24835 € HT	7
BIO 235 - KDWTR	15cm	Rehiko Diesel KDW 1003	25ch	3	24	Chenilles	350 x 155 x 220	27805 € HT	7
BIO 235 PTO	15cm	PDF 540 trs/min	20 à 30ch	3	24	380 kg	195 x 120 x 220	11055 € HT	7

OPTIONS

GRILLE	Grille de calibrage	465 € HT
TAPIS	Tapis d'alimentation métallique (pour GX690 ou IGX800)	3460 € HT

BROYEUR MULTI-VÉGÉTAUX BT 290

- Rotor mixte lames + marteaux 40.5cm x 29cm
- Trémie d'alimentation avec bavette de protection
- Production de 7 à 8m³ / heure
- Transmission par courroie et embrayage centrifuge
- Ameneur hydraulique à vitesse réglable
- Graissage centralisé
- **No stress de série**

			HP						
	Diamètre	Motorisation	Puissance	Lame	Marteaux	Poids	Dimensions	Prix	Code PORT
BT290-630 AUT	14cm	Honda GX630	20ch	6	30	Automoteur	220 x 76 x 185	18500 € HT	7
BT290-690 AUT	14cm	Honda GX690	24ch	6	30	Automoteur	220 x 76 x 185	19050 € HT	7
BT290-800 AUT	14cm	Honda IGX800	27ch	6	30	Automoteur	220 x 76 x 185	19900 € HT	7
BT290-630 CR	14cm	Honda GX630	20ch	6	30	Chassis Routier 750kg	290 x 155 x 185	17500 € HT	7
BT290-690 CR	14cm	Honda GX690	24ch	6	30	Chassis Routier 750kg	290 x 155 x 185	18050 € HT	7
BT290-800 CR	14cm	Honda IGX800	7ch	6	30	Chassis Routier 750kg	290 x 155 x 185	18900 € HT	7
BT290-630 TR	14cm	Honda GX630	20ch	6	30	Chenilles	220 x 78 x 185	24250 € HT	7
BT290-690 TR	14cm	Honda GX690	24ch	6	30	Chenilles	220 x 78 x 185	24800 € HT	7
BT290-800 TR	14cm	Honda IGX800	27ch	6	30	Chenilles	220 x 78 x 185	25650 € HT	7



BROYEUR MULTI-VÉGÉTAUX CP210

- Moteur essence B&S à injection ou diesel
- Rotor à couteaux et contre couteaux monté sur 2 paliers
- Production de 12 à 16m³ / h
- Trémie d'alimentation repliable avec bavette de protection
- 2 rouleaux ameneurs hydrauliques horizontaux à vitesse réglable
- Ouverture de 221 x 218mm
- Châssis routier homologué route 750kg freiné
- Évacuation 2.4m sur 270° avec déflecteur réglable
- Arrêt d'urgence
- **No Stress de série**

	Diamètre	Motorisation	HP Puissance	Lame	Poids	Dimensions	Prix	Code PORT
CP210 - CHÂSSIS ROUTIER								
CP210-P	21cm	B&S EFI 40	40ch	2	730 kg	287 x 131 x 190	28000 € HT	7
CP210-D	21cm	Lombardini KDW1003	25ch	2	750 kg	287 x 131 x 190	30000 € HT	7
CP210 - SUR CHENILLES								
CP210-PT	21cm	B&S EFI	37ch	2	810 kg	287 x 131 x 190	38400 € HT	7
CP210-DT	21cm	Lombardini KDW1003	25ch	2	830 kg	287 x 131 x 190	40400 € HT	7

BROYEUR MULTI-VÉGÉTAUX BIO 290S



- Rotor à 40 marteaux réversibles
- Production de 12 à 16m³ / h
- Trémie d'alimentation repliable avec bavette de protection
- 1 rouleau ameneur hydraulique horizontal 35cm à vitesse réglable
- **No Stress de série**
- Transmission par embrayage centrifuge (modèles essence)
- Transmission par coupleur hydraulique (modèles diesel)
- Évacuation inclinée et orientable
- Châssis routier homologué route 80km/h

	Diamètre	Motorisation	HP Puissance	Lame	Marteaux	Poids	Dimensions	Prix	Code PORT
BIO 290S - GX690	15cm	Honda GX690	24ch	X	40	750 kg	230 x 140 x 220	19120 € HT	7
BIO 290S - IGX800	15cm	Honda IGX800	28ch	X	40	750 kg	230 x 140 x 220	20115 € HT	7
BIO 290S - LDW	15cm	KDW1003	25ch	X	40	750 kg	230 x 140 x 220	23255 € HT	7
BIO 290S PTO	15cm	PDF 540 trs/min	>25ch	X	40	465 kg	170 x 190 x 195	11205 € HT	7









OPTION

ROMIX	Rotor mixte 4 lames + 32 marteaux de 15mm d'épaisseur	2220 € HT
TAPAL	Tapis d'alimentation métallique	3460 € HT



BROYEUR MULTI-VÉGÉTAUX BIO 350S









- Rotor à 40 marteaux réversibles
- Production de 13 à 17m³ / h
- Trémie d'alimentation repliable avec bavette de protection
- 1 rouleau ameneur hydraulique horizontal 35cm à vitesse réglable
- **No Stress de série**
- Évacuation inclinée et orientable
- Tapis d'alimentation métallique

			HP						
	Diamètre	Motorisation	Puissance	Lame	Marteaux	Poids	Dimensions	Prix	Code PORT
BIO 350S - GX690	17cm	Honda GX690	24ch	X	40	1250 kg	500 x 170 x 260	34255 € HT	7
BIO 350S - IGX800	17cm	Honda IGX800	27ch	X	40	1250 kg	500 x 170 x 260	35205 € HT	7
BIO 350S - KDW	17cm	Rehiko KDW1003	25ch	X	40	1500 kg	500 x 170 x 260	37190 € HT	7
BIO 350S - KUB	17cm	Kubota D1305	25ch	X	40	1500 kg	500 x 170 x 260	40505 € HT	7
BIO 350S - PTP	17cm	PDF 540tr/min	40-70ch	X	40	650 kg	500 x 170 x 260	18545 € HT	7
OPTION									
TAPIS	Tapis d'évacuation en lieu et place de la goulotte							2990 € HT	
ROMIX	Rotor mixte 4 lames + 32 marteaux de 15mm d'épaisseur							2220 € HT	

BROYEUR MULTI-VÉGÉTAUX BIO 660



- Rotor à 75 marteaux réversibles
- Production de 13 à 17m³ / h
- Trémie d'alimentation avec tapis d'alimentation métallique à pics
- 1 rouleau ameneur hydraulique horizontal 55cm à vitesse réglable
- **Tourelle 360°**
- **No Stress de série**
- Transmission par coupleur hydraulique
- Évacuation par tapis d'évacuation caoutchouc
- Châssis routier Moiroud® homologué route avec timon réglable

			HP						
	Diamètre	Motorisation	Puissance	Lame	Marteaux	Poids	Dimensions	Prix	Code PORT
BIO 600 - KDI+	19.5cm	Kohler KDI 2504	75ch	X	75	2500 kg	500 x 170 x 260	72500 € HT	7
OPTIONS									
CHECA	Montage sur chenilles							12750 € HT	
CHERA	Montage sur chenilles radio-commandées							16900 € HT	



BROYEUR DE DÉCHETS TPF

- Trémie d'alimentation à 1 seule entrée avec crible de raffinage Ø30mm
- Production de 50 à 80 balles carrées / heure
- Transmission directe
- Permet la réduction de
 - Fleurs
 - Paille, fourrage
 - Cartons, polystyrène
- Idéal pour une litière animale propre et aérée
- Distance d'évacuation maximale : 12m



Diamètre

Motorisation

Puissance

Lame

Marteaux

Poids

Dimensions

Prix

Code PORT

TPF15 - EL4

60cm

Electrique 400V

4kW

2

24

195 kg

90 x 85 x 140

4785 € HT

4

TPF15 - EL55

60cm

Electrique 400V

5.5kW

2

24

197 kg

90 x 85 x 140

4890 € HT

4

TPF15 - EL75

60cm

Electrique 400V

7.5kW

2

24

200 kg

90 x 85 x 140

4955 € HT

4

TPF15 - EL90

60cm

Electrique 400V

9kW

2

24

205 kg

147 x 85 x 127

5000 € HT

4

TPF15 - EL110

60cm

Electrique 400V

11kW

2

24

225 kg

147 x 85 x 127

5195 € HT

4

TPF15 - GX630

60cm

Honda GX630

20ch

2

24

250 kg

147 x 82 x 127

7120 € HT

4

TPF15 - PTO

60cm

PDF 540 trs/min

>20ch

2

24

190 kg

90 x 85 x 127

4005 € HT

4

TPF8 - EL150

80cm

Electrique 400V

22kW

2

24

215 kg

105 x 100 x 127

9950 € HT

4

TPF8 - PTO

80cm

PDF 540 trs/min

>30ch

2

24

215 kg

105 x 100 x 127

8435 € HT

4

OPTION

GRILLE

Grille de calibrage Ø 8 - 10 - 12 - 15 - 22 - 26 - 30 - 40 - 50 - 60mm (au choix)

575 € HT

BROYEUR À PLAQUETTES 23-42



- Ø du tambour : 360mm
- Largeur du tambour : 420mm
- Passage des matériaux : 230 x 420mm
- 2 ameneurs hydrauliques
- Copeaux de 6 à 20mm avec grille de calibrage interchangeable
- Hydraulique indépendant
- Dispositif No Stress + No Block
- Rendement de 12 m³/h

	Diamètre	Motorisation	Puissance	Lame	Poids	Dimensions	Prix	Code PORT
23/42 TPS	23cm	PDF 1000 trs/min	>40ch	2	1400 kg	220 x 180 x 230	Nous consulter	7
23/42 MTS	23cm	KDW 2204T	60ch	2	2350 kg	340 x 200 x 250		7
23/42 MTE	23cm	Electrique 400V	30 kW	2	1800 kg	220 x 200 x 250		7
OPTIONS								
KLCT01	Kit 2 lames							
RC01	Radiocommande							
CACT01	Tapis d'alimentation métallique + 3ème rouleau ameneur							
GCCT01	Grille de calibrage							

BROYEUR À PLAQUETTES 30-60



- Ø du tambour : 450mm
- Largeur du tambour : 600mm
- Passage des matériaux : 300 x 600mm
- 3 ameneurs hydrauliques
- Copeaux de 6 à 20mm avec grille de calibrage interchangeable
- Hydraulique indépendant
- Dispositif No Stress + No Block
- Rendement de 25 m³/h

	Diamètre	Motorisation	Puissance	Lame	Poids	Dimensions	Prix	Code PORT
30/60 TPS	30cm	PDF 1000 trs/min	>70ch	3	1600 kg	260 x 200 x 260	Nous consulter	7
30/60 MTS	30cm	Iveco N45	126ch	3	3250 kg	460 x 220 x 280		7
30/60 MTE	30cm	Électrique 400V	55kW	3	3000 kg	460 x 220 x 280		7
OPTIONS								
KLCT002	Kit 3 lames							
RC01	Radiocommande							
CACT02	Tapis d'alimentation métallique							
GCCT02	Grille de calibrage							



ROGNEUSES DE SOUCHES



A

TRAITEMENT DU BOIS



ROGNEUSE DE SOUCHES F360SW

- Déplacement manuel
- **Montée sur tourelle 60° - Largeur de balayage 80cm**
- Moteur essence à démarrage manuel
- Sécurité homme mort
- Dents réversibles au carbure
- Guidon monté sur silentbloc
- Guidon réglable en hauteur et repliable pour le transport
- Béquille avant
- Arceau de protection du rotor
- Frein sur les 2 roues



F-230 501

Motorisation
Honda GX390

HP

Puissance
13chTourelle
60°Profondeur
20cmØ disque
350mmN° dents
8Poids
145 kgDimensions
180 x 65 x 120Prix
5880 € HTCode PORT
3

OPTION

EMB

Embrayage centrifuge

445 € HT



ROGNEUSE DE SOUCHES F460SW

- Déplacement manuel ou électrique
- **Montée sur tourelle 60° - largeur de balayage 90cm**
- Moteur essence à carburateur ou injection
- Démarrage électrique
- Sécurité homme mort
- Dents réversibles au carbure
- Guidon réglable en hauteur
- Béquilles avant et arrière
- Arceau de protection du rotor



Motorisation

HP

Puissance



Avancement



Tourelle



Profondeur



Ø disque



N° dents



Poids



Dimensions



Prix



Code PORT

MOTEUR A CARBURATEUR

F-000 060

Kohler CH740

25ch

Electrique

60°

25cm

470mm

12

230 kg

220 x 75 x 115

11295 € HT

4

MOTEUR A INJECTION

F-000 064

Kohler ECH730

23ch

Electrique

60°

25cm

470mm

12

230 kg

220 x 75 x 115

12390 € HT

4

F-000 069

Kohler ECH749

26.5ch

Electrique

60°

25cm

470mm

12

230 kg

220 x 75 x 115

12600 € HT

4

OPTION

EMB

Embrayage électromagnétique (sauf ECH749)

495 € HT

ROGNEUSE DE SOUCHES F500H



- Avancement hydraulique avec frein hydraulique
- Transmission hydraulique :
 - Roues avant motrices
 - Roues arrières directrices
- Moteur essence
- Dents réversibles au carbure
- Commandes déportables avec pare-brise et bavette de protection
- Arceau de protection
- Embrayage électromagnétique du rotor
- Points de graissage centralisés
- Commandes de travail par mono levier en croix
- **Lame niveleuse hydraulique de série**



F-301 503



Motorisation
Kohler ECH980

HP

Puissance
38ch



Balayage
94cm



Profondeur
38cm



Ø disque
510mm



N° dents
18



Poids
775 kg



Dimensions
252 x 105 x 171



Prix
26220 € HT



Code PORT
7

ROGNEUSE DE SOUCHES F500HR



- Avancement hydraulique avec frein hydraulique
- Transmission hydraulique :
 - Roues avant motrices - roues arrières directrices
- Moteur essence à injection
- Dents réversibles au carbure
- Roues jumelées
- Arceau de protection
- Embrayage électromagnétique du rotor
- Points de graissage centralisés
- **Radio-commande**
- **Lame niveleuse hydraulique**
- **Balayage automatique programmable avec système No stress**



F-301 700



Motorisation
Kohler ECH980

HP

Puissance
38ch



Balayage
94cm



Profondeur
38cm



Ø disque
510mm



N° dents
18



Poids
775 kg



Dimensions
252 x 89 x 146



Prix
31945 € HT



Code PORT
7

ROGNEUSE DE SOUCHES P38



- Moteur essence à injection
- Démarrage électrique
- Chenilles à voie variable de 67cm à 97cm
- Entraînement du rotor par embrayage électromagnétique
- Commandes fixes à l'arrière ou radiocommande
- Arrêt d'urgence
- Leviers de secours (pour version radiocommande)
- Livraison avec chargeur et 2 batteries (pour version radiocommande)
- Dents monobloc au carbure - affutables
- **Lame niveleuse (pour version radiocommandée uniquement)**



HP



Motorisation

Puissance

Balayage

Profondeur

Ø disque

N° dents

Poids

Dimensions

Prix

Code PORT

COMMANDES MANUELLES

P-38-GA-10	Kohler ECH980	38ch	114cm	38cm	510mm	18	1042 kg	249 x 67 x 150	31660 € HT	7
-------------------	---------------	------	-------	------	-------	----	---------	----------------	-------------------	----------

RADIOCOMMANDE

P38R-GA-11	Kohler ECH980	38ch	114cm	38cm	510mm	18	1105 kg	268 x 67 x 138	38105 € HT	7
-------------------	---------------	------	-------	------	-------	----	---------	----------------	-------------------	----------

ROGNEUSE DE SOUCHES P56RX



- Moteur diesel Kohler KDI stage V
- Chenilles à voie variable de 80cm à 118cm
- Entraînement du disque hydraulique par moteur à piston
- **Radiocommande à distance avec inversion des commandes**
- Arrêt d'urgence
- Leviers de secours
- Livraison avec chargeur et 2 batteries
- Dents monobloc au carbure - affutables
- **Lame niveleuse hydraulique avec report d'attelage à boule**



HP



Motorisation

Puissance

Balayage

Profondeur

Ø disque

N° dents

Poids

Dimensions

Prix

Code PORT

PRX-56-GA-20

Kohler KDI 1903

56ch

150cm

40cm

560mm

18

1800 kg

330 x 80 x 162

65445 € HT**7**

OPTION

P-W-GA

Treuil hydraulique 6 tonnes

3680 € HT



ROGNEUSE DE SOUCHES FZ465

- Entraînement par moteur hydraulique
- Mouvement + mise en route rotor par boîtier électrique en cabine
- Dents monobloc au carbure - affutables
- Hydraulique : circuit auxiliaire du porteur, indépendant des mouvements
- Platine d'adaptation non fournie
- Débit hydraulique minimum : 50l/min à 200 BAR
- Adaptable sur porteur à roues, chenilles...

F-307 000

Motorisation
Hydraulique

HP
Puissance
34cc

Profondeur
20cm

Ø disque
470mm

N° dents
12

Poids
200 kg

Dimensions
105 x 71 x 75

Prix
9315 € HT

Code PORT
4



ROGNEUSE DE SOUCHES FZ500

- Entraînement hydraulique ou moteur essence
- Dents monobloc au carbure - affutables
- Hydraulique : circuit auxiliaire du porteur, indépendant des mouvements
- Platine d'adaptation non fournie
- Débit hydraulique minimum : 50l/min à 250 BAR
- Version motorisée : démarrage électrique en cabine
- Support de dépose de série

F-303-002

Motorisation
Kohler ECH980

HP
Puissance
38ch

Profondeur
38cm

Ø disque
510mm

N° dents
18

Poids
265 kg

Dimensions
88 x 77 x 126

Prix
8990 € HT

Code PORT
4



CAROTTEUSE DE SOUCHES 3-POINTS

- Adaptable sur tracteurs agricoles
- Attelage 3-points Cat.2
- Boitier réducteur sur châssis articulé par vérins doubles effet
- Outil de fraisage à 1 pointe et 2 lames
- Rotation horaire
- **Cardan homocinétique avec limiteur de coupe à friction**

 80/100 3PTS	 PDF 1000 trs/min	HP Puissance 80ch	 Profondeur 95cm	 Vrille 550mm	 Poids 2000 kg	 Dimensions 230 x 120 x 170	 Prix 69270 € HT	 Code PORT 7
---	--	--------------------------------	---	--	--	--	--	--



CAROTTEUSE DE SOUCHE HYDRAULIQUE

- Adaptation rigide sur le balancier de pelle à chenilles ou à pneus
- Boîtier réducteur à chaînes
- Outil de fraisage à 1 pointe et 2 lames à rotation horaire
- Prix sans adaptation sur le porteur
- Raccords hydrauliques 1 pouce ou 1.5 pouce pour 26/40
- Pour version carotteuse : système d'expulsion de la carotte par vérin
- Débit hydraulique nécessaire de 150 à 180l/min à 350 BAR

	 HP	 Ø Vrille	 Ø carotteuse	 Profondeur	 Poids	 Dimensions	 Prix vrille	 Prix Carotteuse	 Code PORT
9/16	Puissance 100 - 145ch	55cm	32cm	100cm	1300 kg	150 x 80 x 200	38110 € HT	47950 € HT	7
17/25	145 - 180ch	70cm	37cm	100cm	1400 kg	150 x 80 x 200	45460 € HT	55285 € HT	7
26/40	175 - 315ch	120cm	50cm	120cm	2300 kg	130 x 130 x 250	103370 € HT	115465 € HT	7











OPTIONS

-	Couronne coupe racine Ø70cm pour 9/16	Nous consulter
-	Couronne coupe racine Ø850cm pour 17/25	Nous consulter

CAROTTEUSE DE SOUCHE SPEEDY



- Adaptation sur tracteurs agricoles et PDF 1000 trs/min
- Adaptation rigide à l'arrière du tracteur
- Nécessite la création d'un châssis fixe au tracteur
- Attelage 3-points Cat.2
- Boîtier réducteur sur châssis articulé par vérins double effet (3DE)
- Outil de fraisage à 1 pointe et 2 lames à rotation horaire
- **Cardan homocinétique avec limiteur de couple à friction**
- Pour version carotteuse : système d'expulsion de la carotte par vérin
- Débit hydraulique nécessaire de 150 à 180m/min à 350 BAR

	 HP	 Ø Vrille	 Ø carotteuse	 Profondeur	 Poids	 Dimensions	 Prix vrille	 Prix Carotteuse	 Prix complète	 Code PORT
80/100	Puissance 80 - 100ch	55cm	32cm	95cm	1000 kg	230 x 120 x 170	38430 € HT	45150 € HT	48255 € HT	7
100/130	100 - 130ch	70cm	37cm	95cm	1200 kg	230 x 120 x 170	48710 € HT	57475 € HT	60360 € HT	7
130/160	130 - 160ch	85cm	X	95cm	1400 kg	250 x 120 x 170	54920 € HT	X	X	7
S160/250	160 - 250ch	120cm	50cm	95cm	2200 kg	280 x 120 x 180	112190 € HT	120325 € HT	124200 € HT	7

OPTIONS

-	Couronne coupe racine Ø70cm pour 80/100	Nous consulter
-	Couronne coupe racine Ø850cm pour 100/130	Nous consulter

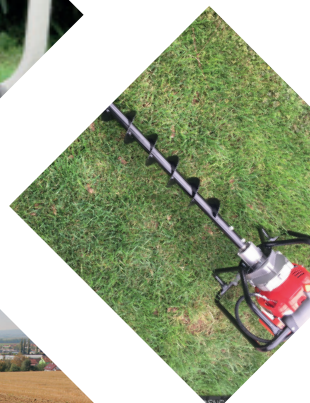

TRANCHEUSES DE SOL TARIÈRES

TRANCHEUSE DE SOL TR50



- Moteur essence à démarrage manuel
- Poignée de sécurité homme mort
- Sécurité à cliquet anti-retour
- Vis sans fin de dégagement de la terre à droite
- Guidon réglable en hauteur
- Réglage de profondeur par sélecteur cranté 12 - 25 - 35 - 45cm
- Nettoyeur de tranchée escamotable de série
- Entraînement par courroie et embrayage centrifuge
- Boîte à outils
- Déplacement manuel

DR-00003

Motorisation
Honda GX200

HP
Puissance
6.5ch



Chaîne
Mixte

Profondeur
45cm

Largeur
10cm

Poids
135 kg

Dimensions
156 x 70 x 80

Prix
5250 € HT

Code PORT
3

TRANCHEUSE DE SOL MAK45



- Moteur essence à démarrage manuel
- Poignée de sécurité homme mort
- Sécurité à cliquet anti-retour
- Vis sans fin de dégagement de la terre à droite
- Guidon réglable en hauteur
- Réglage de profondeur par manivelle de 0 à 45cm
- 3ème roue avant pour + de stabilité
- Entraînement par courroie et embrayage centrifuge + **réducteur**
- **Recul semi automatique**
- Nettoyeur de tranchée

MAK45

Motorisation
Honda GX200

HP
Puissance
6.5ch

Chaîne
Mixte

Profondeur
45cm

Largeur
11cm

Poids
156 kg

Dimensions
140 x 70 x 80

Prix
7050 € HT

Code PORT
3

OPTION

KUT13_4

Kit largeur 13cm pour chaîne mixte

340 € HT

TRANCHEUSE DE SOL TR60 HC



- Moteur essence à démarrage électrique
- Poignée de sécurité homme mort
- Avancement hydrostatique avant / arrière
- 2 gammes de vitesse : transport - travail
- Vis sans fin de dégagement de la terre à droite
- Guidon réglable en hauteur
- Réglage de profondeur par vérin hydraulique de 0 à 68cm
- Nettoyeur de tranchée escamotable de série
- Entraînement par courroie et réducteur à bain d'huile
- Boite à outils



DR-02014



Motorisation
Honda GX390S

HP

Puissance
13ch



Chaîne
Mixte



Profondeur
68cm



Largeur
10cm



Poids
292 kg



Dimensions
220 x 78 x 90



Prix
12990 € HT



Code PORT
4

TRANCHEUSE DE SOL MAK 60



- Moteur essence à démarrage manuel
- Poignée de sécurité homme mort
- Avancement hydraulique avant / arrière
- 2 gammes de vitesse : transport - travail
- Vis sans fin de dégagement de la terre à droite
- Plateforme pour l'utilisateur
- Réglage de profondeur par vérin hydraulique de 0 à 60cm
- Entraînement de la chaîne par moteur hydraulique
- Montée sur chenilles fixes
- Nettoyeur de tranchée



MAK60



Motorisation
Honda GX390

HP

Puissance
13ch



Chaîne
Mixte



Profondeur
60cm



Largeur
11cm



Poids
350 kg



Dimensions
140 x 70 x 120



Prix
13580 € HT



Code PORT
5

MAK80

Honda GX390

13ch

Mixte

80cm

11cm

360 kg

140 x 70 x 120

14150 € HT

5

OPTION

KUT16_2

Kit largeur 13 - 16cm

710 € HT

TRANCHEUSE DE SOL TR120H



- Moteur essence
- Avancement hydrostatique
- Nettoyeur de tranchée de série
- Vis sans fin de dégagement de la terre à droite
- Leviers tournants pour l'avancement
- Réglage de profondeur par vérin hydraulique
- Entraînement de la chaîne par moteur hydraulique
- Système de blocage des chenilles (parking)
- Système homme mort par pression sur la plateforme utilisateur



DR-05000



Motorisation

Kohler ECH980

HP

Puissance

35ch



Chaîne

Mixte



Profondeur

120cm



Largeur

15cm



Poids

867 kg



Dimensions

340 x 87 x 136



Prix



Code PORT

7

OPTIONS

- Balayeuse ZCH
- Broyeur d'herbe
- Rogneuse de souches FZ465

Nous consulter

Nous consulter

Nous consulter



TRANCHEUSE DE SOL HYDRAULIQUE





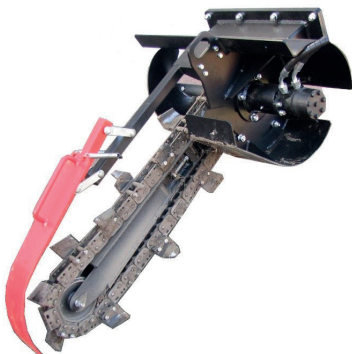



- Entraînement par moteur hydraulique
- Plusieurs cylindrées possibles au choix en fonction du porteur
- Pièce d'adaptation non fournie
- Vis sans fin de dégagement de la terre à droite
- Patin de glissement
- Nettoyeur de tranchée

	 HP	 Chaîne	 Débit	 Profondeur	 Largeur	 Poids	 Dimensions	 Prix	 Code PORT
CTI 70									
CTI70	125cm ³	Mixte	20 l/min à 170 BAR	68cm	11cm	100 kg	125 x 75 x 70	4280 € HT	3
CTI 80									
CTI80	160cm ³	Mixte	35 l/min à 150 BAR	80cm	11cm	110 kg	140 x 75 x 80	6790 € HT	3
CTI 100									
CTI100	200cm ³	Mixte	45 l/min à 175 BAR	100cm	12cm	260 kg	175 x 74 x 80	7580 € HT	4
OPTIONS									
CT 70									
KUT13_1	Kit largeur 13cm							310 € HT	
KUT16_1	Kit largeurs 13 + 16cm							690 € HT	
CT 80 - 100									
KUT15_2	Kit largeur 15cm							310 € HT	
KUT20_2	Kit largeurs 15 + 20cm							730 € HT	



TRANCHEUSE DE SOL ATR90









- Adaptable sur pelles ou chargeurs
- Entraînement par moteur hydraulique
- Patin de glissement
- Nettoyeur de tranchée de série
- Réglage de la profondeur par cavage du bras de support

	 HP	 Chaîne	 Débit	 Profondeur	 Largeur	 Poids	 Dimensions	 Prix	 Code PORT
ATR90	270cm ³	Mixte	70l/min - 200 BAR	90cm	16cm	300 kg	175 x 95 x 75	7655 € HT	4



TRANCHEUSE DE SOL 3-POINTS CTM90









- Nécessite avancement hydrostatique ou vitesses super rampantes
- **Cardan de série**
- Dégagement de la terre par vis sans fin des 2 côtés
- Rendement maximal de 300m/h
- Réglage de profondeur par vérin hydraulique (1DE)
- Ensemble du groupe de tranchée déporté à droite
- Attelage Cat.1
- Nettoyeur de tranchée

		HP							
CTM90	PDF	Puissance	Chaîne	Profondeur	Largeur	Poids	Dimensions	Prix	Code PORT
	PDF 540 trs/min	35ch	Mixte	90cm	15cm	335 kg	197 x 115 x 60	14160 € HT	7
OPTION									
KUT28_1	Kit largeurs 20 + 25 + 28cm							1170 € HT	

TRANCHEUSE DE SOL 3-POINTS CTM120









- Nécessite avancement hydrostatique ou vitesses super rampantes
- **Cardan de série + translateur hydraulique**
- Dégagement de la terre par vis sans fin des 2 côtés
- Rendement maximal de 300m/h
- Réglage de profondeur par vérin hydraulique (1DE)
- Ensemble du groupe de tranchée déporté à droite
- Attelage Cat.2
- Nettoyeur de tranchée mécanique de série

		HP							
CTM120-20	PDF	Puissance	Chaîne	Profondeur	Largeur	Poids	Dimensions	Prix	Code PORT
	PDF 540 trs/min	70ch	Mixte	120cm	20cm	850 kg	280 x 115 x 70	28950 € HT	7
CTM140-20	PDF 540 trs/min	70ch	Lames	140cm	20cm	920 kg	300 x 115 x 70	29540 € HT	7
OPTIONS									
KUT35_3	Kit largeurs 25cm							1230 € HT	



TARIÈRE À 1 HOMME NEA

- Moteur 2 ou 4 temps
- Équipée de décompresseur (2 temps)
- Réducteur
- Livrée sans vrille







	 Motorisation	 HP	 Profondeur maxi	 Poids	 Dimensions	 Prix	 Code PORT
888000	Bluebird N450ST	Cylindrée 44.3cm ³	140cm	10.7 kg	40 x 30 x 40	665 € HT	2
888010	Bluebird N560ST	53.2cm ³	160cm	10.7 kg	40 x 30 x 40	685 € HT	2
888020	Bluebird N610ST	57.9cm ³	180cm	10.7 kg	40 x 30 x 40	700 € HT	2
875490	Honda GX35	35.8cm ³	120cm	10.1 kg	40 x 30 x 40	645 € HT	2
882600	Honda GX50	50cm ³	140cm	10.7 kg	40 x 30 x 40	735 € HT	2

OPTIONS		
720020	Vrille Ø 80x80cm	105 € HT
720040	Vrille Ø 100x80cm	110 € HT
720070	Vrille Ø 120x80cm	120 € HT
720170	Vrille Ø 150x80cm	125 € HT
720210	Vrille Ø 180x80cm	155 € HT
720350	Vrille Ø 200x80cm	155 € HT
727430	Vrille Ø 250x80cm	225 € HT
750360	Rallonge longueur 40cm	55 € HT



TARIÈRE À 2 HOMMES T170

- Moteur essence 4 temps
- Inverseur de sens de rotation
- Sortie par arbre 6 cannelures

	 Motorisation	 HP	 Profondeur maxi	 Poids	 Dimensions	 Prix	 Code PORT
882650	Honda GCV170	Cylindrée 170cm ³	200cm	27 kg	70 x 40 x 65	1615 € HT	2

OPTIONS		
722000	Vrille Ø 100x70cm	180 € HT
722010	Vrille Ø 150x70cm	215 € HT
722020	Vrille Ø 200x70cm	250 € HT
722030	Vrille Ø 250x70cm	270 € HT
722040	Vrille Ø 300x70cm	415 € HT
722050	Vrille Ø 350x70cm	460 € HT
722060	Vrille Ø 400x70cm	505 € HT
751380	Rallonge longueur 50cm	135 € HT
751390	Rallonge longueur 100cm	160 € HT



ÉPANDEURS DE SEL



ÉPANDEUR POUSSÉ MATTERHORN

- Réglage de l'ouverture de fond de cuve au guidon
- Béquille de support repliable
- Châssis tubulaire peint
- Agitateur à disque en ellipse
- Roues en plastique
- Couvercle en plastique
- Disque et palettes en inox



01021.028



Largeur de travail
0 à 3m



Capacité
28 litres



Entraînement
Disque en inox



Trémie
PPN



Poids
8 kg



Dimensions
105 x 52 x 92



Prix
390 € HT



Code PORT
1



ÉPANDEUR POUSSÉ MONT BLANC

- Réglage de l'ouverture de fond de cuve au guidon
- Béquille de support repliable
- Châssis tubulaire peint
- Agitateur articulé en inox
- Roues gonflables
- Couvercle en plastique
- Disque et palettes en inox



01021.027



Largeur de travail
0 à 3m



Capacité
50 litres



Entraînement
Disque en inox



Trémie
PPN



Poids
22 kg



Dimensions
107 x 61 x 94



Prix
965 € HT



Code PORT
2



ÉPANDEUR POUSSÉ OLYMPUS

- Réglage de l'ouverture de fond de trémie par levier gradué
- Béquilles de support
- Châssis tubulaire peint
- Agitateur par grille en inox articulée
- Roues gonflables
- Rouleau distributeur en inox



01021.031



Largeur de travail
70cm



Capacité
100 litres



Entraînement
Roue + chaîne



Trémie
Acier



Poids
37 kg



Dimensions
91 x 99 x 99



Prix
945 € HT



Code PORT
2

ÉPANDEUR SPT



- Ouverture de fond de cuve réglable
- Béquilles de support
- Châssis tubulaire peint
- Agitateur à doigt
- Roues pleines type tracteur 320 x 80 SPT50
- Roues pneumatiques 13.500x6 SPT100 et SPT160
- Possibilité d'épandre à GAUCHE - CENTRÉ - DROITE
- Déflecteur peint réglable
- Disque et palettes en PVC
- **Attelage manuel ou trainé A SPÉCIFIER A LA COMMANDE**

	Largeur de travail	Capacité	Entraînement	Trémie	Poids	Dimensions	Prix	Code PORT
SPT 50								
SPT/50G	0 à 6m	42 litres	Roue + boitier	Galvanisée	30 kg	40 x 110 x 80	640 € HT	2
SPT/50I	0 à 6m	42 litres	Roue + boitier	Inox	30 kg	40 x 110 x 80	705 € HT	2
SPT/50P	0 à 6m	42 litres	Roue + boitier	PPN	30 kg	40 x 110 x 80	655 € HT	2
SPT 100								
SPT/100G	0 à 6m	105 litres	Roue + boitier	Galvanisée	34 kg	85 x 110 x 100	725 € HT	2
SPT/100I	0 à 6m	105 litres	Roue + boitier	Inox	34 kg	85 x 110 x 100	840 € HT	2
SPT/100P	0 à 6m	105 litres	Roue + boitier	PPN	34 kg	85 x 110 x 100	760 € HT	2
SPT 160								
SPT/160G	0 à 6m	149 litres	Roue + boitier	Galvanisée	37 kg	95 x 110 x 105	830 € HT	2
SPT/160I	0 à 6m	149 litres	Roue + boitier	Inox	37 kg	95 x 110 x 105	960 € HT	2
SPT/160P	0 à 6m	149 litres	Roue + boitier	PPN	37 kg	95 x 110 x 105	870 € HT	2
OPTIONS								
BACHE	Bâche tous modèles						110 € HT	
2433	Timon à chape en plus des mancherons						105 € HT	
2433B	Mancherons en plus du timon à chape						105 € HT	
3629	Commande à distance à câble 2.7m						250 € HT	
4028	Attelage à boule pour timon à chape						95 € HT	





ÉPANDÉUR TRAINÉ EVEREST









- Pont débrayable
- Ouverture de fond de cuve réglable par sélecteur cranté
- Fond de cuve en inox + grille de calibrage
- Disque, palettes et agitateur articulé en inox
- Attelage réglable en hauteur à boule et à œil
- Bâche

								
01021.019	Largeur de travail 0 à 6m	Capacité 150 litres	Entraînement Roues + boîtier	Trémie PPN	Poids 65 kg	Dimensions 91 x 99 x 99	Prix 1895 € HT	Code PORT 3



ÉPANDÉUR TRAINÉ SSA500



- Ouverture de fond de cuve réglable
- Pont débrayable
- Largeur d'épandage réglable par déflecteur
- Fond de cuve + disque et palettes réglables en inox
- Timon réglable en hauteur
- Attelage à boule ou à œil (à préciser)
- Agitateur à chaîne
- Éclairage routier avec prise 7 broches

								
009182	Largeur de travail 0 à 12m	Capacité 380 litres	Entraînement Roue + boîtier	Trémie PPN	Poids 140 kg	Dimensions 210 x 150 x 120	Prix 4055 € HT	Code PORT 3
009181	Largeur de travail 0 à 12m	Capacité 380 litres	Entraînement Roue + boîtier	Trémie Inox	Poids 138 kg	Dimensions 210 x 150 x 120	Prix 4200 € HT	Code PORT 3
OPTIONS								
1383	Bâche tous modèles						240 € HT	
1290P	Commande à distance à câble						420 € HT	



ÉPANDÉUR TRAINÉ CL500

- Ouverture de fond de cuve réglable
- Pont débrayable
- Largeur d'épandage réglable par déflecteur
- Fond de cuve + disque et palettes réglables en inox
- Roues gonflables type ATV
- Timon réglable en hauteur
- Attelage à boule ou à œil (à préciser)
- Éclairage routier avec prise 7 broches + cache de série

								
CL500	Largeur de travail 0 à 6m	Capacité 360 litres	Entraînement Roue + boîtier	Trémie PPN	Poids 127 kg	Dimensions 140 x 120 x 200	Prix 6715 € HT	Code PORT 4

ÉPANDÉUR PORTÉ 3-POINTS P



- Ouverture de fond de cuve réglable
- Agitateur articulé
- Grille de calibrage
- Attelage 3-points CAT.0
- Possibilité d'épandre à GAUCHE - CENTRÉ - DROITE
- Déflecteur peint réglable
- Disque et palettes en PVC
- **Cardan de série**



Largeur de travail

Capacité

Entraînement

Trémie

Poids

Dimensions

Prix

Code PORT

P 100

	Largeur de travail	Capacité	Entraînement	Trémie	Poids	Dimensions	Prix	Code PORT
P100G	0 à 6m	105 litres	PDF 540 trs/min	Galvanisée	33 kg	80 x 80 x 80	830 € HT	2
P/100I	0 à 6m	105 litres	PDF 540 trs/min	Inox	33 kg	80 x 80 x 80	970 € HT	2
P/100P	0 à 6m	105 litres	PDF 540 trs/min	PPN	33 kg	80 x 80 x 80	890 € HT	2

P 160

P/160G	0 à 6m	149 litres	PDF 540 trs/min	Galvanisée	37 kg	90 x 90 x 88	895 € HT	2
P/160I	0 à 6m	149 litres	PDF 540 trs/min	Inox	37 kg	90 x 90 x 88	995 € HT	2
P/160P	0 à 6m	149 litres	PDF 540 trs/min	PPN	37 kg	90 x 90 x 88	960 € HT	2

OPTIONS

BACHE	Bâche tous modèles	110 € HT
3630	Commande à distance à câble 2.7m	245 € HT

ÉPANDÉUR PORTÉ 3-POINTS SP



- Ouverture de fond de cuve réglable
- Entraînement par boîtier renvoi d'angle
- Agitateur articulé
- Grille de calibrage
- Attelage 3-points Cat 1N
- Châssis galvanisé
- Disque et palettes galvanisés
- Largeur d'épandage réglable par déflecteur
- **Cardan de série**
- **Bâche et kit feux de série**



Largeur de travail

Capacité

Entraînement

Trémie

Poids

Dimensions

Prix

Code PORT

SP500/P	0 à 12m	350 litres	PDF 540 trs/min	PPN	54 kg	120 x 120 x 115	1620 € HT	3
SP500/I	0 à 12m	350 litres	PDF 540 trs/min	Inox	60 kg	120 x 120 x 115	1750 € HT	3

OPTIONS

3660	Commande à distance à câble 2m	280 € HT
4103	Commande à distance hydraulique	315 € HT

ÉPANDÉUR PORTÉ 3-POINTS PR500



- Ouverture de fond de cuve réglable
- Entraînement par boîtier renvoi d'angle
- Agitateur articulé
- Grille de calibrage
- Attelage 3-points Cat 1
- Châssis peint
- Disque et palettes en inox
- Largeur d'épandage réglable par déflecteur
- Kit feux avec prise 7 broches
- **Bâche et cardan de série**



H.00.40

Largeur de travail
0 à 6mCapacité
360 litresEntraînement
PDF 540 trs/minTrémie
PPNPoids
60 kgDimensions
115 x 100 x 100Prix
3795 € HTCode PORT
3

OPTION

4353

Commande à distance hydraulique

525 € HT

ÉPANDÉUR PORTÉ 3-POINTS PRO400



- Ouverture de fond de cuve réglable
- Entraînement par boîtier renvoi d'angle
- Agitateur articulé
- Grille de calibrage
- Attelage 3-points Cat 1
- Châssis peint
- Système VICON® original
- Kit feux
- **Bâche et cardan de série**



H.03.00

Largeur de travail
0 à 6mCapacité
310 litresEntraînement
PDF 540 trs/minTrémie
GalvaniséePoids
98 kgDimensions
115 x 100 x 115Prix
5075 € HTCode PORT
3

OPTION

4353

Commande à distance hydraulique

525 € HT

ÉPANDÉUR PORTÉ 3-POINTS MGD750



- Ouverture de fond de cuve réglable
- Entraînement par boîtier renvoi d'angle
- Agitateur articulé
- Grille de calibrage
- Attelage 3-points Cat 1 et 2
- Châssis galvanisé
- Disque et palettes en inox
- Largeur d'épandage réglable par déflecteur
- Kit feux avec prise 7 broches
- **Bâche et cardan de série**



H.08.12



Largeur de travail
0 à 6m



Capacité
730 litres



Entraînement
PDF 540 trs/min



Trémie
Galvanisée



Poids
160 kg



Dimensions
154 x 106 x 120



Prix
5730 € HT



Code PORT
4

OPTION

4353

Commande à distance hydraulique

525 € HT

ÉPANDÉUR PORTÉ 3-POINTS PR950

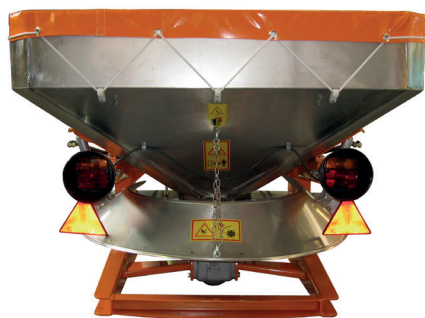

- Ouverture de fond de cuve réglable
- Entraînement par boîtier renvoi d'angle
- Agitateur articulé
- Grille de calibrage
- Attelage 3-points Cat 1 et 2
- Châssis galvanisé
- Disque et palettes en inox
- Largeur d'épandage réglable par déflecteur
- Kit feux avec prise 7 broches
- **Bâche et cardan de série**



H.07.20



Largeur de travail
0 à 6m



Capacité
910 litres



Entraînement
PDF 540 trs/min



Trémie
Inox



Poids
191 kg



Dimensions
125 x 118 x 136



Prix
9370 € HT



Code PORT
4

OPTION

4353

Commande à distance hydraulique

660 € HT

A

MATÉRIEL DE VOIRIE

ÉPANDÉUR SUR SOCLE WOLF12V



- Connexion à la batterie du porteur
- Trémie en inox
- Vis sans fin en inox
- Grille de calibrage en inox
- 2 moteurs électriques indépendants
- Bâche de série
- Arrêt d'urgence
- Commandes électriques en cabine
- Kit plaque d'immatriculation



WOLF12V

 Largeur de travail
0 à 6m

 Capacité
800 litres

 Entraînement
Moteurs électriques

 Trémie
Inox

 Poids
180 kg

 Dimensions
130 x 129 x 115

 Prix
12905 € HT

 Code PORT
7

OPTIONS

CAM	Caméra arrière pour le contrôle de l'épandage	790 € HT
FLASH	Gyrophare	330 € HT
KITFIX	Kit de fixation	240 € HT

ÉPANDÉUR SUR SOCLE SN



- Entraînement par moteurs hydrauliques
- Trémie en inox
- Vis sans fin en inox
- Grille de calibrage en inox
- Réglage du dosage manuel
- Réglage de l'asymétrie manuel



VVSN 10300

 Largeur de travail
0 à 6m

 Capacité
1000 litres

 Entraînement
Hydraulique

 Trémie
Inox

 Poids
260 kg

 Dimensions
220 x 142 x 141

 Prix
11545 € HT

 Code PORT
7

VVSN 10500

0 à 6m

1500 litres

Hydraulique

Inox

320 kg

220 x 142 x 180

13595 € HT**7**

VVSN 10600

0 à 6m

1800 litres

Hydraulique

Inox

340 kg

220 x 142 x 200

15060 € HT**7**

OPTIONS

S01 0021	Réglage par télécommande en cabine UNIT-M	720 € HT
S01 0022	Réglage par ordinateur avec DPA	3090 € HT
S01 0128	Bâche	705 € HT
S01 0027	Éclairage du disque	135 € HT

ÉPANDEUR EN NAPPE PORTÉ 3-POINTS VS



- Ouverture de fond de cuve réglable manuellement
- Entraînement par moteur hydraulique
- Agitateur cylindrique à doigts
- Flexibles longueur 1m
- Attelage 3-points Cat 1 et 2
- Châssis peint
- Nécessite 1 DE
- Débit hydraulique nécessaire : 20l/min à 160 BAR

	Largeur de travail	Capacité	Entraînement	Trémie	Poids	Dimensions	Prix	Code PORT
SPAM 011000	100cm	150 litres	Hydraulique	Acier	170 kg	120 x 78 x 106	4385 € HT	7
SPAM 012000	150cm	220 litres	Hydraulique	Acier	230 kg	170 x 78 x 106	5080 € HT	7
SPAM 013000	180cm	280 litres	Hydraulique	Acier	260 kg	200 x 78 x 106	6190 € HT	7

OPTIONS

OPTIONS OBLIGATOIRES (AU CHOIX)

S01 0001	Réglage manuel de la quantité épandue	415 € HT
S01 0002	Réglage par télécommande en cabine UNIT-M	1920 € HT
S01 0003	Réglage par ordinateur avec DPA	4155 € HT

OPTIONS COMMUNES

S01 0006	Extension +120 litres pour trémie 150 litres	275 € HT
S01 0005	Extension +180 litres pour trémie 220 litres	415 € HT
S01 0004	Extension +220 litres pour trémie 280 litres	635 € HT
S01 0007	Attelage auto-chargeur (nécessite 1 double effet supplémentaire)	1345 € HT
S01 0010	Connexion à 1 double effet avec commandes électriques	435 € HT
S01 0011	Bâche	370 € HT
S01 0014	Agitateur spécial sel	355 € HT
S01 0015	Report de feux	435 € HT



ÉPANDEUR A DISQUE PORTÉ 3-POINTS VS-TD



- Ouverture de fond de cuve réglable manuellement
- Réglage manuel de quantité de sel épanchée
- Entraînement par moteur hydraulique
- Agitateur cylindrique à doigts
- Flexibles longueur 1m
- Attelage 3-points Cat 1 et 2
- Châssis peint
- Nécessite 1 DE
- Débit hydraulique nécessaire : 20l/min à 160 BAR
- Report de feux
- Béquilles de dépose

	Largeur de travail	Capacité	Entraînement	Trémie	Poids	Dimensions	Prix	Code PORT
SPAM 040000	0 à 6m	750 litres	Hydraulique	Acier	431 kg	224 x 131 x 107	10215 € HT	7
SPAM 010000	0 à 6m	1000 litres	Hydraulique	Acier	473 kg	224 x 131 x 117	11120 € HT	7
SPAM 020000	0 à 6m	1500 litres	Hydraulique	Acier	551 kg	224 x 131 x 135	11880 € HT	7
SPAM 030000	0 à 6m	2000 litres	Hydraulique	Acier	578 kg	224 x 131 x 139	12655 € HT	7

OPTIONS

OPTIONS DE RÉGLAGE DE DOSAGE

S01 0021	Réglage par télécommande en cabine UNIT-M	1920 € HT
S01 0022	Réglage par ordinateur avec DPA	3090 € HT

OPTIONS COMMUNES









S01 0025	Attelage auto-chargeur (nécessite 1 double effet supplémentaire)	1845 € HT
S01 0010	Connexion à 1 double effet avec commandes électriques	435 € HT
S01 0026	Bâche	400 € HT
S01 0027	Kit éclairage du disque	135 € HT





ÉPANDÉUR EN NAPPE PORTÉ 3-POINTS FELIX

- Ouverture de fond de cuve réglable
- Réglage de l'ouverture de fond de cuve manuel
- Entraînement par moteur hydraulique
- Agitateur cylindrique
- Grille de calibrage
- Attelage 3-points Cat 1 et 2
- Débit hydraulique nécessaire 50 l/min à 180 BAR
- Nécessite 1 DE
- Attelage autochargeur

	 Largeur de travail	 Capacité	 Entraînement	 Trémie	 Poids	 Dimensions	 Prix	 Code PORT
31000	110cm	580 litres	Hydraulique	Acier	250 kg	145 x 140 x 135	7640 € HT	7
31001	160cm	780 litres	Hydraulique	Acier	320 kg	185 x 140 x 135	8990 € HT	7
31002	200cm	980 litres	Hydraulique	Acier	480 kg	225 x 140 x 135	10270 € HT	7
31003	230cm	1100 litres	Hydraulique	Acier	565 kg	250 x 140 x 135	11585 € HT	7

OPTIONS

AC-FELIX11	Réglage de l'ouverture hydraulique	855 € HT
AC_FELIX09	Bâche	595 € HT
AC_VIB	Moteur électrique 12V vibrant	635 € HT

ÉPANDÉUR CENTRIFUGE PORTÉ 3-POINTS FOX



- Ouverture de fond de cuve réglable
- Réglage de l'ouverture de fond de cuve manuel
- Entraînement par moteur hydraulique
- Agitateur cylindrique et vis sans fin
- Vitesse hydraulique réglable
- Grille de calibrage et feux de série
- Attelage 3-points Cat 1 et 2
- Débit hydraulique nécessaire 50 l/min à 180 BAR
- Nécessite 1 DE
- Attelage autochargeur

	 Largeur de travail	 Capacité	 Entraînement	 Trémie	 Poids	 Dimensions	 Prix	 Code PORT
FOX1200	0 à 7m	1200 litres	Hydraulique	Acier	600 kg	150 x 130 x 150	10735 € HT	7
FOX2000	0 à 7m	2000 litres	Hydraulique	Acier	800 kg	150 x 150 x 150	14220 € HT	7

OPTIONS

AC_FOX03	Réglage de l'ouverture hydraulique	855 € HT
AC-FOX04	Bâche	560 € HT
AC_VIB	Moteur électrique 12V vibrant	635 € HT
CELEC	Commandes électriques	1850 € HT









LAMES À NEIGE FRAISES À NEIGE BALAYEUSES

LAME À NEIGE OR-L



- Orientation gauche - droite hydraulique
- Orientation de -30° + 30°
- Lame monobloc
- Renforts centraux et latéraux
- Attelage 3-points Cat.0 ou 1N ou triangle communal
- Flexibles hydrauliques 1m
- Lame d'usure en acier
- 2 ressorts de sécurité
- Bande réfléchissante + drapeaux
- Angle d'attaque de 20°
- Puissance maximale de 35ch

	 Largeur droite	 Largeur 30°	 Hauteur de lame	 Poids	 Dimensions	 Prix	 Code PORT
RSAM 162000	120cm	104cm	63cm	115 kg	120 x 73 x 63	2580 € HT	4
RSAM 161000	140cm	121cm	63cm	125 kg	140 x 73 x 63	2985 € HT	4
RSAM 160000	150cm	130cm	63cm	130 kg	150 x 73 x 63	3060 € HT	4
RSAM 166000	160cm	139cm	63cm	135 kg	160 x 73 x 63	3130 € HT	4

OPTIONS

OPTIONS OBLIGATOIRES (AU CHOIX)

R01 0083	Patins de glissement	130 € HT
R01 0082	Roues de support réglables 125 x 50	230 € HT

OPTIONS COMMUNES

R01 0069	Lame d'usure en Hardox® (en lieu et place de l'acier)	275 € HT
R01 0075	Lame d'usure en caoutchouc (en lieu et place de l'acier)	85 € HT
R01 0081	Lame d'usure en Vulkollan® (en lieu et place de l'acier)	425 € HT
R01 0019	Feux de position à LED	315 € HT
R01 0084	Orientation mécanique	0 €
R01 0113	Attelage sur chargeur	765 € HT
CH01 000	Attelage plaque avec relevage intégré (nécessite 1 DE)	1320 € HT



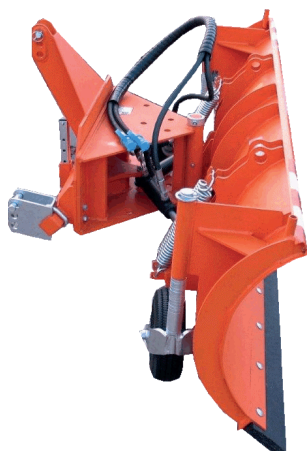

LAME À NEIGE OR-M

- Orientation gauche - droite hydraulique
- Orientation de -30° + 30°
- Lame monobloc
- Renforts centraux et latéraux
- Attelage 3-points Cat.0 ou 1N ou triangle communal
- Flexibles hydrauliques 1m
- Lame d'usure en acier
- 2 ressorts de sécurité
- Bande réfléchissante + drapeaux
- Angle d'attaque de 45°
- Puissance maximale de 70ch

	Largeur droite	Largeur 30°	Hauteur de lame	Poids	Dimensions	Prix	Code PORT
RSAM 110004	150cm	134cm	62cm	225 kg	150 x 100 x 92	3100 € HT	5
RSAM 110003	160cm	152cm	62cm	240 kg	160 x 100 x 92	3170 € HT	5
RSAM 110002	180cm	169cm	62cm	255 kg	180 x 100 x 92	3480 € HT	5
RSAM 110001	200cm	187cm	62cm	260 kg	200 x 100 x 92	3705 € HT	5
RSAM 110007	230cm	205cm	62cm	265 kg	230 x 100 x 92	4015 € HT	6
RSAM 110008	250cm	223cm	62cm	270 kg	250 x 100 x 92	4320 € HT	6

OPTIONS

OPTIONS OBLIGATOIRES (AU CHOIX)

R01 0022	Patins de glissement	370 € HT
R01 0020	Roues de support réglables 3.00 x 4	620 € HT

OPTIONS COMMUNES

R01 0120	Lame d'usure en hardox® (en lieu et place de l'acier)	400 € HT
R01 0122	Lame d'usure en caoutchouc (en lieu et place de l'acier)	110 € HT
R01 0124	Lame d'usure en vulkollan® (en lieu et place de l'acier)	565 € HT
R01 0019	Feux de position à LED	315 € HT
R01 0024	Paire de ressorts supplémentaire	75 € HT
R01 0084	Orientation mécanique	0 €
R01 0125	Blocage des ressorts	195 € HT
R01 0113	Attelage sur chargeur	740 € HT
R01 0111	Attelage 3-points Cat.1	435 € HT
R01 0126	Attelage 3-points Cat.2	670 € HT
R01 0112	Attelage sur fourches	520 € HT
CH01 000	Attelage plaque avec relevage intégré (nécessite 1 DE)	1320 € HT

LAME À NEIGE OR-T2



- Orientation gauche - droite hydraulique
- Orientation de -30° + 30°
- Lame monobloc
- Renforts centraux et latéraux
- Attelage 3-points Cat.2
- Flexibles hydrauliques 1m
- Lame d'usure en Hardox®
- Bande réfléchissante + drapeaux
- Angle d'attaque de 0°
- Puissance maximale de 160ch

	Largeur droite	Largeur 30°	Hauteur de lame	Poids	Dimensions	Prix	Code PORT
RSAM 014803	220cm	216cm	78cm	480 kg	220 x 90 x 100	5630 € HT	7
RSAM 014802	240cm	234cm	78cm	500 kg	240 x 90 x 100	5780 € HT	7
RSAM 014801	260cm	251cm	78cm	520 kg	260 x 90 x 100	6085 € HT	7

OPTIONS

OPTIONS OBLIGATOIRES (AU CHOIX)

R01 0102	Patins de glissement	695 € HT
R01 0101	Roues de support réglables	1005 € HT

OPTIONS COMMUNES

R01 0075	Lame d'usure en caoutchouc (en lieu et place de l'hardox®)	190 € HT
R01 0019	Feux de position à LED	315 € HT
R01 0134	Protection par ressorts	1250 € HT
R01 0023	Protection hydraulique par boule d'azote	770 € HT
R01 0103	Report de charge sur l'essieu avant avec contrôle manuel	1215 € HT
R01 0104	Report de charge sur l'essieu avant avec contrôle par radiocommande	1660 € HT
R01 0113	Attelage sur chargeur	735 € HT
R01 0127	Attelage Setra DIN3	1490 € HT
R01 0029	Triangles supérieurs (comme photo)	750 € HT



LAME À NEIGE OR-T1



- Orientation gauche - droite hydraulique
- Orientation de -30° + 30°
- Lame 3 éléments
- Renforts centraux et latéraux
- Attelage 3-points Cat.2
- Flexibles hydrauliques 1m
- Lame d'usure en Hardox®
- 6 ressorts de sécurité
- Bande réfléchissante + drapeaux
- Angle d'attaque de 20°
- Puissance maximale de 180ch

	Largeur droite	Largeur 30°	Hauteur de lame	Poids	Dimensions	Prix	Code PORT
RSAM 072000	220cm	207cm	81cm	620 kg	220 x 140 x 81	6430 € HT	7
RSAM 070000	240cm	227cm	81cm	645 kg	240 x 140 x 81	6975 € HT	7
RSAM 076000	260cm	247cm	81cm	665 kg	260 x 140 x 81	7425 € HT	7
RSAM 078000	280cm	267cm	81cm	690 kg	280 x 140 x 81	7890 € HT	7

OPTIONS

OPTIONS OBLIGATOIRES (AU CHOIX)

R01 0102	Patins de glissement	695 € HT
R01 0101	Roues de support réglables	1005 € HT

OPTIONS COMMUNES

R01 0100	Lame d'usure en caoutchouc (en lieu et place de l' Hardox®)	250 € HT
R01 0019	Feux de position à LED	315 € HT
R01 0104	Paires de ressorts supplémentaires (6 paires)	370 € HT
R01 0123	Protection hydraulique par boule d'azote	770 € HT
R01 0117	Attelage sur chargeur	835 € HT
R01 0116	Attelage Setra DIN3.5	1520 € HT
R01 0029	Triangle supérieurs (comme photo)	750 € HT
R01 0031	Protection contre la neige volante	375 € HT



LAME À NEIGE OR-T



- Orientation gauche - droite hydraulique
- Orientation de -30° + 30°
- Lame 3 éléments
- Renforts centraux et latéraux
- Attelage 3-points Cat.2
- Flexibles hydrauliques 1m
- Lame d'usure en Hardox®
- 18 ressorts de sécurité
- Bande réfléchissante + drapeaux
- Angle d'attaque de 20°
- Puissance maximale de 250ch

	Largeur droite	Largeur 30°	Hauteur de lame	Poids	Dimensions	Prix	Code PORT
RSAM 150002	250cm	204cm	119cm	860 kg	220 x 90 x 100	10030 € HT	7
RSAM 150001	300cm	258cm	119cm	910 kg	240 x 90 x 100	11330 € HT	7

OPTIONS

OPTIONS OBLIGATOIRES (AU CHOIX)

R01 0051	Patins de glissement	870 € HT
R01 0050	Roues de support réglables	2465 € HT

OPTIONS COMMUNES







R01 0027	Lame d'usure en caoutchouc (en lieu et place de l'hardox®)	270 € HT
R01 0038	Feux de position à LED	565 € HT
R01 0123	Protection hydraulique par boule d'azote	770 € HT
R01 0114	Attelage sur chargeur	1600 € HT
R01 0115	Attelage Setra DIN 3.5	2335 € HT
R01 0026	Triangle supérieurs	1325 € HT
R01 0039	Protection contre la neige volante fixe	705 € HT
R010030	Protection contre la neige volante réglable	1100 € HT



LAME À NEIGE OR-P



- Orientation gauche - droite hydraulique
- Orientation de -30° + 30°
- Lame en PPN ou acier
- Renforts centraux et latéraux
- Attelage 3-points Cat.2 ou 3
- Flexibles hydrauliques 1m
- Lame d'usure en caoutchouc
- Bande réfléchissante + drapeaux
- Angle d'attaque de 20°
- Puissance maximale de 200ch

	 Largeur droite	 Largeur 30°	 Hauteur de lame	 Poids	 Dimensions	 Prix	 Code PORT
LAME PLASTIQUE							
RSAM 200003	300cm	250cm	114cm	850 kg	300 x 145 x 114	14255 € HT	7
RSAM 200002	320cm	270cm	114cm	900 kg	300 x 145 x 114	13370 € HT	7
RSAM 200001	350cm	300cm	114cm	950 kg	300 x 145 x 114	9345 € HT	7
LAME ACIER							
RSAM 200006	300cm	250cm	114cm	910 kg	300 x 145 x 114	13670 € HT	7
RSAM 200005	320cm	270cm	114cm	945 kg	300 x 145 x 114	14255 € HT	7
RSAM 200004	350cm	300cm	114cm	980 kg	300 x 145 x 114	14840 € HT	7

OPTIONS

R01 0029	Feux de position à LED	325 € HT
R01 0132	Lame d'usure interchangeable hydrauliquement acier / caoutchouc	3715 € HT
R01 0131	Réglage de la force d'appui de la lame acier	2080 € HT
R01 0123	Protection hydraulique par boule d'azote	770 € HT
R010044	Connexion à 1 DE	455 € HT
R010050	Roue d'appui	2465 € HT
R01 0116	Attelage Setra DIN 3.5	2150 € HT





ÉTRAVE À NEIGE SR-L

- Orientation gauche - droite hydraulique
- Orientation de -30° + 30°
- Lame 2 éléments
- Attelage 3-points Cat.0 ou 1N ou triangle communal
- Flexibles hydrauliques 1m
- Lame d'usure en acier
- Bande réfléchissante + drapeaux
- Angle d'attaque de 0°
- Puissance maximale de 35ch
- Nécessite 2 DE
- Possibilité de travailler en V - V inversé - biais - droit

	Largeur V et 30°	Largeur droite	Hauteur de lame	Poids	Dimensions	Prix	Code PORT
RSAM 142000	100cm	115cm	50-63cm	105 kg	100 x 55 x 63	3060 € HT	4
RSAM 140000	120cm	139cm	50-63cm	120 kg	120 x 55 x 63	3230 € HT	4
RSAM 144000	140cm	162cm	50-63cm	125 kg	140 x 55 x 63	3395 € HT	4
RSAM 146000	160cm	180cm	50-63cm	140 kg	160 x 55 x 63	3620 € HT	4

OPTIONS

OPTIONS OBLIGATOIRES (AU CHOIX)

R01 0083	Patins de glissement	130 € HT
R01 0082	Roues de support réglables	230 € HT

OPTIONS COMMUNES





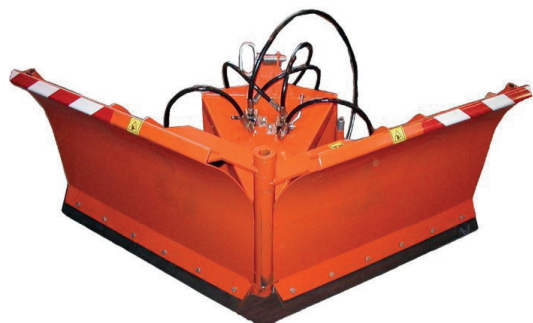

R01 0129	Lame d'usure en caoutchouc (en lieu et place de l'acier)	115 € HT
R01 0128	Lame d'usure en Hardox® (en lieu et place de l'acier)	250 € HT
R01 0130	Lame d'usure en Vulkollan® (en lieu et place de l'acier)	385 € HT
R01 0019	Feux de position à LED	315 € HT
R01 0084	Orientation mécanique	0 € HT
R01 0026	Connexion à 1 DE et commandes électriques	455 € HT
R01 0113	Attelage sur chargeur	765 € HT
CH01 0000	Attelage plaque avec relevage intégré	1320 € HT



LAME À NEIGE SR-M



- Orientation gauche - droite hydraulique
- Orientation de -30° + 30°
- Lame 2 éléments
- Attelage 3-points Cat.0 ou 1N ou triangle communal
- Flexibles hydrauliques 1m
- Lame d'usure en acier
- Bande réfléchissante + drapeaux
- Angle d'attaque de 0°
- Puissance maximale de 65ch
- Nécessite 2 DE
- Possibilité de travailler en V - V inversé - biais - droit

	 Largeur V et 30°	 Largeur droite	 Hauteur de lame	 Poids	 Dimensions	 Prix	 Code PORT
RSAM 180003	150cm	169cm	81cm	225 kg	150 x 69 x 81	3720 € HT	5
RSAM 180002	180cm	204cm	81cm	240 kg	180 x 69 x 81	3940 € HT	5
RSAM 180001	200cm	226cm	81cm	255 kg	200 x 69 x 81	4100 € HT	5

OPTIONS

OPTIONS OBLIGATOIRES (AU CHOIX)

R01 0133	Patins de glissement	380 € HT
R01 0021	Roues de support réglables	625 € HT







OPTIONS COMMUNES

R01 0035	Lame d'usure en caoutchouc (en lieu et place de l'acier)	135 € HT
R01 0032	Lame d'usure en Hardox® (en lieu et place de l'acier)	320 € HT
R01 0040	Lame d'usure en Vulkollan® (en lieu et place de l'acier)	595 € HT
R01 0019	Feux de position à LED	315 € HT
R01 0084	Orientation mécanique	0 € HT
R01 0047	Protection par ressorts	765 € HT
R01 0026	Connexion à 1 DE et commandes électriques	455 € HT
R01 0113	Attelage sur chargeur	745 € HT
R01 0111	Attelage 3-points Cat.1	435 € HT
R01 0126	Attelage 3-points Cat.2	670 € HT
R01 0112	Attelage sur fourches	520 € HT
CH01 0000	Attelage plaque avec relevage intégré	1320 € HT

ÉTRAVE À NEIGE SR-T2



- Orientation gauche - droite hydraulique
- Orientation de -30° + 30°
- Lame 2 éléments
- Attelage 3-points Cat.2
- Flexibles hydrauliques 1m
- Lame d'usure en Hardox®
- Bande réfléchissante + drapeaux
- Angle d'attaque de 0°
- Puissance maximale de 120ch
- Nécessite 2 DE
- Possibilité de travailler en V - V inversé - biais - droit

	 Largeur V et 30°	 Largeur droite	 Hauteur de lame	 Poids	 Dimensions	 Prix	 Code PORT
RSAM 221004	220cm	260cm	75-100cm	420 kg	220 x 70 x 100	6020 € HT	7
RSAM 221003	240cm	280cm	75-100cm	440 kg	240 x 70 x 100	6490 € HT	7
RSAM 221002	260cm	300cm	75-100cm	460 kg	260 x 70 x 100	6970 € HT	7
RSAM 221001	280cm	320cm	75-100cm	480 kg	280 x 70 x 100	7515 € HT	7

OPTIONS

OPTIONS OBLIGATOIRES (AU CHOIX)

R01 0102	Patins de glissement	695 € HT
R01 0101	Roues de support réglables	1005 € HT

OPTIONS COMMUNES







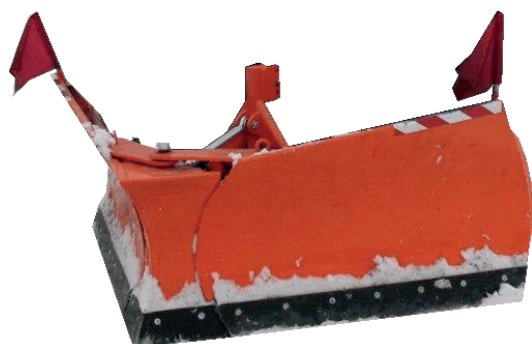

R01 0110	Lame d'usure en caoutchouc (en lieu et place de l'hardox®)	300 € HT
R01 0019	Feux de position à LED	315 € HT
R01 0052	Protection hydraulique par boule d'azote	1890 € HT
R01 0134	Protection par ressorts	1240 € HT
R01 0044	Connexion à 1 DE et commandes électriques	455 € HT
R01 0113	Attelage sur chargeur	695 € HT
R010127	Attelage SETRA DIN3	1425 € HT



LAME À NEIGE SR-T1



- Orientation gauche - droite hydraulique
- Orientation de -45° + 45°
- Lame 3 éléments
- Attelage 3-points Cat.2
- Flexibles hydrauliques 1m
- Lame d'usure en Hardox®
- Bande réfléchissante + drapeaux
- Angle d'attaque de 20°
- Puissance maximale de 180ch
- Nécessite 2 DE
- Possibilité de travailler en V - V inversé - biais - droit

									
		Largeur V	Largeur 45°	Largeur droite	Hauteur de lame	Poids	Dimensions	Prix	Code PORT
RSAM 135000		180cm	154cm	218cm	73-90cm	575 kg	180 x 112 x 90	6970 € HT	7
RSAM 133000		200cm	178cm	252cm	73-92cm	590 kg	200 x 122 x 92	7360 € HT	7
RSAM 132000		220cm	195cm	276cm	73-94cm	615 kg	220 x 132 x 94	8610 € HT	7
RSAM 130000		240cm	215cm	304cm	73-96cm	635 kg	240 x 142 x 96	8990 € HT	7
RSAM 136000		260cm	236cm	333cm	73-98cm	705 kg	260 x 152 x 98	9400 € HT	7
RSAM 138000		280cm	256cm	361cm	73-100cm	740 kg	280 x 162 x 100	9875 € HT	7

OPTIONS

OPTIONS OBLIGATOIRES (AU CHOIX)

R01 0102	Patins de glissement	695 € HT
R01 0101	Roues de support réglables	1005 € HT

OPTIONS COMMUNES

R01 0110	Lame d'usure en caoutchouc (en lieu et place de l'hardox®)	300 € HT
R01 0019	Feux de position à LED	315 € HT
R01 0052	Protection hydraulique par boule d'azote	1890 € HT
R01 0044	Connexion à 1 DE et commandes électriques	455 € HT
R01 0117	Attelage sur chargeur	850 € HT
R01 0116	Attelage plaque Setra DIN 3-5	1005 € HT



ÉTRAVE À NEIGE SR-T



- Orientation gauche - droite hydraulique
- Orientation de -45° + 45°
- Lame 3 éléments
- Attelage 3-points Cat.2
- Flexibles hydrauliques 1m
- Lame d'usure en Hardox®
- Bande réfléchissante + drapeaux
- Angle d'attaque de 30°
- Puissance maximale de 250ch
- Nécessite 2 DE
- Possibilité de travailler en V - V inversé - biais - droit



RSAM 040002
RSAM 040001



Largeur V
250cm
300cm



Largeur 45°
205cm
256cm



Largeur droite
284cm
256cm



Hauteur de lame
95-138cm
95-148cm



Poids
1100 kg
1190 kg



Dimensions
250 X 175 X 138
300 X 200 X 148



Prix
13245 € HT
14100 € HT



Code PORT
7
7

OPTIONS

OPTIONS OBLIGATOIRES (AU CHOIX)

R01 0102	Patins de glissement	875 € HT
R01 0101	Roues de support réglables	2470 € HT

OPTIONS COMMUNES

R01 0048	Lame d'usure en caoutchouc (en lieu et place de l'hardox®)	255 € HT
R01 0019	Feux de position à LED	315 € HT
R01 0052	Protection hydraulique par boule d'azote	1890 € HT
R01 0044	Connexion à 1 DE et commandes électriques	455 € HT
R01 0114	Attelage plaque Setra DIN 3-5	2240 € HT





LAME À NEIGE ARRIÈRE ZR-M

- Lame monobloc
- Inclinaison fixe de 30°
- Attelage 3-points Cat.1
- Lame d'usure en acier
- Bande réfléchissante + drapeaux

	 Largeur V	 Largeur 30°	 Hauteur de lame	 Poids	 Dimensions	 Prix	 Code PORT	
RSAM 090005	130cm	112cm	63cm	115 kg	130 x 100 x 63	1200 € HT	4	
RSAM 090004	150cm	130cm	63cm	125 kg	150 x 105 x 63	1285 € HT	4	
RSAM 090003	160cm	147cm	63cm	130 kg	160 x 106 x 63	1370 € HT	4	
RSAM 090002	180cm	165cm	63cm	140 kg	180 x 115 x 63	1460 € HT	4	
RSAM 090001	200cm	182cm	63cm	150 kg	200 x 124 x 63	1545 € HT	4	
OPTIONS								
R01 0007	Lame d'usure en caoutchouc (en lieu et place de l'acier®)					85 € HT		
R01 0001	Lame d'usure en hardox® (en lieu et place de l'acier®)					320 € HT		
R01 0013	Lame d'usure en Vulkollan® (en lieu et place de l'acier®)					490 € HT		
R01 0019	Feux de position à LED					315 € HT		



LAME À NEIGE ARRIÈRE ZRH-M

- Lame monobloc
- Orientation hydraulique -30° + 30°
- Attelage 3-points Cat.1
- Lame d'usure en acier
- Bande réfléchissante + drapeaux
- Nécessite 1 DE

	 Largeur V	 Largeur 30°	 Hauteur de lame	 Poids	 Dimensions	 Prix	 Code PORT
RSAM 020003	150cm	133cm	61cm	215 kg	150 x 146 x 95	2595 € HT	5
RSAM 020002	180cm	169cm	61cm	230 kg	180 x 155 x 95	2770 € HT	5
RSAM 020001	200cm	197cm	61cm	240 kg	200 x 164 x 95	3095 € HT	5
OPTIONS							
R01 0007	Lame d'usure en caoutchouc (en lieu et place de l'acier®)					85 € HT	
R01 0001	Lame d'usure en hardox® (en lieu et place de l'acier®)					320 € HT	
R01 0013	Lame d'usure en Vulkollan® (en lieu et place de l'acier®)					490 € HT	
R01 0019	Feux de position à LED					315 € HT	
R01 0020	Roues de support réglables 3.00x4					620 € HT	
R01 0023	Protection hydraulique par boule d'azote					770 € HT	

FRAISE À NEIGE 3-POINTS SF



- Attelage 3-points Cat.1
- Prise de force 540 ou 1000 tr/min - gauche ou droite (à préciser)
- Ou entraînement hydraulique 40l/min à 140 BAR
- Orientation mécanique de la goulotte
- Orientation mécanique de la casquette
- Turbine double étage en acier XAR®
- Pales en Hardox® orientées à 65°
- Bandes réfléchissantes et drapeaux
- Hauteur de la goulotte 80cm
- Puissance maximale 80ch
- **Cardan en option**



Largeur de travail



Hauteur



Ø turbine



Poids



Dimensions



Prix



Code PORT

ENTRAÎNEMENT PAR PRISE DE FORCE

SFAM 022000	125cm	64cm	45cm	240 kg	132 x 116 x 160	10970 € HT	5
SFAM 021000	150cm	64cm	45cm	255 kg	157 x 116 x 160	11580 € HT	5
SFAM 020000	180cm	64cm	45cm	270 kg	187 x 117 x 160	12595 € HT	5

ENTRAÎNEMENT PAR MOTEUR HYDRAULIQUE

SFAM 022020	125cm	64cm	45cm	240 kg	132 x 116 x 160	11350 € HT	5
SFAM 021020	150cm	64cm	45cm	255 kg	157 x 116 x 160	11965 € HT	5
SFAM 020020	180cm	64cm	45cm	270 kg	187 x 117 x 160	12980 € HT	5

OPTIONS

F01 0001	Rotation hydraulique de la goulotte (1DE)	1185 € HT
F01 0002	Inclinaison hydraulique de la casquette (1DE)	535 € HT
R010044	Connexion à 1 DE pour la rotation et l'inclinaison	535 € HT
Z01 0033	Cardan 6 cannelures	360 € HT
Z01 0073	Cardan 15 cannelures	515 € HT



FRAISE À NEIGE 3-POINTS SF-T1



- Attelage 3-points Cat.2
- Prise de force 1000 tr/min
- Ou entraînement hydraulique 100l/min à 200 BAR
- Orientation mécanique de la goulotte
- Orientation mécanique de la casquette
- Turbine double étage en acier XAR®
- Pales en Hardox® orientées à 65°
- Bandes réfléchissantes et drapeaux
- Hauteur de la goulotte cm
- Puissance maximale 160ch
- **Cardan en option**



Largeur de travail



Hauteur



Ø turbine



Poids



Dimensions



Prix



Code PORT

ENTRAÎNEMENT PAR PRISE DE FORCE

Modèle	Largeur de travail	Hauteur	Ø turbine	Poids	Dimensions	Prix	Code PORT
SFAM 022001	200cm	95cm	68cm	700 kg	208 x 130 x 185	16170 € HT	7
SFAM 021001	220cm	95cm	68cm	750 kg	228 x 130 x 185	16755 € HT	7
SFAM 020001	240cm	95cm	68cm	800 kg	248 x 130 x 185	17810 € HT	7

ENTRAÎNEMENT PAR MOTEUR HYDRAULIQUE

Modèle	Largeur de travail	Hauteur	Ø turbine	Poids	Dimensions	Prix	Code PORT
SFAM 022021	200cm	95cm	68cm	700 kg	208 x 130 x 185	10970 € HT	7
SFAM 021021	220cm	95cm	68cm	750 kg	228 x 130 x 185	17750 € HT	7
SFAM 020021	240cm	95cm	68cm	800 kg	248 x 130 x 185	18745 € HT	7









OPTIONS

F01 0001	Rotation hydraulique de la goulotte (1DE)	1185 € HT
F01 0002	Inclinaison hydraulique de la casquette (1DE)	535 € HT
R010044	Connexion à 1 DE pour la rotation et l'inclinaison	535 € HT
Z01 0033	Cardan 6 cannelures	360 € HT
	Boitier 1000tr/min surélevé de 30cm	1350 € HT

BALAYEUSE AUTOTRACTÉE EKM-725



- Moteur essence à démarrage manuel ou batterie AGM
- Largeur de la brosse 70cm
- Ø de la brosse 25cm
- 3 orientations de la brosse avec système de blocage
- Transmission à 1 vitesse avant
- Balai en polypropylène
- Roue de jauge centrale réglable en hauteur
- Guidon repliable
- Version batterie : temps de charge 5h30, livrée avec chargeur

			HP							
	Motorisation	Puissance	Vitesse	Largeur travail	Balai	Poids	Dimensions	Prix	Code PORT	
EKM-725-HO	Honda GCV140	4.2ch	3.3km/h	70cm	25cm	45 kg	130 x 70 x 97	2390 € HT	3	
EKM-725-EA	2x12V	2000m ²	3.3km/h	70cm	25cm	63 kg	130 x 70 x 97	3355 € HT	3	









OPTIONS

EKM-SRS-725	Lame à neige	395 € HT
EKM-SSB-725	Bac de ramassage	570 € HT
EKM-UKB-725	Brosse de rechange PPN 10 rangées	295 € HT
EKM-WKB-725	Brosse de rechange PPN hélicoïdale 8x2 rangées	340 € HT

BALAYEUSE AUTOTRACTÉE EKM-833/1033



- Moteur essence à démarrage manuel
- Largeur de la brosse 80cm ou 100cm
- Ø de la brosse 33cm
- 5 orientations de la brosse avec système de blocage
- Transmission à 3 vitesses avant + 1 arrière
- Balai en polypropylène
- Roue de jauge centrale réglable en hauteur
- Guidon repliable

			HP							
	Motorisation	Puissance	Vitesse	Largeur travail	Balai	Poids	Dimensions	Prix	Code PORT	
EKM-833-HO	Honda GCV140	4.2ch	4.8km/h	80cm	33cm	82 kg	130 x 80 x 99	3870 € HT	3	
EKM-1033-HO	Honda GCV140	4.2ch	4.8km/h	100cm	33cm	85 kg	130 x 100 x 99	4380 € HT	3	

OPTIONS

EKM-SRS-833/1033	Lame à neige	405 € HT
EKM-SSB-833/1033	Bac de ramassage	595 € HT
EKM-UKB-833/1033	Brosse de rechange PPN 10 rangées	345 € HT
EKM-WKB-833/1033	Brosse de rechange PPN hélicoïdale 8x2 rangées	375 € HT



BALAYEUSE AUTOTRACTÉE EKM-1040

- Moteur essence à démarrage manuel
- Largeur de la brosse 100cm
- Ø de la brosse 40cm
- 5 orientations de la brosse avec système de blocage
- Transmission à 3 vitesses avant + 1 arrière
- Balai en polypropylène
- Roue de jauge centrale réglable en hauteur
- Guidon repliable



EKM-1040-HO



Motorisation

Honda GXV160

HP

Puissance

5ch



Largeur travail

4.8km/h



Vitesse

100cm



Balai

40cm



Poids

92 kg



Dimensions

130 x 100 x 99



Prix

4965 € HT



Code PORT

3

OPTIONS

EKM-SRS-1040	Lame à neige	495 € HT
EKM-SSB1040	Bac de ramassage	675 € HT
EKM-UKB-1040	Brosse de rechange PPN 10 rangées	370 € HT
EKM-WKB-1040	Brosse de rechange PPN hélicoïdale 8x2 rangées	445 € HT
EKM-SKE-15x6	Chaînes à neige	250 € HT





BALAYEUSE FRONTALE / ARRIÈRE KM-M

- Montage 3-points Cat.1N / 1 / 2 ou triangle communal
- Orientation gauche - droite mécanique
- Orientation -20° + 20°
- Prise de force 540 trs/min ou 1000 trs/min à droite (assis sur le tracteur)
- Ou entraînement hydraulique : 40l/min à 140 BAR
- Balai en PPN
- Roues de jauge réglables en hauteur
- Puissance maximale 65ch
- **Cardan en option**



Largeur de travail



Largeur 20°



Balai



Poids



Dimensions



Prix



Code PORT

ENTRAÎNEMENT PAR PRISE DE FORCE

Modèle	Largeur de travail	Largeur 20°	Balai	Poids	Dimensions	Prix	Code PORT
ZMAM 060003	125cm	112cm	53cm	160 kg	125 x 140 x 88	4025 € HT	8
ZMAM 060002	155cm	148cm	53cm	175 kg	155 x 140 x 88	4295 € HT	8
ZMAM 060001	185cm	176cm	53cm	195 kg	185 x 140 x 88	4835 € HT	8

ENTRAÎNEMENT PAR MOTEUR HYDRAULIQUE

Modèle	Largeur de travail	Largeur 20°	Balai	Poids	Dimensions	Prix	Code PORT
ZMAM 060006	125cm	112cm	53cm	160 kg	125 x 140 x 88	3015 € HT	8
ZMAM 060005	155cm	148cm	53cm	175 kg	155 x 140 x 88	3220 € HT	8
ZMAM 060004	185cm	176cm	53cm	195 kg	185 x 140 x 88	3625 € HT	8

OPTIONS

Z01 0025	Balai principal hélicoïdal	155 € HT
Z01 0021	Balai principal PPN + acier	195 € HT
Z01 0014	Orientation hydraulique (1DE)	430 € HT
Z01 0005	Pulvérisateur 12V - 200 litres	1655 € HT
Z01 0033	Cardan 6 cannelures	315 € HT
Z01 0034	Roue libre sur le cardan	275 € HT
Z01 0028	Feux de position à LED	315 € HT
Z01 0029	Feux arrières à LED	415 € HT
Z01 0008	Bac de ramassage à vidange mécanique - 115 - 140 - 170 litres	780 € HT
Z01 0061	Bac de ramassage à vidange hydraulique - 115 - 140 - 170 litres	1330 € HT
Z01 0013	Roues de support pleines	400 € HT
Z01 0006	Bavette anti-projections (sans bac)	275 € HT
Z01 0016	Brosse latérale à entraînement hydraulique (PPN, PPN + acier, acier, désherbage)	1480 € HT

BALAYEUSE FRONTALE / ARRIÈRE KM-T



- Montage 3-points Cat.1 et 2
- Orientation gauche - droite mécanique
- Orientation -20° + 20°
- Prise de force 540 trs/min ou 1000 trs/min à droite (assis sur le tracteur)
- Ou entraînement hydraulique : 40l/min à 140 BAR
- Balai en PPN
- Roues de jauge réglables en hauteur
- Puissance maximale 90ch
- **Cardan en option**



Largeur de travail



Largeur 20°



Balai



Poids



Dimensions



Prix



Code PORT

ENTRAÎNEMENT PAR PRISE DE FORCE

Modèle	Largeur de travail	Largeur 20°	Balai	Poids	Dimensions	Prix	Code PORT
ZMAM 060013	155cm	148cm	53cm	200 kg	155 x 140 x 113	5175 € HT	8
ZMAM 060012	185cm	176cm	53cm	220 kg	185 x 140 x 113	5575 € HT	8
ZMAM 060011	230 cm	218cm	53cm	240 kg	230 x 140 x 113	5970 € HT	8

ENTRAÎNEMENT PAR MOTEUR HYDRAULIQUE

Modèle	Largeur de travail	Largeur 20°	Balai	Poids	Dimensions	Prix	Code PORT
ZMAM 060016	155cm	148cm	53cm	205 kg	155 x 140 x 113	3560 € HT	8
ZMAM 060015	185cm	176cm	53cm	225 kg	185 x 140 x 113	3895 € HT	8
ZMAM 060014	230cm	218cm	53cm	250 kg	230 x 140 x 113	4235 € HT	8

OPTIONS

Z01 0025	Balai principal hélicoïdal	195 € HT
Z01 0021	Balai principal PPN + acier	230 € HT
Z01 0014	Orientation hydraulique (1DE)	430 € HT
Z01 0005	Pulvérisateur 12V - 200 litres	1655 € HT
Z01 0033	Cardan 6 cannelures	315 € HT
Z01 0034	Roue libre sur le cardan	275 € HT
Z01 0028	Feux de position à LED	315 € HT
Z01 0029	Feux arrière à LED	415 € HT
Z01 0008	Bac de ramassage à vidange mécanique - 140 - 170 - 210 litres	800 € HT
Z01 0061	Bac de ramassage à vidange hydraulique - 140 - 170 - 210 litres	1355 € HT
Z01 0006	Bavette anti-projections (sans bac)	275 € HT
Z01 0013	Roues de support pleines	400 € HT
Z01 0016	Brosse latérale à entraînement hydraulique (PPN, PPN + acier, acier, désherbage)	1480 € HT

BALAYEUSE FRONTALE FK-M



- Montage 3-points Cat.1N ou chargeur
- Orientation gauche - droite mécanique
- Orientation -20° + 20°
- Prise de force 540 trs/min ou 1000 trs/min à droite (assis sur le tracteur)
- Ou entraînement hydraulique : 40l/min à 140 BAR
- Balai en PPN réglable en hauteur par manivelle
- Roues de support
- Puissance maximale 80ch
- **Cardan en option**



Largeur de travail



Largeur 20°



Balai



Poids



Dimensions



Prix



Code PORT

ENTRAÎNEMENT PAR PRISE DE FORCE

Modèle	Largeur de travail	Largeur 20°	Balai	Poids	Dimensions	Prix	Code PORT
ZMAM 210003	125cm	112cm	53cm	170 kg	125 x 107 x 73	4670 € HT	8
ZMAM 210002	155cm	148cm	53cm	190 kg	155 x 107 x 73	5140 € HT	8
ZMAM 210001	185cm	176cm	53cm	200 kg	185 x 107 x 73	5550 € HT	8

ENTRAÎNEMENT PAR MOTEUR HYDRAULIQUE

ZMAM210006	125cm	112cm	53cm	165 kg	125 x 107 x 73	5070 € HT	8
ZMAM 210005	155cm	148cm	53cm	180 kg	155 x 107 x 73	5585 € HT	8
ZMAM 210004	185cm	176cm	53cm	195 kg	185 x 107 x 73	6025 € HT	8









OPTIONS

Z01 0025	Balai principal hélicoïdal	170 € HT
Z01 0021	Balai principal PPN + acier	215 € HT
Z01 0014	Orientation hydraulique (1DE)	430 € HT
Z01 0005	Pulvérisateur 12V - 200 litres	1655 € HT
Z01 0035	Attelage 3-points arrière pour la cuve de 200L	180 € HT
Z01 0033	Cardan 6 cannelures	315 € HT
Z01 0073	Cardan 15 cannelures	495 € HT
Z01 0034	Roue libre sur le cardan	275 € HT
Z01 0028	Feux de position à LED	315 € HT
Z01 0061	Bac de ramassage à vidange hydraulique - 130 - 160 - 190 litres	1785 € HT
Z01 0006	Bavette anti-projections (sans bac)	270 € HT
Z01 0016	Brosse latérale à entraînement hydraulique (PPN, PPN + acier, acier, désherbage)	1410 € HT

BALAYEUSE FRONTALE FK-W



- Montage 3-points Cat.2 et 3 ou chargeur
- Orientation gauche - droite mécanique
- Orientation -20° + 20°
- Entraînement hydraulique : 100l/min à 200 BAR
- Balai en PPN
- Roues de support
- Puissance maximale 280ch

									
		Largeur de travail	Largeur 20°	Balai	Poids	Dimensions	Prix	Code PORT	
ENTRAÎNEMENT PAR MOTEUR HYDRAULIQUE									
ZMAM 250400		210cm	196cm	70cm	620 kg	237 x 197 x 106	9175 € HT	9	
ZMAM 250300		250cm	236cm	70cm	650 kg	277 x 197 x 106	10350 € HT	9	
ZMAM 250320		280cm	266cm	70cm	680 kg	305 x 197 x 106	12105 € HT	9	
ZMAM 250100		300cm	286cm	70cm	700kg	325 x 197 x 106	13275 € HT	9	
OPTIONS									
Z01 0042		Balai principal PPN + acier						395 € HT	
Z01 0044		Orientation hydraulique (1DE)						550 € HT	
Z01 0005		Pulvérisateur 12V - 200 litres						1655 € HT	
		Limiteur de débit 80-170l/min / Pression 210-320 BAR						795 € HT	
Z01 0028		Feux de position à LED						315 € HT	
Z01 0043		Bac de ramassage à vidange hydraulique - 250 - 270 - 300 - 330 litres						1915 € HT	
Z01 0016		Brosse latérale à entraînement hydraulique (PPN, PPN + acier, acier, désherbage)						1485 € HT	



BALAYEUSE FRONTALE / ARRIÈRE SW-T

- Montage 3-points Cat.2 et 3
- Orientation gauche - droite mécanique
- Orientation -20° + 20°
- Prise de force 540 trs/min ou 1000 trs/min à droite (assis sur le tracteur)
- Ou entraînement hydraulique : 60l/min à 200 BAR
- Balai en PPN
- Roues de jauge réglables en hauteur
- Puissance maximale 280ch
- **Cardan en option**



Largeur de travail



Largeur 20°



Balai



Poids



Dimensions



Prix



Code PORT

ENTRAÎNEMENT PAR PRISE DE FORCE

Modèle	Largeur de travail	Largeur 20°	Balai	Poids	Dimensions	Prix	Code PORT
ZMAM 120020	210cm	196cm	70cm	540 kg	260 x 194 x 130	11175 € HT	9
ZMAM 120010	250cm	236cm	70cm	570 kg	300 x 194 x 130	12925 € HT	9
ZMAM 120000	280cm	266cm	70cm	600 kg	330 x 194 x 130	14075 € HT	9

ENTRAÎNEMENT PAR MOTEUR HYDRAULIQUE

Modèle	Largeur de travail	Largeur 20°	Balai	Poids	Dimensions	Prix	Code PORT
ZMAM 110020	210cm	196cm	70cm	535 kg	260 x 194 x 130	8990 € HT	9
ZMAM 110010	250cm	236cm	70cm	565 kg	300 x 194 x 130	10795 € HT	9
ZMAM 110000	280cm	266cm	70cm	595 kg	330 x 194 x 130	11870 € HT	9

OPTIONS

Z01 0041	Balai principal PPN + acier	350 € HT
Z01 0044	Orientation hydraulique (1DE)	550 € HT
Z01 0005	Pulvérisateur 12V - 200 litres	1655 € HT
Z01 0033	Cardan 6 cannelures + roue libre	315 € HT
Z01 0028	Feux de position à LED	315 € HT
Z01 0029	Feux arrière à LED	415 € HT
Z01 0043	Bac de ramassage à vidange hydraulique - 250 - 270 - 300 litres	1725 € HT
Z01 0047	Bavette anti-projections (sans bac)	415 € HT
Z01 0048	3ème roue de jauge pour utilisation frontale	415 € HT
Z01 0013	Roues de support pleines	400 € HT
Z01 0016	Brosse latérale à entraînement hydraulique (PPN, PPN + acier, acier, désherbage)	1485 € HT

BALAYEUSE FRONTALE / ARRIÈRE SW-T DOUBLE



- Montage 3-points Cat.2 et 3
- Orientation gauche - droite mécanique
- Orientation -20° + 20°
- Prise de force 540 trs/min ou 1000 trs/min à droite (assis sur le tracteur)
- Ou entraînement hydraulique : 80l/min à 200 BAR
- Balai en PPN
- Roues de jauge réglables en hauteur
- Puissance maximale 280ch
- **Cardan en option**
- **Double bac à vidange hydraulique**



ENTRAÎNEMENT PAR PRISE DE FORCE

Modèle	Largeur de travail	Largeur 20°	Balai	Poids	Dimensions	Prix	Code PORT
ZMAM 122020	210cm	196cm	70cm	740 kg	260 x 300 x 130	13890 € HT	9
ZMAM 122010	250cm	236cm	70cm	860 kg	300 x 300 x 130	15235 € HT	9
ZMAM 122000	280cm	266cm	70cm	930 kg	330 x 300 x 130	16375 € HT	9

ENTRAÎNEMENT PAR MOTEUR HYDRAULIQUE

Modèle	Largeur de travail	Largeur 20°	Balai	Poids	Dimensions	Prix	Code PORT
ZMAM 112020	210cm	196cm	70cm	725 kg	260 x 300 x 130	13890 € HT	9
ZMAM 112016	250cm	236cm	70cm	845 kg	300 x 300 x 130	15235 € HT	9
ZMAM 112000	280cm	266cm	70cm	920 kg	330 x 300 x 130	16375 € HT	9

OPTIONS

Z01 0044	Orientation hydraulique (1DE)	550 € HT
Z01 0005	Pulvérisateur 12V - 200 litres	1655 € HT
Z01 0056	Pulvérisateur 12V / 400 litres	2455 € HT
Z01 0033	Cardan 6 cannelures	315 € HT
Z01 0029	Feux arrières à LED	415 € HT
Z01 0045	Limiteur de débit 80-170 l/min	620 € HT
Z01 0046	Limiteur de pression 210-320 BAR	700 € HT
Z01 0016	Brosse latérale à entraînement hydraulique (PPN, PPN + acier, acier, désherbage)	1485 € HT



BALAYEUSE HYDRAULIQUE FRONTALE KM-S

- Attelage sur
- Chargeur de tracteurs
- Fourches de chariots élévateurs
- Plaque Setra
- Chargeuse à roues
- ...
- Orientation gauche / droite mécanique
- Orientation -20 + 20°
- Entraînement hydraulique 40l/min à 160 BAR
- Balai en PPN
- Roues de support
- Puissance maximale 150ch



ENTRAÎNEMENT PAR MOTEUR HYDRAULIQUE

	Largeur de travail	Largeur 20°	Balai	Poids	Dimensions	Prix	Code PORT
ZMAM 050004	125cm	112cm	53cm	150 kg	125 x 135 x 100	5160 € HT	8
ZMAM 050003	155cm	148cm	53cm	175 kg	155 x 135 x 100	5410 € HT	8
ZMAM 050002	185cm	176cm	53cm	245 kg	185 x 135 x 100	5760 € HT	8
ZMAM 050001	230 cm	218cm	53cm	275 kg	230 x 135 x 100	5965 € HT	8

OPTIONS

Z01 0024	Balai principal hélicoïdal	195 € HT
Z01 0021	Balai principal PPN + acier	230 € HT
Z01 0014	Orientation hydraulique (1DE)	430 € HT
Z01 0005	Pulvérisateur 12V - 200 litres	1655 € HT
Z01 0028	Feux de position à LED	315 € HT
Z01 0007	Bac de ramassage à vidange mécanique - 115 - 140 - 170 - 210 litres	800 € HT
Z01 0011	Bac de ramassage à vidange hydraulique - 115 - 140 - 170 - 210 litres	1355 € HT
Z01 0006	Bavette anti-projections (sans bac)	275 € HT
Z01 0013	Roues de support pleines	400 € HT
Z01 0016	Brosse latérale à entraînement hydraulique (PPN, PPN + acier, acier, désherbage)	1485 € HT

BALAYEUSE HYDRAULIQUE FRONTALE SW-S



- Attelage sur
- Chargeur de tracteurs
- Fourches de chariots élévateurs
- Plaque Setra
- Chargeuse à roues
- ...
- Orientation gauche / droite mécanique
- Orientation -20 + 20°
- Entraînement hydraulique 80l/min à 200 BAR
- Balai en PPN
- Roues de support
- Puissance maximale 280ch

	 Largeur de travail	 Largeur 20°	 Balai	 Poids	 Dimensions	 Prix	 Code PORT
ENTRAÎNEMENT PAR MOTEUR HYDRAULIQUE							
ZMAM 130020	210cm	196cm	70cm	810 kg	260 x 160 x 130	10875 € HT	9
ZMAM 130010	250cm	236cm	70cm	835 kg	300 x 160 x 130	12150 € HT	9
ZMAM 130000	280cm	266cm	70cm	870 kg	330 x 160 x 130	13050 € HT	9

OPTIONS

Z01 0041	Balai principal PPN + acier	350 € HT
Z01 0044	Orientation hydraulique (1DE)	550 € HT
Z01 0005	Pulvérisateur 12V - 200 litres	1655 € HT
Z01 0028	Feux de position à LED	315 € HT
Z01 0043	Bac de ramassage à vidange hydraulique - 250 - 270 - 300 litres	1725 € HT
Z01 0047	Bavette anti-projections (sans bac)	415 € HT
Z01 0016	Brosse latérale à entraînement hydraulique (PPN, PPN + acier, acier, désherbage)	1485 € HT
Z01 0045	Limiteur de débit 80 - 170 litres/min	625 € HT
Z01 0046	Limiteur de pression 210-320 BAR	700 € HT



BALAYEUSE FIXE FRONTALE / ARRIÈRE KM-P

- Attelage 3-points Cat.1 ou 2
- Angle fixe de 20°
- Prise de force 540 - 1000 - 2000 trs/min à droite (assis sur le tracteur)
- Ou entraînement hydraulique 20l/min à 160 BAR
- Balai PPN
- Roues de support
- Puissance maximale 160ch
- **Cardan en option**



Largeur de travail



Balai



Poids



Dimensions



Prix



Code PORT

ENTRAÎNEMENT PAR PRISE DE FORCE

Modèle	Largeur de travail	Balai	Poids	Dimensions	Prix	Code PORT
ZMAM 030004	125cm	53cm	185 kg	140 x 153 x 100	3355 € HT	8
ZMAM 030002	155cm	53cm	200 kg	170 x 158 x 100	3825 € HT	8
ZMAM 030001	185cm	53cm	220 kg	200 x 164 x 100	4235 € HT	8
ZMAM 030000	230cm	53cm	285 kg	240 x 165 x 100	4635 € HT	8

ENTRAÎNEMENT PAR MOTEUR HYDRAULIQUE

Modèle	Largeur de travail	Balai	Poids	Dimensions	Prix	Code PORT
ZMAM 030008	125cm	53cm	185 kg	140 x 153 x 100	2475 € HT	8
ZMAM 030007	155cm	53cm	200 kg	170 x 158 x 100	2885 € HT	8
ZMAM 030006	185cm	53cm	220 kg	200 x 164 x 100	3290 € HT	8
ZMAM 030005	230cm	53cm	285 kg	240 x 165 x 100	3625 € HT	8

OPTIONS

Z01 0024	Balai principal hélicoïdal	195 € HT
Z01 0020	Balai principal PPN + acier	230 € HT
Z01 0005	Pulvérisateur 12V - 200 litres	1655 € HT
Z01 0033	Cardan 6 cannelures	315 € HT
Z01 0034	Roue libre sur le cardan	275 € HT
Z01 0028	Feux de position à LED	315 € HT
Z01 0029	Feux arrières à LED	415 € HT
Z01 0047	Bavette anti-projections	275 € HT
Z01 0013	Roues de support pleines	400 € HT











ENTRETIEN / DÉSHÉRBAGE TONTE / FÉNAISON BROYAGE

BROSSE DE DÉSHÉRBAGE EWB-35











- Moteur essence à démarrage manuel
- Déplacement manuel
- Brosse à 6 brins d'acier interchangeables
- Déport à gauche / droite
- Carter de protection relevable
- Bavette anti-projections
- Roues pleines
- **BATTERIE PELLENC® NON FOURNIE**

			HP						
	Puissance	Motorisation	Puissance	Largeur de travail	Brosse	Poids	Dimensions	Prix	Code PORT
EWB-35HO		Honda GCV160	4.5ch	37cm	6 brins	48 kg	164 x 60 x 105	2400 € HT	2
EWB-35P		Pellenc 1500	3 h	37cm	6 brins	50 kg	164 x 60 x 105	2920 € HT	2
OPTIONS									
EWB-12EB		2 sets de 6 brins d'acier						105 € HT	
EWB-TKB-35HO		Balai plastique Rilsan pour balayage						140 € HT	
EWB-STR-35HO		Roue de jauge						250 € HT	

BROSSE DE DÉSHÉRBAGE EWB-70









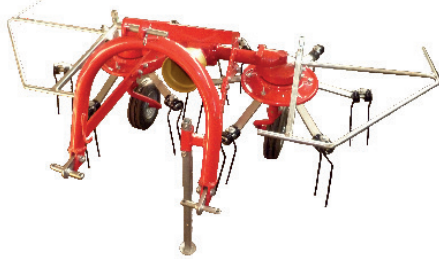



- Moteur essence à démarrage manuel
- Déplacement manuel
- Brosse à 8 brins d'acier interchangeables
- Déport du guidon à gauche / droite
- Inclinaison de la brosse gauche / droite
- Bavette anti-projections
- Roues pneumatiques

			HP						
	Puissance	Motorisation	Puissance	Largeur de travail	Brosse	Poids	Dimensions	Prix	Code PORT
EWB-70HO		Honda GXV160	5.5ch	70cm	8 brins	79 kg	225 x 70 x 100	3870 € HT	3
OPTIONS									
EWB-08EB		1 set de 8 brins d'acier						105 € HT	
EWB-SLS-70HO		Carter de protection gauche						445 € HT	
EWB-STR-70HO		Roue de jauge						355 € HT	

FANEUR À ROTORS













- Prise de force 540 trs/min
- Attelage 3-points Cat.1
- Vitesse maxi 10 km/h
- **Cardan de série**
- Roues pivotantes
- Réglage mécanique au travail

										
	Largeur travail	Largeur transport	Puissance	Bras	Dents	Poids	Dimensions	Prix	Code PORT	
GVF200	200cm	120cm	15ch	6	12	145 kg	130 x 130 x 120	3295 € HT	4	
GVF250	250cm	155cm	15ch	6	12	175 kg	130 x 150 x 120	3595 € HT	4	
GVF310	310cm	180cm	35ch	6	12	185 kg	130 x 180 x 120	3815 € HT	4	

ANDAINEUR À ROTOR













- Prise de force 540 trs/min
- Attelage 3-points Cat.1
- Vitesse maxi 10 km/h
- **Cardan de série**
- Roues pivotantes
- Réglage mécanique au travail

										
	Largeur travail	Largeur transport	Puissance	Bras	Dents	Poids	Dimensions	Prix	Code PORT	
GA200	200cm	100cm	16ch	8	16	180 kg	120 x 130 x 120	4665 € HT	4	
GA300PL	300cm	120cm	16ch	8	24	240 kg	110 x 130 x 120	4910 € HT	5	

ANDAINEUR À COURROIES









- Prise de force 540 trs/min
- Attelage 3-points Cat.1
- Vitesse maxi 10 km/h
- **Cardan de série**
- Roues pivotantes

										
	Largeur travail	Largeur transport	Puissance	Bras	Dents	Poids	Dimensions	Prix	Code PORT	
T160	145cm	160cm	25ch	8	24	140 kg	160 x 130 x 110	3480 € HT	4	
T180	165cm	180cm	25ch	9	27	150 kg	180 x 130 x 110	3650 € HT	4	
T200	185cm	200cm	25ch	10	30	180 kg	200 x 150 x 110	3810 € HT	4	



FAUCHEUSES À SECTIONS SÉRIE BF







- Pour tracteur à partir de 12ch
- Prise de force 540 trs/min
- BF105 : attelage Cat.0 - au dessus attelage Cat 1 et 2 - Hauteur relevage 45cm
- Vitesse maximale 10 km/h
- **Cardan de série**
- Lame de rechange
- Contre lame fixe à sections
- Relevage mécanique ou hydraulique (à préciser à la commande)
- Sections rivetées

	 Largeur de travail	 Puissance requise	 Poids	 Dimensions	 Prix	 Code PORT
BF105	105cm	12ch	180 kg	120 x 100 x 110	4805 € HT	4
BF120	120cm	15ch	190 kg	120 x 100 x 130	4950 € HT	4
BF135	135cm	25ch	195 kg	150 x 100 x 140	5055 € HT	4
BF150	150cm	25ch	200 kg	150 x 100 x 160	5160 € HT	4
BF165	165cm	30ch	225 kg	150 x 100 x 175	5245 € HT	4
BF190	190cm	40ch	235 kg	150 x 100 x 195	5355 € HT	5
OPTION						
1150	Kit spécial fossé (à partir de 165cm)				450 € HT	

FAUCHEUSE À DISQUES SÉRIE DLN



- Pour tracteur à partir de 20ch
- Prise de force 540 trs/min
- Attelage Cat 1 et 2
- Vitesse maximale 10 km/h
- **Cardan de série**
- Relevage hydraulique

	 Largeur de travail	 Puissance requise	 Disque	 Poids	 Dimensions	 Prix	 Code PORT
MONTAGE ARRIERE							
DLN-3D	120cm	20ch	3 disques	230 kg	120 x 100 x 130	6855 € HT	4
DLN-4D	165cm	35ch	4 disques	270 kg	150 x 100 x 175	8560 € HT	5
DLN-5D	210cm	50ch	5 disques	320 kg	180 x 100 x 230	9415 € HT	5
MONTAGE FRONTAL AVEC AMORTISSEURS							
DLNF-3D	120cm	20ch	3 disques	230 kg	130 x 100 x 80	7845 € HT	4
DLNF-4D	165cm	35ch	4 disques	320 kg	170 x 110 x 80	9290 € HT	5
DLNF-5D	210cm	50ch	5 disques	450 kg	230 x 110 x 80	11235 € HT	6

MOTOFACHEUSE 4 DISQUES DZS125

- Moteur essence B&S
- Avancement hydrostatique
- Entraînement par courroie
- Guidon réglable en hauteur et latéralement
- Hauteur de coupe 5cm
- Lames synchronisées par chaîne

	Motorisation	HP Puissance	Largeur de travail	R Rendement	Poids	Dimensions	Prix	Code PORT
FD-2 H + DZS125								
01236.013	Kohler CV224	6.5ch	125cm	5500m ² /h	128 kg	150 x 125 x 120	4310 € HT	4
FD-3 + DZS125								
01236.021	B&S 850	13.2ch	125cm	9680m ² /h	180 kg	150 x 125 x 120	5040 € HT	4
01236.019	B&S Power D.électrique	15.5ch	125cm	9680m ² /h	182 kg	150 x 125 x 120	5805 € HT	4
OPTIONS								
01236.003	Élargisseur de voie pour FD-3						140 € HT	
40000.0160	Roues jumelées pour FD-3						735 € HT	
01236.100	Roues acier pour FD-3						700 € HT	

MOTOFACHEUSE 2 TAMBOURS RZS121

- Moteur essence B&S
- Avancement hydrostatique
- Entraînement par courroie
- Guidon réglable en hauteur et latéralement
- Hauteur de coupe 3.1cm
- Tambours synchronisés par chaîne
- Protection CE
- Pente maximale 20°

	Motorisation	HP Puissance	Largeur de travail	R Rendement	Poids	Dimensions	Prix	Code PORT
FD-3 + RZS121								
01236.022	B&S Power	13.2ch	121cm	9680m ² /h	181 kg	175 x 110 x 120	5260 € HT	4
01236.006	B&S Power D.électrique	15.5ch	121cm	9680m ² /h	182 kg	175 x 110 x 120	6025 € HT	4
OPTIONS								
01236.003	Élargisseur de voie						140 € HT	
40000.0160	Roues jumelées						735 € HT	
01236.100	Roues acier						700 € HT	











FENAIISON

A

FANEUR / ANDAINEUR À ROTORS



- Prise de force 540 trs/min
- Attelage 3-points Cat.0 ou 1
- Vitesse maxi 10 km/h
- **Cardan de série**
- Roues pivotantes réglables en hauteur
- Réglage mécanique au travail

										
	Largeur de travail	Largeur de transport	Puissance requise	Bras	Dents	Poids	Dimensions	Prix	Code PORT	
GR16 A.2	200cm	200cm	16ch	5	10	180 kg	200 x 160 x 120	3945 € HT	4	
GR16 A2.6	260cm	160cm	18ch	6	12	190 kg	160 x 160 x 120	4180 € HT	4	
GR16 A3.1	310cm	210cm	20ch	6	12	195 kg	210 x 160 x 120	4425 € HT	4	

MINI PRESSE À BALLEES RONDES HRB



- Pour tracteur à partir de 16ch
- Prise de force 540 trs/min
- Attelage à œil pour tracteurs espaces verts
- Ouverture hydraulique et fermeture mécanique de la porte arrière
- Compteur de balles + kit feux
- Réglage hydraulique du pick up
- Roues réglables
- Liage filet avec alarme sonore

									
	Largeur de travail	Poids des balles	Puissance	Diamètre balles	Poids	Dimensions	Prix	Code PORT	
HRB57 MINI	75cm	18 - 25kg	16ch	57 x 63cm	520 kg	200 x 140 x 125	19990 € HT	7	
HRB57 PLUS	75cm	18 - 25kg	16ch	57 x 63cm	550 kg	200 x 140 x 125	22000 € HT	7	

OPTIONS

-	Pompe hydraulique indépendante	1890 € HT
-	Roues soleil pour pick-up	880 € HT

MOTOFACHEUSE TRITON ENDURO









- Changement de vitesse par courroie
- Entraînement de l'outil par courroie
- Disque double étages à 4 lames
- Guidon repliable
- Hauteur de coupe de 4cm

			HP						
	Motorisation	Puissance	Largeur de travail	Vitesse	Poids	Dimensions	Prix	Code PORT	
01233.202	Honda GCVx200	5.5ch	60cm	2.2 - 3.0 km/h	58 kg	113 x 70 x 61	1870 € HT	2	



SCARIFICATEUR AUTONOME ARIO







- Rotor à lames mobile
- Roues en acier montées sur roulements à billes
- Entraînement par courroies et embrayage centrifuge
- Rotor monté sur paliers
- Accélérateur et poignée homme mort au guidon
- Attelage à boule Ø50 pour ario 100 et 120 + 3ème roue

	 Largeur travail	 Motorisation	HP Puissance	 Couteaux	 Poids	 Dimensions	 Prix	 Code PORT
ARIO 40	40cm	Honda GP160	5ch	12	51 kg	120 x 58 x 95	1580 € HT	4
ARIO 40	40cm	Honda GX160	5ch	12	51 kg	120 x 58 x 95	1635 € HT	4
ARIO 50	50cm	Honda GP160	5ch	16	58 kg	120 x 70 x 95	1605 € HT	4
ARIO 50	50cm	Honda GX160	5ch	16	58 kg	120 x 70 x 95	1740 € HT	4
ARIO 50	50cm	Honda GX200	6.5ch	16	58 kg	120 x 70 x 95	1770 € HT	4
ARIO 60	60cm	Honda GX200	6.5ch	20	63 kg	120 x 83 x 95	2080 € HT	4
ARIO 100	100cm	Honda GX200	6.5ch	44	110 kg	120 x 107 x 59	3305 € HT	5
ARIO 120	120cm	Honda GX270	9ch	64	120 kg	120 x 127 x 59	4170 € HT	5
OPTIONS								
Rotor lames fixe					246 € HT	370 € HT	420 € HT	
Rotor ressorts					195 € HT	210 € HT	340 € HT	

SCARIFICATEUR 3-POINTS ST40



- Attelage 3-points Cat.1 arrière fixe
- PDF 540 trs/min ou 1000 trs/min (à préciser à la commande)
- 2 roues fixes + 2 roues pivotantes
- Lames espacées de 2cm
- Vitesse du rotor 2600 trs/min
- Profondeur de travail réglable au millimètre sans outils
- Boîtier renvoi d'angle en fonte
- Lames montées sur manilles
- **Cardan en option**

	 Largeur travail	 Largeur hors tout	HP Puissance	 Couteaux	 Poids	 Dimensions	 Prix	 Code PORT
ST40-100	100cm	117cm	15ch	44	217 kg	117 x 120 x 100	5900 € HT	5
ST40-120	120cm	137cm	21ch	54	233 kg	137 x 120 x 100	6120 € HT	5
ST40-140	140cm	157cm	26ch	64	250 kg	157 x 120 x 100	6400 € HT	5
ST40-160	160cm	177cm	30ch	74	266 kg	177 x 120 x 100	6920 € HT	5
ST40-180	180cm	197cm	35ch	84	284 kg	197 x 120 x 100	7150 € HT	5

OPTIONS

GW2	Cardan à roue libre 6 cannelures (à droite ou à gauche - à préciser à la commande)	305 € HT
GW2-15	Cardan à roue libre 15 cannelures (à droite ou à gauche - à préciser à la commande)	360 € HT
MEHR	Attelage triangle communal	Nous consulter



BALAI RAMASSE GAZON SÉRIE ST

- 2 roues fixes à l'avant et 2 roues folles à l'arrière
- Hauteur du balai réglable
- Vidange du bac manuelle au sol
- **Cardan de série** pour les versions PDF
- Livré de série avec timon et attelage à oeil

	Puissance requise	Largeur de travail	Capacité	Entraînement	Poids	Dimensions	Prix	Code PORT
ST120								
ST120 ROUE	14ch	120cm	600 litres	Roue	140 kg	156 x 168 x 86	3980 € HT	4
ST120 PDF	14ch	120cm	600 litres	PDF 540 trs/min	147 kg	156 x 168 x 86	4645 € HT	4
ST120 HYD	14ch	120cm	600 litres	Hydraulique	147 kg	156 x 168 x 86	5405 € HT	4
ST120 MOT	9ch	120cm	600 litres	Moteur Thermique	163 kg	156 x 168 x 86	8315 € HT	4
ST150								
ST150 PDF	18ch	150cm	750 litres	PDF 540 trs/min	270 kg	186 x 168 x 86	5515 € HT	4
ST180								
ST180 PDF	24ch	180cm	900 litres	PDF 540 trs/min	320 kg	216 x 168 x 86	5955 € HT	5
OPTIONS								
150SA	Vidange hydraulique en hauteur pour ST150						3950 € HT	
STTP12	Attelage 3-points pour ST120						410 € HT	
STTP18	Attelage 3-points pour ST150 et 180						825 € HT	
STSL55	Brosse latérale Ø55cm						2180 € HT	
STRI12	Vidange hydraulique au sol tous modèles						1580 € HT	

BALAI RAMASSE GAZON SÉRIE SPX









- 2 roues fixes à l'avant et 2 roues folles à l'arrière
- Hauteur du balai réglable
- Vidange du bac hydraulique en hauteur
- **Cardan de série**
- Attelage 3-points Cat.1
- Filtre anti-poussière
- Bennage en hauteur entre 120 et 180cm

	Puissance requise	Largeur de travail	Capacité	Entraînement	Poids	Dimensions	Prix	Code PORT
SPX121	25ch	120cm	500 litres	PDF 540 trs/min	330 kg	150 x 160 x 110	11875 € HT	6
SPX150	30ch	150cm	700 litres	PDF 540 trs/min	400 kg	180 x 160 x 110	12835 € HT	6
OPTION								
SPXL55	Brosse latérale Ø55cm						1990 € HT	



BROYEUR A FLÉAUX MC100







- Moteur essence B&S
- Avancement hydrostatique
- Entraînement par courroie
- Guidon réglable en hauteur et latéralement
- Hauteur de coupe 3 à 12cm avec rouleau palpeur
- Rotor à 36 fléaux Y
- Porte avant mobile
- Pente maximale 20°

	 Motorisation	HP Puissance	 Largeur de travail	R Rendement	 Poids	 Dimensions	 Prix	 Code PORT
FD-3 + MC100								
01236.021	B&S Power	13.2ch	100cm	7809m ² /h	207 kg	160 x 115 x 100	5655 € HT	4
01236.001	B&S Power D.électrique	15.5ch	100cm	7809m ² /h	209 kg	160 x 115 x 100	6415 € HT	4
OPTIONS								
01236.003	Élargisseur de voie						140 € HT	
40000.0160	Roues jumelées						735 € HT	
01236.100	Roues acier						700 € HT	



GYROBROYEUR DOUBLE LAME RZS121

- Moteur essence B&S
- Avancement hydrostatique
- Entraînement par courroie
- Guidon réglable en hauteur et latéralement
- Hauteur de coupe 3 à 10cm par réglage central
- 2 lames synchronisées par chaîne
- Roues avant pivotantes (blocage possible)
- Pente maximale 20°

	 Motorisation	HP Puissance	 Largeur de travail	R Rendement	 Poids	 Dimensions	 Prix	 Code PORT
FD-3 + RZS121								
01236.022	B&S Power	13.2ch	121cm	9680m ² /h	202 kg	180 x 130 x 100	5260 € HT	4
01236.006	B&S Power D.électrique	15.5ch	121cm	9680m ² /h	205 kg	180 x 130 x 100	6025 € HT	4
OPTIONS								
01236.003	Élargisseur de voie						140 € HT	
40000.0160	Roues jumelées						735 € HT	
01236.100	Roues acier						700 € HT	



FAUCHEUSE SOUS GLISSIÈRE TS501

- Attelage sur relevage frontal ou arrière
- Travaille à droite ou à gauche (à préciser)
- Entraînement par PDF 540 trs/min ou 1000 trs/min (à préciser)
- Boitier de commande avec joystick reporté en cabine
- Encombrement optimisé du disque : 27cm de hauteur
- Escamotage automatique à l'obstacle
- Bras télescopique 80cm
- Inclinaison du disque pour un meilleur suivi du terrain
- Largeur de disque au choix : 55 - 65 - 75cm (à la commande)

		HP						
TS501	Puissance requise 60ch - 1500kg	Puissance rotor 30ch	Longueur de bras 145 - 265cm	Capacité d'huile 80 litres	Poids 420 kg	Dimensions 175 x 120 x 175	Prix 14710 € HT	Code PORT 9

OPTIONS

IR1V	Refroidisseur d'huile	1735 € HT
FP530	Report de feux	745 € HT
KIT	Inverseur de rotation de PDF	995 € HT
AS29H	Souffleur à entraînement hydraulique	2335 € HT
BRS	Kit brosse de désherbage	2675 € HT

FAUCHEUSE SOUS GLISSIÈRE TS530



- Attelage sur relevage frontal ou arrière
- Travaille à droite ou à gauche (à préciser)
- Entraînement par PDF 540 trs/min ou 1000 trs/min (à préciser)
- Boitier de commande avec joystick reporté en cabine
- Encombrement optimisé du disque : 27cm de hauteur
- Escamotage automatique à l'obstacle
- Bras télescopique 80cm
- Inclinaison du disque pour un meilleur suivi du terrain
- Largeur de travail 65 + 55cm
- Bras escamotable 150° permettant au disque intérieur de travailler seul

		HP					
TS530F	Puissance requise 80ch - 2500kg	Puissance rotor 50ch	Capacité d'huile 80 litres	Poids 1100 kg	Dimensions 300 x 150 x 200	Prix 34615 € HT	Code PORT 9

OPTIONS

IR1V	Refroidisseur d'huile	1735 € HT
FP530	Report de feux	745 € HT
KIT	Inverseur de rotation de PDF	995 € HT
AS29H	Souffleur à entraînement hydraulique	2335 € HT
BRS	Kit brosse de désherbage	2675 € HT

ÉPAREUSE BS62



- Commandes à câble longueur 2m
- Attelage central arrière 3-points Cat.1
- Système hydraulique indépendant
- Fléaux Y montés sur manilles type F9
- Dispositif antichocs
- Prise de force 540 trs/min
- Transmission directe
- Rouleau palpeur réglable en hauteur
- Rotation réversible du rotor
- Stabilisateurs



BS62



Puissance requise
16ch - 700kg

HP

Puissance rotor
18ch



Longueur bras
300cm



largeur rotor
70cm



Capacité d'huile
55 litres



Poids
290 kg



Dimensions
110 x 130 x 150



Prix
9600 € HT



Code PORT
8

OPTIONS

SC62	Refroidisseur d'huile	1075 € HT
CE62	Commandes électriques «ON-OFF» avec joystick	2375 € HT
FP62	Feux arrière	335 € HT

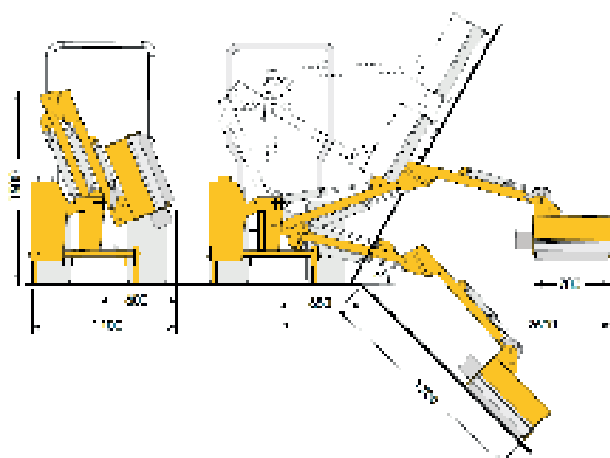



ÉPAREUSE BS72

- Commandes à câble longueur 2m
- Attelage central arrière 3-points Cat.1
- Système hydraulique indépendant
- Fléaux Y montés type F2 ou F5
- Dispositif antichocs
- Prise de force 540 trs/min ou 1000 trs/min (à préciser)
- Transmission directe
- Rouleau palpeur réglable en hauteur
- Rotation réversible du rotor
- Stabilisateurs
- Rotation hydraulique du bras de 200°

	Puissance requise	HP Puissance rotor	Longueur bras	largeur rotor	Capacité d'huile	Poids	Dimensions	Prix	Code PORT
BS72TF80	25ch - 900kg	18ch	300cm	80cm	55 litres	290 kg	90 x 130 x 150	10875 € HT	8
BS72TF100	25ch - 900kg	18ch	310cm	100cm	55 litres	300 kg	90 x 130 x 160	11145 € HT	8







OPTIONS

SC72	Refroidisseur d'huile	1070 € HT
CE72	Commandes électriques «ON-OFF» avec joystick	2650 € HT
CH075	Compensateur hydropneumatique	575 € HT
FP72	Feux arrières	380 € HT
BF120	Taille haies 120cm	2860 € HT

ÉPAREUSE BSH



- Commandes à câble longueur 2m
- Attelage central arrière 3-points Cat.1 et 2
- Système hydraulique indépendant 65L
- Fléaux Y montés type F2 ou F5
- Dispositif antichocs
- Prise de force 540 trs/min ou 1000 trs/min (à préciser)
- Transmission directe
- Rouleau palpeur réglable en hauteur
- Rotation réversible du rotor
- Stabilisateurs

	 Puissance requise	HP Puissance rotor	 Longueur bras	 largeur rotor	 Capacité d'huile	 Poids	 Prix	 Code PORT
BSH3F80	30ch - 1200kg	18ch	300cm	80cm	65 litres	380 kg	10935 € HT	8
BSH4F80	35ch - 1700kg	18ch	400cm	80cm	65 litres	455 kg	13305 € HT	9
BSH4F100L	40ch - 1700kg	18ch	420cm	100cm	65 litres	465 kg	13505 € HT	9
BSH5F80	45ch - 2200kg	18ch	480cm	80cm	65 litres	505 kg	14570 € HT	9
BSH5F100L	45ch - 2200kg	18ch	500cm	100cm	65 litres	515 kg	14770 € HT	9









OPTIONS

SCH	Refroidisseur d'huile	1070 € HT
CEH3	Commandes électriques «ON-OFF» avec joystick	2370 € HT
CH075	Compensateur hydropneumatique	575 € HT
FPH	Feux arrières	525 € HT
BF120	Taille haies 120cm	2860 € HT

ÉPAREUSE BSK



- Commandes à câble longueur 3m
- Attelage central arrière 3-points Cat.2
- Système hydraulique indépendant 140 litres
- Fléaux Y montés type F1 ou F3
- Dispositif antichocs
- Prise de force 540 trs/min ou 1000 trs/min (à préciser)
- Transmission directe
- Rouleau palpeur réglable en hauteur
- Rotation réversible du rotor
- Stabilisateurs
- Double pompe en fonte

			HP						
	Télesco	Puissance requise	Puissance rotor	Longueur bras	largeur rotor	Capacité d'huile	Poids	Prix	Code PORT
BSK4P47F100	X	70ch - 2500kg	48ch	475cm	100cm	140 litres	850 kg	18045 € HT	9
BSK4P47F120	X	80ch - 2600kg	48ch	495cm	120cm	140 litres	870 kg	18310 € HT	9
BSK5P55F100	80cm	70ch - 2900kg	48ch	555cm	100cm	140 litres	880 kg	20035 € HT	9
BSK5P55F120	80cm	80ch - 3000kg	48ch	575cm	120cm	140 litres	900 kg	20305 € HT	9
BSK5P67F100	80cm	90ch - 3500kg	48ch	675cm	100cm	140 litres	910 kg	21720 € HT	9
BSK5P67F120	80cm	90ch - 3800kg	48ch	695cm	120cm	140 litres	930 kg	21985 € HT	9

OPTIONS









AS29H	Souffleur hydraulique	2335 € HT
IR1V	Refroidisseur d'huile	1740 € HT
CH075	Compensateur hydropneumatique	575 € HT
CEPK4	Commandes électriques proportionnelles mini leviers	5105 € HT
CEPK5	Commandes électriques proportionnelles avec joystick	5590 € HT
GSPK	Position flottante sur commandes proportionnelles	1035 € HT
FP7K	Feux arrières	550 € HT
BF150	Taille haies 150cm - 2 lames	5775 € HT
BF170	Taille haies 170cm - 2 lames	5990 € HT
BF210	Taille haies 210cm - 2 lames	6390 € HT

BROYAGE - TONTE

ÉPAREUSE BSR



- Commandes à câble longueur 3m
- Attelage central arrière 3-points Cat.2-3
- Système hydraulique indépendant 150 litres
- Fléaux Y montés type F1 ou F3
- Dispositif antichocs
- Prise de force 540 trs/min ou 1000 trs/min (à préciser)
- Transmission directe
- Rouleau palpeur réglable en hauteur
- Rotation réversible du rotor
- Stabilisateurs
- Double pompe en fonte

	 Télesco	 Puissance requise	HP Puissance rotor	 Longueur bras	 largeur rotor	 Capacité d'huile	 Poids	 Prix	 Code PORT
BSRP5F100	X	70ch - 2500kg	48ch	488cm	100cm	150 litres	850 kg	19985 € HT	9
BSRP5F120	X	80ch - 2600kg	48ch	508cm	120cm	150 litres	880 kg	20250 € HT	9
BSRP6F100	80cm	80ch - 2900kg	48ch	555cm	100cm	150 litres	950 kg	21785 € HT	9
BSRP6F120	80cm	90ch - 3000kg	48ch	575cm	120cm	150 litres	980 kg	22055 € HT	9
BSRP7F100	80cm	100ch - 3500kg	48ch	670cm	100cm	150 litres	1050 kg	23525 € HT	9
BSRP7F120	80cm	100ch - 3800kg	48ch	690cm	120cm	150 litres	1080 kg	23790 € HT	9

OPTIONS

AS29H	Souffleur hydraulique	2335 € HT
IR1V	Refroidisseur d'huile	1740 € HT
CH075	Compensateur hydropneumatique	575 € HT
CEPK4	Commandes électriques proportionnelles mini leviers	5105 € HT
CEPK5	Commandes électriques proportionnelles avec joystick	5590 € HT
GSPK	Position flottante sur commandes proportionnelles	1035 € HT
FP7K	Feux arrières	550 € HT

ÉPAREUSE BAP AVEC ASPIRATION



- Commandes à câble longueur 3m
- Attelage central arrière 3-points Cat.2
- Système hydraulique indépendant 240 litres
- Fléaux Y montés type F1 ou F3
- Dispositif antichocs
- Prise de force 540 trs/min ou 1000 trs/min (à préciser)
- Transmission directe
- Rouleau palpeur réglable en hauteur
- Rotation réversible du rotor
- Stabilisateurs
- Double pompe en fonte
- Système d'aspiration intégré

			HP						
	Télesco	Puissance requise	Puissance rotor	Longueur bras	largeur rotor	Capacité d'huile	Poids	Prix	Code PORT
BAP5FA120	X	90ch - 3700kg	48ch	495cm	120cm	240 litres	1100 kg	35685 € HT	9
BAP6FA120	X	100ch - 4200kg	48ch	615cm	120cm	240 litres	1200 kg	38090 € HT	9

OPTIONS

IR1V	Refroidisseur d'huile	1740 € HT
CH075	Compensateur hydropneumatique	575 € HT
CEPK4	Commandes électriques proportionnelles mini leviers	5105 € HT
CEPK5	Commandes électriques proportionnelles avec joystick	5590 € HT
GSPK	Position flottante sur commandes proportionnelles	1035 € HT
FP7K	Feux arrières	550 € HT

BROYAGE - TONTE



TÊTE DE BROYAGE ADAPTABLE

- Entraînement par moteur hydraulique
- Protection avant par chaînes
- Rouleau réglable en hauteur
- Attention nécessite un drain

	Largeur de travail	Débit	Pression	Moteur hydro	R Rotor de série	Poids	Code PORT
F80	80cm	20 à 50 l/min	180 BAR	8 - 11 - 14 - 16 - 20 cm ³	F2 - 32 fléaux	95 kg	3
F100L	100cm	35 à 50 l/min	180 BAR	14 - 16 - 20 cm ³	F2 - 40 fléaux	106 kg	4
F100	100cm	55 à 105 l/min	180 BAR	22 - 27 - 34 - 38 - 43 cm ³	F1 - F3 - 32 fléaux	190 kg	4
F120	120cm	55 à 105 l/min	180 BAR	22 - 27 - 34 - 38 - 43 cm ³	F1 - F3 - 40 fléaux	210 kg	4
F110	100cm	65 à 120 l/min	180 BAR	27 - 34 - 38 - 43 cm ³	F1 - F3 - 32 fléaux	240 kg	4
F130	120cm	95 à 120 l/min	180 BAR	38 - 43 - 51 cm ³	F1 - F3 - 40 fléaux	260 kg	4
F160	150cm	120 à 130 l/min	180 BAR	51 cm ³	F1 - F3 - 48 fléaux	290 kg	4
F120TC*	120cm	120 à 130 l/min	180 BAR	51 cm ³	F1 - F3 - 40 fléaux	290 kg	4
F150TC	150cm	120 à 130 l/min	180 BAR	51 cm ³	F1 - F3 - 48 fléaux	310 kg	5

	Rotor F2 Fléaux Y directs	Rotor F5 Fléaux Y + manilles	Rotor F1 - F3 Fléaux Y directs	Rotor F4 Marteaux	Rotor F6 Marteaux	Rotor F8 Marteaux
F80	2720 € HT	2945 € HT	-	-	-	-
F100L	2920 € HT	3210 € HT	-	-	-	-
F100	-	5470 € HT	5290 € HT	-	-	5955 € HT
F120	-	5750 € HT	5555 € HT	-	-	6260 € HT
F110	-	5815 € HT	5615 € HT	6420 € HT	6950 € HT	6415 € HT
F130	-	6835 € HT	5950 € HT	6685 € HT	7485 € HT	6820 € HT
F160	-	7085 € HT	7020 € HT	-	-	7955 € HT
F120TC*	-	8385 € HT	8270 € HT	9155 € HT	9625 € HT	9225 € HT
F150TC	-	9155 € HT	8955 € HT	9760 € HT	12230 € HT	10050 € HT

OPTIONS

DAL

1035 € HT



BROYEUR D'HERBE SÉRIE KS STANDARD



- Attelage central arrière Cat.1
- Marteaux galvanisés (ou fléaux Y en option)
- Entraînement par prise de force 540 trs/min
- **Cardan de série**
- Boîtier en fonte avec roue libre intégrée
- Patins de glissement et rouleau arrière réglables
- Entraînement du rotor par 3 courroies
- Lamelles métalliques anti-projections
- Contre couteaux crantés

	Largeur de travail	Puissance	Fléaux Y (option)	Marteaux	Poids	Dimensions	Prix	Code PORT	
KS95	95cm	10ch	36	18	138 kg	109 x 47 x 75	1375 € HT	3	
KS115	115cm	15ch	42	21	149 kg	132 x 50 x 75	1430 € HT	4	
KS125	125cm	18ch	42	21	166 kg	142 x 52 x 75	1470 € HT	4	
KS135	135cm	20ch	48	24	173 kg	151 x 55 x 75	1535 € HT	4	
OPTION	-						Montage usine fléaux Y	100 HT	

BROYEUR D'HERBE SÉRIE KDS STANDARD

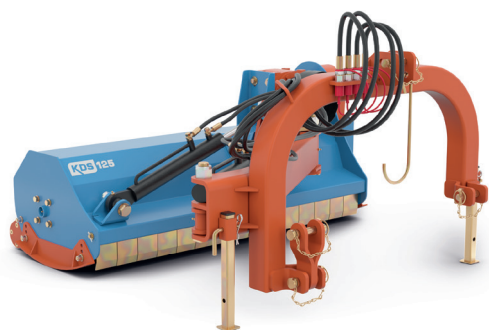









- Attelage arrière Cat.1
- Marteaux galvanisés (ou fléaux Y en option)
- Entraînement par prise de force 540 trs/min
- **Cardan de série**
- Boîtier en fonte avec roue libre intégrée
- Patins de glissement et rouleau arrière réglables
- Entraînement du rotor par 4 courroies
- Lamelles métalliques anti-projections
- Contre couteaux crantés
- Angle de travail -48° / +90°
- Nécessite 2 double effet

	Largeur de travail	Puissance	Fléaux Y	Marteaux	Déport	Poids	Dimensions	Prix	Code PORT
KDS 125	125cm	26ch	40	20	114cm	278 kg	140 x 75 x 62	2565 € HT	4
KDS 145	145cm	35ch	48	24	114cm	305 kg	160 x 75 x 62	2795 € HT	5
OPTION	-						Montage usine fléaux Y	100 € HT	

BROYEUR D'HERBE SÉRIE KM STANDARD











- Attelage central arrière Cat.1
- Marteaux galvanisés (**ou fléaux Y en option**)
- Entraînement par prise de force 540 trs/min
- **Cardan de série**
- Boîtier en fonte avec roue libre intégrée
- Patins de glissement et rouleau arrière réglables
- Entraînement du rotor par 3 courroies
- Lamelles métalliques anti-projections
- Contre couteaux crantés

	 Largeur de travail	 Puissance	 Fléaux Y	 Marteaux	 Poids	 Dimensions	 Prix	 Code PORT	
KM125	125cm	16ch	40	20	239 kg	147 x 47 x 75	1830 € HT	4	
KM155	155cm	26ch	48	24	265 kg	175 x 50 x 75	2215 € HT	4	
KM175	175cm	36ch	56	28	284 kg	195 x 52 x 75	2425 € HT	5	
OPTIONS									
-	Montage usine fléaux Y						100 € HT		
DEPORT	Déport latéral hydraulique (sauf KM125H) de 35cm - nécessite 1 double effet						285 € HT		

BROYEUR D'HERBE SÉRIE KDX STANDARD









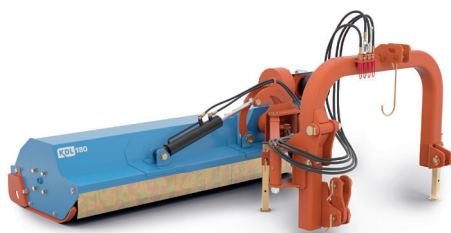

- Attelage frontal ou arrière Cat.2
- Marteaux galvanisés (**ou fléaux Y en option**)
- Entraînement par prise de force 540 trs/min
- **Cardan de série**
- Boîtier en fonte avec roue libre intégrée
- Patins de glissement et rouleau arrière réglables
- Entraînement du rotor par 4 courroies
- Lamelles métalliques anti-projections
- Contre couteaux crantés
- **Déport latéral hydraulique de série (1 double effet)**

	 Largeur de travail	 Puissance	 Fléaux Y	 Marteaux	 Déport	 Poids	 Dimensions	 Prix	 Code PORT	
KDX 180	180cm	50ch	48	24	35cm	453 kg	208 x 100 x 80	3465 € HT	6	
KDX 200	200cm	70ch	56	28	35cm	499 kg	218 x 100 x 80	3730 € HT	7	
KDX 220	220cm	80ch	64	32	35cm	543 kg	238 x 100 x 80	4065 € HT	7	
KDX 240	240cm	90ch	72	36	35cm	568 kg	258 x 100 x 80	4665 € HT	7	
OPTION										
-	Montage usine fléaux Y							100 € HT		

BROYEUR D'HERBE SÉRIE KDL STANDARD











- Attelage arrière Cat.2
- Marteaux galvanisés (ou fléaux Y en option)
- Entraînement par prise de force 540 trs/min
- **Cardan de série**
- Boîtier en fonte avec roue libre intégrée
- Patins de glissement et rouleau arrière réglables
- Lamelles métalliques anti-projections
- Contre couteaux crantés
- Angle de travail -45° / +90°
- Nécessite 2 double effet

	 Largeur de travail	 Puissance	 Fléaux Y	 Marteaux	 Déport	 Poids	 Dimensions	 Prix	 Code PORT	
KDL140	140cm	60ch	40	20	76cm	558 kg	180 x 96 x 78	4995 € HT	6	
KDL160	160cm	70ch	44	22	140cm	588 kg	201 x 96 x 78	5105 € HT	6	
KDL180	180cm	80ch	52	26	140cm	608 kg	221 x 96 x 78	5295 € HT	7	
KDL200	200cm	90ch	56	28	140cm	660 kg	241 x 96 x 78	5535 € HT	7	
KDL220	220cm	100ch	60	30	140cm	700 kg	261 x 96 x 78	6030 € HT	7	
OPTION	-							Montage usine fléaux Y	100 € HT	

BROYEUR D'HERBE SÉRIE KS PROFI



- Attelage central arrière Cat.1
- Marteaux galvanisés (ou fléaux Y en option)
- Entraînement par prise de force 540 trs/min
- **Cardan de série**
- Boîtier en fonte avec roue libre intégrée
- Patins de glissement et rouleau arrière réglables
- Entraînement du rotor par 3 courroies
- Lamelles métalliques anti-projections
- Contre couteaux crantés
- **MODÈLE KSH135 : déport latéral hydraulique avec 1 double effet**











	 Largeur de travail	 Puissance	 Fléaux Y	 Marteaux	 Déport	 Poids	 Dimensions	 Prix	 Code PORT	
KS95 PROFI	95cm	10ch	36	18	X	170 kg	109 x 47 x 75	1515 € HT	3	
KS115 PROFI	115cm	15ch	42	21	X	181 kg	132 x 50 x 75	1575 € HT	4	
KS125 PROFI	125cm	18ch	42	21	X	188 kg	142 x 52 x 75	1630 € HT	4	
KS135 PROFI	135cm	20ch	48	24	X	195 kg	151 x 55 x 75	1690 € HT	4	
KSH135 PROFI	135cm	20ch	48	24	15cm	230 kg	151 x 55 x 75	1920 € HT	4	
OPTION	-							Montage usine fléaux Y	100 € HT	

BROYEUR D'HERBE SÉRIE KDS PROFI +



- Attelage arrière Cat.1
- Marteaux galvanisés **(ou fléaux Y en option)**
- Entraînement par prise de force 540 trs/min
- **Cardan de série**
- Boîtier en fonte avec roue libre intégrée
- Patins de glissement et rouleau arrière réglables
- Entraînement du rotor par 4 courroies
- Lamelles métalliques anti-projections
- Contre couteaux crantés
- Angle de travail -55° / +90°
- Nécessite 2 double effet
- **PORTE ARRIERE + TOLE D'USURE RAPPORTÉE**













										
	Largueur de travail	Puissance	Fléaux Y	Marteaux	Déport	Poids	Dimensions	Prix	Code PORT	
KDS 125PR+	125cm	26ch	40	20	114cm	382 kg	140 x 75 x 62	2775 € HT	5	
KDS 145PR+	145cm	35ch	48	24	114cm	401 kg	160 x 75 x 62	2940 € HT	6	
OPTION										
-	Montage usine fléaux Y								100 € HT	

BROYEUR D'HERBE SÉRIE KMH PROFI +



- Largeur de travail de 155 ou 175cm
- Attelage arrière Cat.1 et 2
- Marteaux galvanisés **(ou fléaux Y en option)**
- Entraînement par prise de force 540 trs/min
- **Cardan de série**
- Boîtier en fonte avec roue libre intégrée
- Patins de glissement et rouleau arrière réglables
- Entraînement du rotor par 3 courroies
- Lamelles métalliques anti-projections
- Contre couteaux crantés
- **Déport latéral hydraulique de série (1 double effet)**
- **PORTE ARRIERE + TOLE D'USURE RAPPORTÉE (4+4mm)**













										
	Largueur de travail	Puissance	Fléaux Y	Marteaux	Déport	Poids	Dimensions	Prix	Code PORT	
KM155HF+	155cm	26ch	48	24	20 - 20cm	381 kg	175 x 80 x 75	2660 € HT	5	
KM175HF+	175cm	36ch	56	28	20 - 20cm	403 kg	195 x 82 x 75	2775 € HT	6	
OPTIONS										
-	Montage usine fléaux Y								100 € HT	
-	Montage frontal 540 (sans porte arrière / sans tôle d'usure - SUR COMMANDE)								390 € HT	

BROYEUR D'HERBE SÉRIE KMH PROFI K









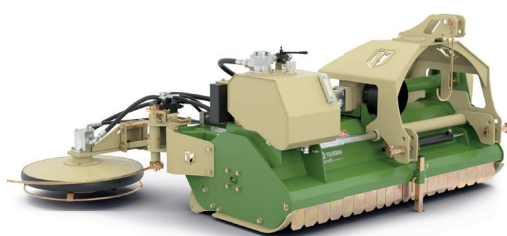



- Largeur de travail de 155 ou 175cm
- Attelage frontal ou arrière Cat.1 et 2
- Marteaux galvanisés (ou fléaux Y en option)
- Entraînement par prise de force 540 trs/min
- **Cardan de série**
- Boîtier en fonte avec roue libre intégrée
- Patins de glissement et rouleau arrière réglables
- Entraînement du rotor par 3 courroies
- Lamelles métalliques anti-projections
- Contre couteaux crantés
- **Déport latéral hydraulique de série (1 double effet)**
- **Peignes mulching réglables et amovibles**

										
	Largeur de travail	Puissance	Fléaux Y	Marteaux	Déport	Poids	Dimensions	Prix	Code PORT	
KM155HFK	155cm	26ch	48	24	20cm / 20cm	435 kg	175 x 80 x 75	2775 € HT	6	
KM175HFK	175cm	36ch	56	28	20cm / 20cm	461 kg	195 x 80 x 75	2890 € HT	6	
OPTION										
-	Montage usine fléaux Y							100 € HT		

BROYEUR D'HERBE SÉRIE KMH PROFI DM



- Largeur de travail de 155 ou 175cm
- Attelage arrière Cat.1 et 2
- Marteaux galvanisés (ou fléaux Y en option)
- Entraînement par prise de force 540 trs/min
- **Cardan de série**
- Boîtier en fonte avec roue libre intégrée
- Patins de glissement et rouleau arrière réglables
- Entraînement du rotor par 3 courroies
- Lamelles métalliques anti-projections
- Contre couteaux crantés
- **Déport latéral hydraulique de série (1 double effet)**
- **Centrale hydraulique indépendante de 50L**
- **Refroidisseur d'huile**
- **Faucheuse à disque Ø630mm**







										
	Largeur de travail	Puissance	Fléaux Y	Marteaux	Déport	Poids	Dimensions	Prix	Code PORT	
KM155HFD	155cm	26ch	48	24	20cm / 20cm	492 kg	225 x 80 x 75	4750 € HT	6	
KM175HFD	175cm	36ch	56	28	20cm / 20cm	522 kg	245 x 80 x 75	4855 € HT	6	
OPTION										
-	Montage usine fléaux Y							100 € HT		



BROYEUR D'HERBE SÉRIE KDX PROFI +

- Attelage arrière Cat.2
- Marteaux galvanisés (ou fléaux Y en option)
- Entraînement par prise de force 540 trs/min
- **Cardan de série**
- Boîtier en fonte avec roue libre intégrée
- Patins de glissement et rouleau arrière réglables
- Entraînement du rotor par 4 courroies avec tendeur par ressort
- Lamelles métalliques anti-projections
- Contre couteaux crantés
- **Déport latéral hydraulique de série (1 double effet)**
- **PORTE ARRIÈRE + TÔLE D'USURE RAPPORTÉE (5+4mm)**



	 Largeur de travail	 Puissance	 Fléaux Y	 Marteaux	 Déport	 Poids	 Dimensions	 Prix	 Code PORT
KDX 180PR+	180cm	50ch	48	24	20cm / 20cm	567 kg	208 x 100 x 80	4210 € HT	6
KDX 200PR+	200cm	70ch	56	28	20cm / 20cm	593 kg	218 x 100 x 80	4395 € HT	7
KDX 220PR+	220cm	80ch	64	32	20cm / 20cm	620 kg	238 x 100 x 80	4745 € HT	7
KDX 240PR+	240cm	90ch	72	36	20cm / 20cm	648 kg	258 x 100 x 80	5470 € HT	7

OPTIONS









-	Montage usine fléaux Y	100 € HT
-	Montage frontal 540 ou 1000tr/min (sans porte arrière / sans tôle d'usure)	390 € HT

BROYEUR D'HERBE SÉRIE KDL PROFI +



- Attelage arrière Cat.2
- Marteaux galvanisés ou fléaux Y (à préciser à la commande)
- Entraînement par prise de force 540 trs/min
- **Cardan de série**
- Boîtier en fonte avec roue libre intégrée
- Patins de glissement et rouleau arrière réglables
- Lamelles métalliques anti-projections
- Contre couteaux crantés
- Angle de travail -45° / +90°
- Nécessite 2 double effet
- **PORTE ARRIÈRE + TÔLE D'USURE RAPPORTÉE (5 + 4mm)**



	 Largeur de travail	 Puissance	 Fléaux Y	 Marteaux	 Déport	 Poids	 Dimensions	 Prix	 Code PORT
KDL160PR+	160cm	70ch	44	22	140cm	684 kg	201 x 96 x 78	5515 € HT	6
KDL180PR+	180cm	80ch	52	26	140cm	723 kg	221 x 96 x 78	5700 € HT	7
KDL200PR+	200cm	90ch	56	28	140cm	757 kg	241 x 96 x 78	5955 € HT	7
KDL220PR+	220cm	100ch	60	30	140cm	785 kg	261 x 96 x 78	6435 € HT	7

OPTION

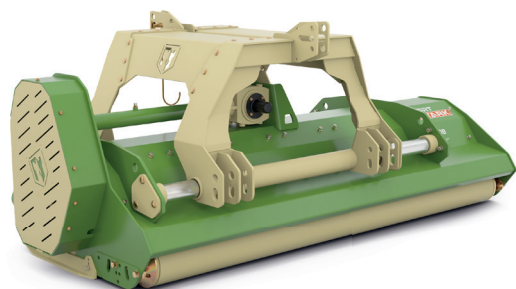

-	Montage usine fléaux Y	100 € HT
---	------------------------	-----------------

BROYEUR D'HERBE SÉRIE KDX PROFI HEAVY B



- Attelage arrière Cat.2
- Marteaux galvanisés (ou fléaux Y en option)
- Entraînement par prise de force 540 trs/min
- **Cardan de série**
- Boitier en fonte avec roue libre intégrée
- Patins de glissement réglables
- Entraînement du rotor par 5 courroies avec tendeur par ressort
- Lamelles métalliques anti-projections
- Contre couteaux crantés
- **Déport latéral hydraulique de série (1 double effet)**
- **Tôle d'usure raportée (5+4mm)**
- **Lames réglables et amovibles pour gérer la taille du broyat**
- **Contre couteaux auto-nettoyants et interchangeables**
- **Rouleau arrière protégé à 2 postions pour affiner le broyat**







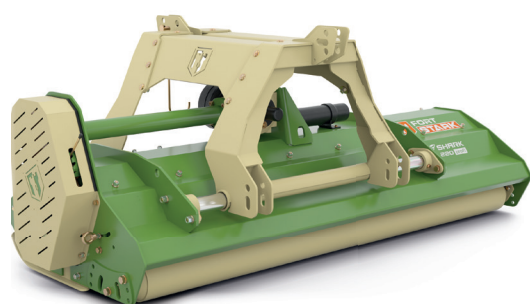



	 Largeur de travail	 Puissance	 Marteaux	 Déport	 Poids	 Dimensions	 Prix	 Code PORT
KDX 250B HD	250cm	90ch	28	35cm / 35cm	1220 kg	280 x 100 x 80	9995 € HT	7
KDX 270B HD	270cm	110ch	30	35cm / 35cm	1300 kg	300 x 100 x 80	10200 € HT	7

BROYEUR D'HERBE SÉRIE SHARK PROFI



- Attelage arrière Cat.2
- Marteaux galvanisés (ou fléaux Y en option)
- Entraînement par prise de force 540 trs/min
- **Cardan de série**
- Boitier en fonte avec roue libre intégrée
- Patins de glissement réglables
- Entraînement du rotor par 4 courroies avec tendeur par ressort
- Lamelles métalliques anti-projections
- Contre couteaux crantés
- **Déport latéral hydraulique de série (1 double effet)**
- **Tôle d'usure raportée (5+4mm)**
- **Chambre de broyage variable**
 - Turbo mulcher (herbe, végétation fine et dense...)
 - Wood mulchin (branches, ronces...)
- **Contre couteaux auto-nettoyants et interchangeables**
- **Rouleau arrière protégé à 2 postions pour affiner le broyat**

	 Largeur de travail	 Puissance	 Marteaux	 Déport	 Poids	 Dimensions	 Prix	 Code PORT
SHARK 200 PROFI	200cm	70ch	28	35cm / 35cm	650 kg	225 x 105 x 100	7140 € HT	7
SHARK 220 PROFI	220cm	80ch	32	35cm / 35cm	685 kg	245 x 105 x 100	7370 € HT	7
SHARK 240 PROFI	240cm	90ch	34	35cm / 35cm	720 kg	265 x 105 x 100	7460 € HT	7

BROYEUR D'HERBE SÉRIE CORN HD



- Attelage arrière Cat.2
- Fléaux Y
- Entraînement par prise de force 540 trs/min
- **Cardan de série**
- Boitier en fonte avec roue libre intégrée
- Patins de glissement réglables
- Entraînement du rotor par 6 courroies
- Lamelles métalliques anti-projections
- Contre couteaux crantés
- **Tôle d'usure raportée (5+5mm)**
- **Contre couteaux auto-nettoyants et interchangeables**
- **Rouleau arrière 220mm protégé**



CORN 260 HD
CORN 280 HD



Largeur de travail

260cm
280cm



Puissance

100ch
120ch



Fléaux Y

84
96



Poids

1317 kg
1392 kg



Dimensions

280 x 115 x 120
300 x 115 x 120



Prix

10795 € HT
11515 € HT



Code PORT

7
7



BROYEUR D'HERBE POUR QUAD QR120



- Attelage arrière à boule Ø50mm déportable gauche / droite
- Marteaux galvanisés **(ou fléaux Y en option)**
- Moteur Loncin G420FD démarrage électrique
- Embrayage centrifuge
- Tendeur automatique
- Patins de glissement
- Roues réglables en hauteur
- Lamelles métalliques anti-projections
- Contre couteaux crantés

QR120PR	Largeur de travail 120cm	Puissance 15ch	Fléaux Y 56	Marteaux 28	Poids 278 kg	Prix 3140 € HT	Code PORT 4
OPTION	- Montage usine fléaux Y					100 € HT	

TONDEUSE 3-POINTS GRS ÉJECTION ARRIÈRE







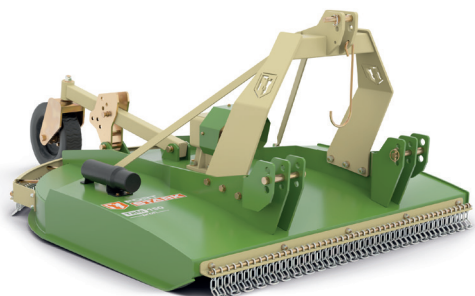

- Attelage arrière Cat.1
- 3 lames
- Entraînement par prise de force 540 trs/min
- **Cardan de série**
- Roues réglables en hauteur
- Attelage flottant

GRS120	Largeur de travail 120cm	Puissance 15ch	Lames 3	Poids 170 kg	Dimensions 120 x 96 x 78	Prix 1380 € HT	Code PORT 4
GRS150	150cm	20ch	3	184 kg	150 x 96 x 78	1565 € HT	4
GRS180	180cm	30ch	3	203 kg	180 x 96 x 78	1670 € HT	4

GYROBROYEUR LOURD 3-POINTS TRM PROFI











- Attelage arrière Cat.1
- 2 lames flottantes ou chaînes (à préciser à la commande)
- Entraînement par prise de force 540 trs/min
- **Cardan avec embrayage à friction de série**
- Roue arrière réglable
- Protection par chaînes avant et arrière
- Hauteur réglable de 25 à 180mm

	 Largeur de travail	 Puissance	 Lames	 Poids	 Dimensions	 Prix	 Code PORT
TRM 120 PROFI	120cm	25ch	2	305 kg	160 x 125 x 95	2300 € HT	5
TRM 150 PROFI	150cm	30ch	2	360 kg	190 x 155 x 95	2500 € HT	6
TRM 180 PROFI	180cm	40ch	2	420 kg	220 x 185 x 95	2700 € HT	7

ENFOUSSEUR DE PIERRES RSR PROFI











- 4 couteaux par flasques
- Attelage 3-points Cat.1N et 1
- Transmission par chaîne à bain d'huile
- Patins de glissement réglables
- Rouleau arrière grillagé
- Porte arrière
- **Cardan à boulon de cisaillement de série**

	 Puissance requise	 Largeur de travail	 Profondeur de travail	 Couteaux	 Déport	 Poids	 Dimensions	 Prix	 Code PORT
RSR125	25ch	125cm	18cm	24	X	340 kg	140 x 150 x 95	3335 € HT	6
RSR145	30ch	145cm	18cm	28	X	365 kg	140 x 170 x 95	3425 € HT	6
RSR165	35ch	165cm	18cm	32	X	390 kg	140 x 190 x 95	3625 € HT	6



ROTAVATOR 3-POINTS RS PROFI









- Déport latéral manuel
- 4 couteaux par flasques
- Attelage 3-points Cat.1N et 1
- Transmission par chaîne à bain d'huile
- Patins de glissement réglables
- Porte arrière réglable
- Protections frontales
- **Cardan à boulon de cisaillement de série**

	 Puissance requise	 Largeur de travail	 Profondeur de travail	 Couteaux	 Déport	 Poids	 Dimensions	 Prix	 Code PORT
RS95	12ch	95cm	18cm	20	27cm	147 kg	118 x 74 x 86	1545 € HT	4
RS105	16ch	105cm	18cm	24	32cm	157 kg	128 x 74 x 86	1565 € HT	4
RS115	22ch	115cm	18cm	24	37cm	162 kg	138 x 74 x 86	1575 € HT	4
RS125	25ch	125cm	18cm	28	42cm	172 kg	148 x 74 x 86	1640 € HT	4
RS135	30ch	135cm	18cm	28	47cm	177 kg	158 x 74 x 86	1680 € HT	4

ROTAVATOR 3-POINTS LOURD RX PROFI



- 6 couteaux par flasques
- Attelage 3-points Cat.1 et 2
- **Transmission par 3 pignons**
- Patins de glissement réglables
- Porte arrière réglable montée sur ressorts
- Protections frontales
- **Cardan avec embrayage à friction**

	 Puissance requise	 Largeur de travail	 Profondeur de travail	 Couteaux	 Poids	 Dimensions	 Prix	 Code PORT
RX140	35ch	140cm	18cm	24	360 kg	160 x 100 x 100	2775 € HT	5
RX160	40ch	160cm	18cm	28	385 kg	180 x 100 x 100	2910 € HT	6
RX180	45ch	180cm	18cm	32	410 kg	200 x 100 x 100	3090 € HT	6
RX200	60ch	200cm	18cm	36	450 kg	220 x 100 x 100	3260 € HT	7

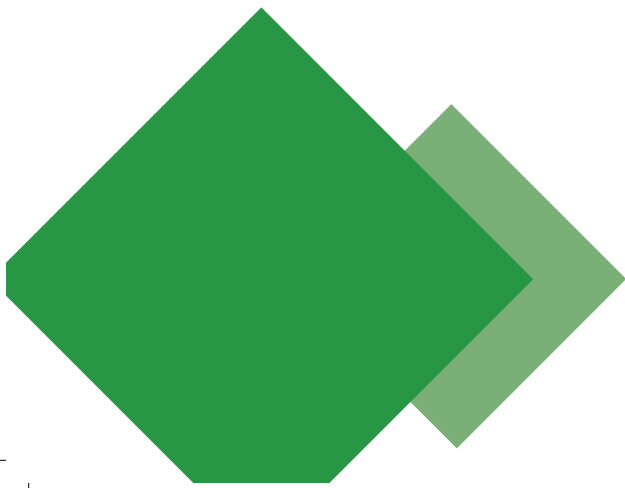
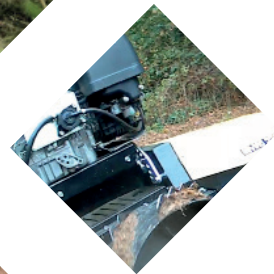

MACHINES DE TONTE ET DÉBROUSSAILLAGE PRO



DÉBROUSSAILLEUSE À FIL DCS60

- Machine à pousser ou avec avancement (T)
- Carter de protection en acier
- Tête de coupe libre montée sur roulements
- Roues pneumatiques 16 pouces : version à pousser
- Roues pneumatiques 13 pouces : version avec avancement
- Tête de coupe déportable droite / gauche pour version à pousser

	 Motorisation	HP	 Largeur de travail	 Hauteur de travail	 Poids	 Prix	 Code PORT
DCS60	Honda GCV200	6.5ch	60cm	30 à 60mm	33 kg	1460 € HT	2
DCS60T	Honda GCV200	6.5ch	60cm	30 à 60mm	38 kg	1995 € HT	2



DÉBROUSSAILLEUSE À FIL BT60

- 1 marche avant 1.6 km/h
- Carter de protection en acier
- Tête de coupe libre montée sur roulements
- Roues pneumatiques 13 pouces
- Tête de coupe déportée à droite





	 Motorisation	HP	 Largeur de travail	 Hauteur de travail	 Poids	 Prix	 Code PORT
BT60	Honda GCV200	6.5ch	60cm	30 à 60mm	38 kg	2105 € HT	2



DÉBROUSSAILLEUSE À FIL DCS60 SWING

- 1 marche avant 1.6 km/h
- Carter de protection en acier
- Tête de coupe libre montée sur roulements
- Roues acier de série
- Tête de coupe centrée
- Permet de travailler dans les pentes 100% - 45°

PENTE 100%

	 Motorisation	HP	 Largeur de travail	 Hauteur de travail	 Poids	 Prix	 Code PORT
DCS60SC	Honda GCV200	6.5ch	60cm	30 à 60mm	42 kg	2680 € HT	2
DCS60SX	Honda GXV160	5ch	60cm	30 à 60mm	42 kg	2850 € HT	2

OPTION

120	Paire de roues pneumatiques 13 pouces	215 € HT
-----	---------------------------------------	-----------------



DÉBROUSSAILLEUSE À LAMES TRT60 PRO

- Moteur Honda
- 3 vitesses avant
- Carter de protection en acier
- Patins réglables en hauteur
- 2 lames flottantes
- Roues pneumatiques 13 pouces
- Guidon orientable gauche - droite / haut - bas
- Embrayage de lames par tension de courroie



TRT60 PRO



Motorisation
Honda GXV160

HP

Puissance
5ch



Largeur de travail
55cm



Hauteur de travail
10 à 100mm



Poids
55 kg



Prix
3110 € HT



Code PORT
3



CELLULE MULTI-ACCESSOIRES ML60

- Moteur Honda
- 1 marche avant 1.6km/h
- Roues pneumatiques 13 pouces
- Voie fixe de 58cm
- Entraînement de l'accessoire par courroie
- Changement de l'accessoire rapide par arbre cannelé



ML60 STANDARD + ROUES PNEUMATIQUES

ML60C

Honda GCV200

6.5ch

34 kg

2250 € HT

3

ML60X

Honda GXV160

5ch

34 kg

2430 € HT

3

ML60 SWING SPECIALE PENTE 100% + ROUES ACIER

ML60SC

Honda GCV200

6.5ch

38 kg

2915 € HT

3

ML60SX

Honda GXV160

5ch

38kg

3090 € HT

3

OPTIONS

201

Plateau forestier TRT - 50cm de largeur de travail - coupe 30 à 60mm de hauteur

625 € HT

203

Tondeuse à éjection latérale TRL - 55cm de largeur de travail - coupe 30 à 60mm de hauteur

650 € HT

211

Tondeuse mulching MC - 50cm de largeur de travail - coupe de 30 à 80mm de hauteur

650 € HT

207







Débroussailleuse à fil DCS - 60cm de largeur de travail - coupe de 30 à 60mm de hauteur

515 € HT

DÉBROUSSAILLEUSE À FLÉAUX HSR









- Avancement hydrostatique breveté de 0 à 4.2km/h
- Carter de protection en acier avec bavette avant
- Roues avant
- Roues 16 pouces avec voie variable de 75 à 95cm
- Rotor à fléaux Y
- **Porte avant mobile**
- **Marche arrière instantanée**
- **Frein de parking instantané**

	 Motorisation	HP Puissance	 Largeur de travail	 Hauteur de travail	 Poids	 Prix	 Code PORT
HSR STANDARD + ROUES PNEUMATIQUES							
HSR 110	Honda GXV390	13ch	65cm	20 à 80mm	146 kg	5990 € HT	4
HSR 135	Honda GXV390	13ch	80cm	20 à 80mm	155 kg	6720 € HT	4
HSR SWING SPECIALE PENTE 100% + ROUES ACIER							
HSR 110S	Honda GXV390	13ch	65cm	20 à 80mm	146 kg	6950 € HT	4
HSR 135S	Honda GXV390	13ch	80cm	20 à 80mm	155 kg	7495 € HT	4
OPTION							
177	Paire de roues acier ou pneumatiques 16 pouces					510 € HT	

DÉBROUSSAILLEUSE FORESTIÈRE HRT



- Avancement hydrostatique breveté de 0 à 4.2km/h
- Carter de protection en acier avec bavette avant
- PATINS DE GLISSEMENT
- Roues 16 pouces avec voie variable de 75 à 95cm
- Plateau forestier avec double lames sur 2 étages
- **Marche arrière instantanée**
- **Frein de parking instantané**

	 Motorisation	HP Puissance	 Largeur de travail	 Hauteur de travail	 Poids	 Prix	 Code PORT
HRT STANDARD + ROUES PNEUMATIQUES							
HRT 110	Honda GXV390	13ch	65cm	20 à 80mm	146 kg	5990 € HT	4
HRT 135	Honda GXV390	13ch	80cm	20 à 80mm	155 kg	6550 € HT	4
HRT SWING SPECIALE PENTE 100% + ROUES ACIER							
HRT 110S	Honda GXV390	13ch	65cm	20 à 80mm	146 kg	6590 € HT	4
HRT 135S	Honda GXV390	13ch	80cm	20 à 80mm	155 kg	7145 € HT	4
OPTION							
177	Paire de roues acier ou pneumatiques 16 pouces					510 € HT	

DÉBROUSSAILLEUSE RADIO-COMMANDÉE PANTHER

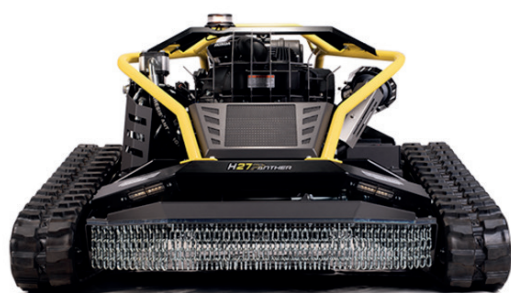

- Moteur essence Honda à injection
- Avancement hydrostatique de 0 à 7km/h en marche avant / arrière
- Train de chenilles breveté
- Porte lame fixe avec 2 lames flottantes
- Embrayage électromagnétique
- Système Flexair® pour l'inversion des ventilateurs
- Capacité du réservoir 18 litres
- **Permet de travailler dans des pentes de 55°**
- Radio commande AUTECH PROFESSIONAL® :
 - Démarrage de la machine
 - Avancement / direction
 - Gestion de la hauteur de coupe / Mise en marche des lames
 - Gestion de la vitesse par potentiomètre + gauche droite

PENTE 100%



H24
H27



Motorisation

Honda IGX700
Honda IGX800

HP

Puissance

22ch
26ch



Largeur de travail

84cm
100cm



Hauteur de travail

20 à 120mm
20 à 120mm



Poids

580 kg
650 kg



Dimensions

164 x 130 x 90
172 x 143 x 90



Prix

38520 € HT
39990 € HT



Code PORT

7
7

OPTION

2109

Paire de chenilles à crampons profonds pour terrains accidentés

1590 € HT



DÉBROUSSAILLEUSE RADIO-COMMANDÉE HORNET

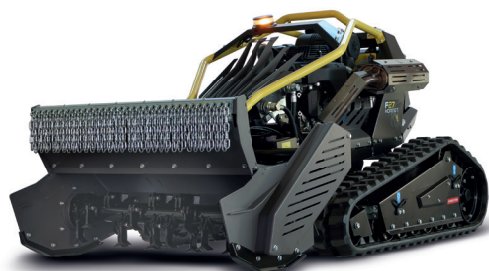

- Moteur essence Honda à injection
- Avancement hydrostatique de 0 à 7km/h en marche avant / arrière
- Train de chenilles breveté à **voie variable**
- Broyeur à fléaux
- Embrayage électromagnétique
- Système Flexair® pour l'inversion des ventilateurs
- Capacité du réservoir 18 litres
- **Permet de travailler dans des pentes de 55°**
- Radio commande AUTECH PROFESSIONAL® :
 - Démarrage de la machine
 - Avancement / direction
 - Gestion de la hauteur de broyage / Mise en marche du rotor
 - Gestion de la vitesse par potentiomètre + gauche droite

PENTE 100%



F27



Motorisation

Honda IGX800

HP

Puissance

26ch



Largeur de travail

100cm



Hauteur de travail

20 à 200mm



Poids

740 kg



Dimensions

202 x 110 x 105



Prix

48260 € HT



Code PORT

7

OPTION

2109

Paire de chenilles à crampons profonds pour terrains accidentés

1590 € HT









GESTION DES FEUILLES



SOUFFLEUR DE FEUILLES EB-9060







- Avancement manuel
- Guidon réglable en hauteur
- Réglage de l'orientation du flux d'air au guidon
- Démarrage manuel
- Roues pneumatiques
- Turbine orientable
- Freins sur les 2 roues

 EB-9060	 Motorisation Honda GX160	HP Puissance 5.5ch	 Débit d'air 50 m³/min	 Poids 55 kg	 Prix 2985 € HT	 Code PORT 2
---	--	---------------------------------	---	---	---	--

SOUFFLEUR DE FEUILLES EB-9090-9013











- Avancement manuel ou autotracté
- Guidon réglable en hauteur
- Réglage de l'orientation du flux d'air au guidon
- Démarrage manuel
- Roues pneumatiques
- Turbine orientable
- Rouleau frontal de support

 EB-9090 EB-9013 EB-9013A	 Motorisation Honda GX270 Honda GX390 Honda GX390	HP Puissance 9ch 13ch 13ch	 Avancement Manuel Manuel 1 vitesse avant	 Débit d'air 80 m³/min 85 m³/min 85 m³/min	 Poids 92 kg 93 kg 98 kg	 Prix 4045€ HT 4465 € HT 5155 € HT	 Code PORT 3 3 3
OPTION SR-EB-9000	Roue avant pivotante					230 € HT	



SOUFFLEUR DE FEUILLES FIXES ASF









- Attelage 3-points frontal ou arrière
- Prise de force 540 trs/min
- Déflecteur réglable
- Entraînement direct
- Turbine 8 pales
- Sortie fixe
- **Cardan de série**

	 HP Puissance requise	 Attelage	 Diamètre turbine	 Débit d'air	 Poids	 Dimensions	 Prix	 Code PORT
ASF-290	15ch	Cat.1	290mm	45m ³ /min	65 kg	70 x 60 x 60	2830 € HT	2
ASF-390	20ch	Cat.1 et 2	390mm	156m ³ /min	130 kg	110 x 70 x 95	4775 € HT	3
ASF-450	20ch	Cat.2	450mm	226m ³ /min	210 kg	130 x 75 x 105	7435 € HT	4

SOUFFLEUR DE FEUILLES ORIENTABLE ASF



- Attelage 3-points arrière
- Prise de force 540 trs/min
- Déflecteur réglable
- Entraînement direct
- Turbine 8 pales - 10 pales pour ASF700
- Sortie orientable 180° par moteur hydraulique (1DE)
- 2 roues réglables en hauteur
- **Cardan de série**

	 HP Puissance requise	 Attelage	 Diamètre turbine	 Débit d'air	 Poids	 Dimensions	 Prix	 Code PORT
ASF-391/SG	22ch	Cat.1 et 2	390mm	156m ³ /min	110 kg	110 x 70 x 95	6565 € HT	3
ASF-451/SG	35ch	Cat.2	450mm	226m ³ /min	130 kg	130 x 70 x 105	9990 € HT	4
ASF-500	50ch	Cat.1 et 2	500mm	226m ³ /min	220 kg	110 x 130 x 100	8860 € HT	4
ASF-700	75ch	Cat.2	700mm	370m ³ /min	415 kg	150 x 120 x 140	12390 € HT	6

OPTIONS

KRCI	Rotation hydraulique de la turbine sur son axe de 15° (1DE) (ASF 391 et 451SG)	1580 € HT
KRVSF	Rotation hydraulique de la turbine sur son axe de 180° (1DE) (ASF 391 et 451SG)	2675 € HT
KRMC	Rotation manuelle de la turbine sur son axe de 270° (ASF 391 et 451SG)	1145 € HT

SOUFFLEUR DE FEUILLES TRACTÉ AST



- Attelage à oeil ou à boule (à préciser à la commande)
- Attelage réglable en hauteur
- Déflecteur réglable
- Entraînement par embrayage centrifuge et courroies
- Turbine 8 pales
- Démarrage manuel AST290
- Démarrage électrique AST390
- Béquille de dépose

	 Motorisation	HP Puissance	 Diamètre turbine	 Débit d'air	 Poids	 Dimensions	 Prix	 Code PORT
ASF-290	Honda GX390	13ch	290mm	110m ³ /min	130 kg	100 x 100 x 70	5980 € HT	4
ASF-390	Honda GX630	20ch	390mm	160m ³ /min	230 kg	200 x 120 x 90	10660 € HT	4



ASPIRATEUR DE FEUILLES SÉRIE ES600

- Déplacement manuel ou auto-tractionné
- Réglage de la hauteur de la buse par manivelle de 0 à 15cm
- Roues avant pivotantes
- Roues pneumatiques 4.00x4 pour ES611
- Roues pneumatiques 13x5.00-6 pour ES621, 641
- **Livré sans sac**
- Largeur de travail : 75cm
- Version à batterie Pellenc® et Ego(non incluse) - autonomie 75min / 51min







	 Motorisation	HP Puissance	 Avancement	 Turbine	 Débit d'air	 Poids	 Dimensions	 Prix	 Code PORT
ES-611	Honda GP160	5ch	Manuel	4 pales	52 m ³ /min	79 kg	167 x 66 x 100	2785 € HT	3
ES-621	Honda GP160	5ch	1 vitesse AV	4 pales	52 m ³ /min	89 kg	167 x 72 x 105	3350 € HT	4
ES-641	Honda GX160	5.5ch	6 Vitesses AV + 1 AR	6 pales	54 m ³ /min	99 kg	167 x 78 x 105	4015 € HT	4
ES-643P	Pellenc 1500	1.5kW	6 vitesses avant + 1 arrière	4 pales	52 m ³ /min	95 kg	167 x 78 x 105	6775 € HT	4
ES-625EG	Ego PU2710	3.5kW	1 vitesse AV	4 pales	52 m ³ /min	95 kg	167 x 78 x 105	3840 € HT	4
ES-645EG	Ego PU2710		6 vitesses avant + 1 arrière	4 pales	52 m ³ /min	85 kg	167 x 78 x 105	4320 € HT	4
OPTIONS									
Z-7500-002-10	Sac pour conditions sèches 260 litres - fermeture par fermeture éclair							240 € HT	
Z-7500-200-10	Sac pour conditions humides 260 litres - fermeture par fermeture éclair							240 € HT	
Z-7500-006-10	Sac pour conditions sèches 260 litres - fermeture par boutons en métal							365 € HT	
Z-7500-004-10	Sac pour conditions humides 260 litres - fermeture par boutons en métal							380 € HT	
AES-400SCHL	3m de tuyau Ø140mm							310 € HT	



ASPIRATEUR DE FEUILLES SÉRIE ES600 PIA



- Déplacement autottracté
- Réglage de la hauteur de la buse par manivelle de 0 à 15cm
- Roues avant pivotantes
- Roues pneumatiques 13x5.00-6
- Bac arrière monté sur roulettes et amovible
- **Livré sans sac**
- Largeur de travail : 75cm

	 Motorisation	HP Puissance	 Avancement	 Débit d'air	 Poids	 Dimensions	 Prix	 Code PORT
ES-650 PIA	Honda GX160	5.5ch	6 vitesses avant + 1 arrière	54 m³/min	125 kg	180 x 75 x 115	4465 € HT	4
ES-660 PIA	Honda GX160	5.5ch	Hydrostatique	54 m³/min	135 kg	180 x 75 x 115	5590 € HT	4

OPTIONS

Z-7500-600-00	Sac pour conditions sèches 260 litres	135 € HT
Z-7500-610-00	Sac pour conditions humides 260 litres	120 € HT
AES-400SCHL	3m de tuyau Ø140mm	310 € HT

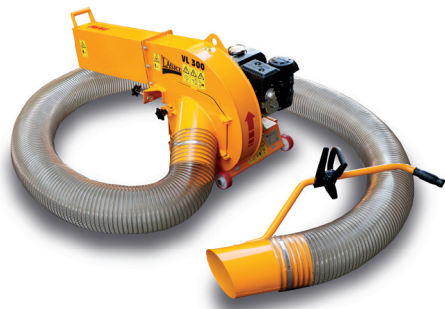

ASPIRATEUR DE FEUILLES SUR RIDELLE VL300

- Turbine 4 pales
- Entraînement direct
- Démarrage manuel
- Monté sur 2 roulettes pour le déplacement
- Accrochage sur ridelle
- Sécurité de porte
- **Harnais de maintien et buse à roulettes**

		HP								
V-300 000	Motorisation Kohler PRO7	Puissance 7ch	Ø tuyau 180mm	Ø turbine 300mm	Longueur tuyau 6m	Débit d'air 44 m ³ /min	Poids 95 kg	Dimensions 118 x 54 x 61	Prix 2900 € HT	Code PORT 3

ASPIRATEUR DE FEUILLES SUR RIDELLE VD400

- Turbine 4 pales
- Entraînement direct
- Démarrage manuel
- Monté sur 2 roulettes pour le déplacement
- Buse à roulettes
- Harnais de maintien
- Accrochage sur ridelle
- Sécurité de porte
- Démarrage électrique pour modèle V-100 000

		HP								
V-100 003	Motorisation Kohler CH395	Puissance 9ch	Ø tuyau 180mm	Ø turbine 340mm	Longueur tuyau 6m	Débit d'air 55m ³ /min	Poids 130 kg	Dimensions 93 x 76 x 144	Prix 3900 € HT	Code PORT 4
V-100 000	Motorisation Kohler CH440	Puissance 14ch	Ø tuyau 180mm	Ø turbine 340mm	Longueur tuyau 6m	Débit d'air 55m ³ /min	Poids 150 kg	Dimensions 93 x 76 x 144	Prix 4850 € HT	Code PORT 4



ASPIRATEUR DE FEUILLES SUR RIDELLES JUMBO

- Turbine 4 pales
- Entraînement par embrayage centrifuge
- Démarrage manuel
- Goulotte orientable et casquette réglable
- Buse avec poignée de maintien
- Bras de support de tuyau
- Accrochage sur ridelles
- Sécurité de porte

	Motorisation	HP Puissance	Ø tuyau	Ø turbine	Longueur tuyau	Débit d'air	Poids	Dimensions	Prix	Code PORT
JUMBO13H	Honda GX390	13ch	200mm	440mm	6m	60 m ³ /min	108 kg	105 x 90 x 150	4500 € HT	4
JUMBO18B	B&S	18ch	200mm	440mm	6m	60 m ³ /min	115 kg	105 x 90 x 150	5060 € HT	4
OPTIONS										
CHAR	Chariot à 4 roues pour le déplacement au sol								525 € HT	

ASPIRATEUR DE FEUILLES SUR RIDELLES VD445



- Turbine 6 pales
- Entraînement direct
- Démarrage électrique
- Goulotte orientable et casquette réglable
- Buse avec poignée de maintien
- Bras de support de tuyau
- Accrochage sur ridelles
- Sécurité de porte
- Corps de turbine doublé en Creusabro®
- **Harnais de maintien et buse à roulettes**

	Motorisation	HP Puissance	Ø tuyau	Ø turbine	Longueur tuyau	Débit d'air	Poids	Dimensions	Prix	Code PORT
V-400 006	Kohler CH620	19ch	220mm	420mm	6m	80 m ³ /min	187 kg	108 x 82 x 149	6300 € HT	4
V-400 001	Kohler CH730	23.5ch	220mm	420mm	6m	80 m ³ /min	187 kg	108 x 82 x 149	6990 € HT	4













A

GESTION DES FEUILLES



ASPIRATEUR DE FEUILLES TRAINÉ VD500P

- Turbine 6 pales
- Entraînement par courroies et embrayage centrifuge
- Démarrage électrique
- Goulotte orientable et casquette réglable
- Buse avec poignée de maintien
- Bras de support de tuyau
- Châssis routier homologué route -500kg
- Sécurité de porte
- Corps de turbine doublé en Creusabro®
- **Harnais de maintien et buse à roulettes**

		HP								
V-251 000	Motorisation Koher CH740	Puissance 25ch	Ø tuyau 220mm	Ø turbine 440mm	Longueur tuyau 6m	Débit d'air 108 m ³ /min	Poids 390 kg	Dimensions 224 x 156 x 235	Prix 11390 € HT	Code PORT 7











CANONS DE TRAITEMENT

CANON DE TRAITEMENT PORTÉ 3-POINTS



- Cuve principale et cuve lave mains avec niveau extérieur
- Cuve de rinçage
- Pompe centrifuge (B748M / B120) SANS ENROULEUR
- Pompe à pistons membrane (B748M/B120) AVEC ENROULEUR (40l/min - 40 BAR)
- Système pneumatique KWH permettant de traiter :
 - Volume normal 800 - 1500 litres/h
 - Volume moyen 300 - 700 litres/h
 - Volume bas 100 - 200 litres/h
 - Volume très bas 5 - 50 litres/h
- Traitement à base aqueuse - huileuse ou poudre diluée
 - Sans remplacer les buses
 - Sans modifier la pression
- Réglage de débit en graduation réelle l/h à pression constante 1.5 BAR
- Diffusion par éclateurs brevetés : micronisation uniforme (50 à 350 microns)
- Châssis galvanisé
- Système anti-goutte ARAG
- Commandes électriques filaires

	 Capacité	 Débit	 Puissance	 Débit d'air	 Portée	 Poids	 Dimensions	 Prix 240° + 90° + 340°	 Code PORT
B748									
B748M	400/500/600 l	60l/min	25ch	75m ³ /min	25m	290 kg	138 x 123 x 140	20537 € HT	7
B120									
B120	400/500/600 l	120l/min	30ch	167m ³ /min	30m	400 kg	143 x 123 x 149	23573 € HT	7
B612									
B612	400/500/600 l	120l/min	50ch	317m ³ /min	35m	460 kg	195 x 123 x 135	31157 € HT	7

OPTIONS

-	Kit électrostatique B748	2000 € HT
-	Kit électrostatique B120	1894 € HT
-	Kit électrostatique B612	2129 € HT
-	Enrouleur manuel 50m + lance mitra	800 € HT
-	Enrouleur automatique 40m + lance mitra	1504 € HT
-	Enrouleur électrique 100m de tuyau + lance mitra	3168 € HT
-	Kit ultra bas volume «ULV»	420 € HT
-	Phare allogène	160 € HT
-	Lances télescopiques	Voir page 191

CANON DE TRAITEMENT M748 COMPACT



- Cuve principale et cuve lave mains avec niveau extérieur
- Cuve de rinçage
- Pompe Comet APS41
- Système pneumatique KWH permettant de traiter :
 - Volume normal 800 - 1500 litres/h
 - Volume moyen 300 - 700 litres/h
 - Volume bas 100 - 200 litres/h
 - Volume très bas 5 - 50 litres/h
- Traitement à base aqueuse - huileuse ou poudre diluée
 - Sans remplacer les buses
 - Sans modifier la pression
- Réglage de débit en graduation réelle l/h à pression constante 1.5 BAR
- Diffusion par éclateurs brevetés : micronisation uniforme (50 à 350 microns)
- Châssis galvanisé
- Système anti-goutte ARAG
- Commandes électriques filaires
- Enrouleur 50m de tuyau + lance mitra
- Phare halogène pour travail nocturne
- Turbine et tête toutes orientations : 240° - 90° - 340°



M748E



Capacité

300 litres



Motorisation

Rato

HP

Puissance

20ch



Débit

40l/min



Portée

20m



Débit d'air

75m³/min



Poids

205 kg



Dimensions

145 x 91 x 152



Prix

29196 € HT



Code PORT

7

OPTIONS

-	Kit électrostatique B748	2109 € HT
-	Enrouleur automatique 40m de tuyau	1698 € HT
-	Kit ultra bas volume «ULV»	420 € HT
-	Pompe doseuse double injection de produit pur	4535 € HT
-	Pal injecteur eau	395 € HT
-	Kit thermofumigène	1850 € HT
-	Radiocommande à distance	2800 € HT
-	Lances télescopiques	Voir page 191

CANON DE TRAITEMENT SÉRIE LUXOR

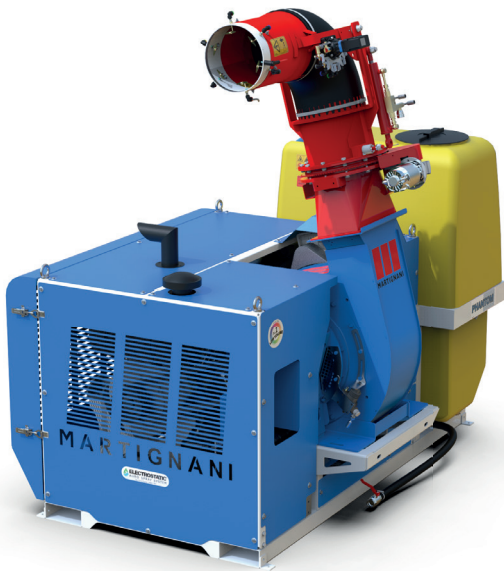

- Cuve principale et cuve lave mains avec niveau extérieur
- Cuve de rinçage
- Pompe Comet APS41
- Système pneumatique KWH permettant de traiter :
 - Volume normal 800 - 1500 litres/h
 - Volume moyen 300 - 700 litres/h
 - Volume bas 100 - 200 litres/h
 - Volume très bas 5 - 50 litres/h
- Traitement à base aqueuse - huileuse ou poudre diluée
 - Sans remplacer les buses
 - Sans modifier la pression
- Réglage de débit en graduation réelle l/h à pression constante 1.5 BAR
- Diffusion par éclateurs brevetés : micronisation uniforme (50 à 350 microns)
- Châssis galvanisé + enrouleur 50m manuel et lance mitra
- Système anti-goutte ARAG
- Commandes électriques filaires
- Phare halogène pour travail nocturne
- Turbine et tête toutes orientations : 240° - 90° - 340°



HP

Puissance



Débit



Portée



Débit d'air



Poids



Dimensions



Prix



Code PORT

M780**M780LD**

400 litres

Lombardini

30ch

40l/min

27m

150m³/min

460 kg

165 x 95 x 170

36467 € HT**7****M612****M612**

400 litres

Lombardini

50ch

40l/min

40m

285m³/min

900 kg

220 x 105 x 160

70812 € HT**7**

OPTIONS

-	Kit électrostatique M780	2090 € HT
-	Kit électrostatique M612	2662 € HT
-	Pompe doseuse triple injection de produit pur	4535 € HT
-	Enrouleur automatique 40m + lance mitra	1698 € HT
-	Enrouleur électrique 100m de tuyau + lance mitra	3768 € HT
-	Diffuseur éventail	759 € HT
-	Kit ULV (sauf M612)	420 € HT
-	Pal injecteur eau	395 € HT
-	Kit thermofumigène	1850 € HT
-	Lances télescopiques	Voir page 191
-	Radiocommande à distance M780	2800 € HT

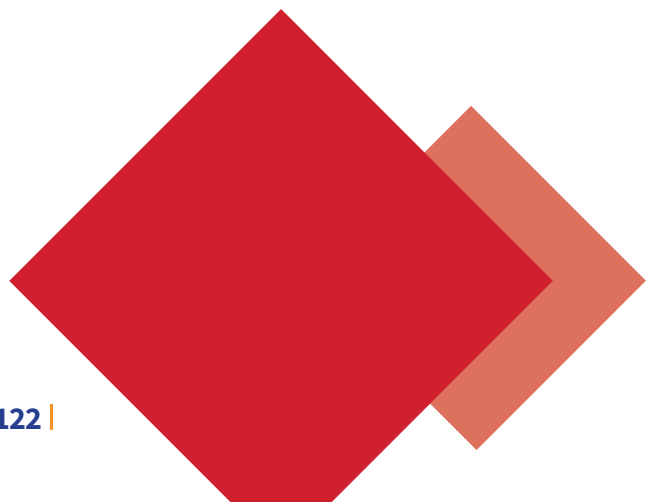

SOMMAIRE

GAMME ESPACES VERTS

Pag. 124

ELECTROPOMPES ET MOTOPOMPES	124
PULVÉRISATEURS A DOS	125
PULVÉRISATEURS BROUETTES ET POUSSÉS CAR-25-SP, CAR-G	126 à 133
PULVÉRISATEURS TRAINÉS	134 à 138
PULVÉRISATEURS CAR-E-2R, CAR-E-4R, CAR-4R	11
PULVÉRISATEUR PORTÉ SUR AUTOTPORTÉE	139
PULVÉRISATEUR PORTÉ QUAD	139
PULVÉRISATEUR AUTOMOTEUR THERMIQUE TS-S	140
PULVÉRISATEUR AUTOMOTEUR A BATTERIE TS-E	141
ATOMISEUR AUTOMOTEUR AT-S	142
ROBOT AUTOMOTEUR DOMINATOR RSR-E	143

GAMME AGRICOLE

Page 144

PULVÉRISATEURS SOCLE GS, GS-TI, GS-L, GS-E, GS-I	144 à 149
PULVÉRISATEURS POUR MOTOCULTEUR CM	149 - 150
PULVÉRISATEURS TRAINÉS CB-TR, CB-VTR	151
ATOMISEURS TRAINÉS AT-MM, AT-A, AT-TR 4.0	152 à 157
ATOMISEURS 3-POINTS ATP, ATP-T	158 à 160
CANONS DE TRAITEMENT 3-POINTS	161
PULVÉRISATEURS 3-POINTS GP, GP-PRO, GP-T	162 à 169

ACCESSOIRES ET PIÈCES DE RECHANGE GAMME AGRICOLE

Page 170

RAMPE DE DÉSHÉRBAGE / PULVÉRISATION	170-171
RAMPE INTER RANGS	172 à 174
RAMPE VERTICALES DE PULVÉRISATION	175
BUSES POUR RAMPES	175
LANCES DE PULVÉRISATION	176
LANCES DE DÉSHÉRBAGE	177
ENROULEURS ET TUYAUX	178
PORTE-BUSES	179
BUSES	180
ACCESSOIRES ATOMISEURS	181
FILTRES	182
GROUPES DE COMMANDE	183
ARTICLES VARIÉS	184
ACCESSOIRES POUR GP, ATP, AT-TR, CB-TR	185

GAMME ECOLOGIE

Page 186

DESHÉRBEUR AU GAZ ET A AIR CHAUD	186
DESHÉRBEUR VAPEUR	187-189
MACHINE POLYVALENTE	188

GAMME PHOTOVOLTAÏQUE

Page 191

MACHINES POUR LE NETTOYAGE DES PANNEAUX PHOTOVOLTAÏQUES	191 à 200
---	-----------

A



GAMME ESPACES VERTS

ELECTROPOMPES

Fourni avec régulateur de pression (sauf version 12V).

Versions électriques fournies avec interrupteur et câble de 3m.

SANS ACCESSOIRES. BATTERIE NON COMPRIS

DANS LES VERSIONS 12V, LE RÉGULATEUR ET LE CÂBLE SONT EXCLUS



Électropompes

CODE	Pompe	Moteur	L/min	BAR	HP	Portée m	Dimensions	Poids	Prix / Port
GROUPES ÉLECTROPOMPE									
M2020111.1	FLOJET 12V	12V BATTERIE	3,8	4,0 MAX	0,1	3-4	10x16x6	0,7	128 € HT / 1
M2020114	FLOJET 12V R3501136	12V BATTERIE	7,6	4,0 MAX	0,1	4-5	10x22x10	1,3	253 € HT / 1
M2020115 **	MPU12V	12V BATTERIE	6,0	10,0 MAX	0,25	6-7	12x22x8	2,8	354 € HT / 1
M2020116 **	UP10P	12V BATTERIE	18,0	4,0	0,25	4-5	12x25x10	3	411 € HT / 1
M2190010E	AR 252	56V EGO PU2710	25,0	25,0	4,72	7-8	34x45x40	17	1618 € HT / 1
M2300010E	AR 30	56V EGO PU2710	32,0	40,0	4,72	12-13	41x68x39	27	1945 € HT / 1
M2400010E	AR 403	56V EGO PU2710	40,0	40,0	4,72	13-14	41x68x39	28	1998 € HT / 1
MB112KQA-E	B1-1/2KQA	56V EGO PU2710	380,0	2,3	4,72	--	35x44x38	31	1645 € HT / 1
M2020110	AR DUE	230 V	13,0	20,0	1,2	6-7	25x51x35	12	446 € HT / 1
M2190010	AR 252	230 V	25,0	25,0	1,5	7-8	25x51x36	17	549 € HT / 1
M2190012	AR 252	400 V	25,0	25,0	1,5	7-8	25x51x36	17	591 € HT / 1
M2300010 ж	AR 30	230 V	32,0	35,0	3,0	9-10	41x68x39	33	1190 € HT / 1
M2300012 ж	AR 30	400 V	32,0	40,0	4,0	12-13	41x68x39	33	1201 € HT / 1
M2400012 ж	AR 403	400 V	40,0	40,0	5,5	13-14	42x68x39	40	1269 € HT / 1
M2500012 ж	AR 503	400 V	55,0	40,0	7,5	14-15	40x67x35	48	1438 € HT / 1
M2800012 ж	AR 813	400 V	80,0	40,0	8,5	15-17	55x72x40	55	1728 € HT / 1
** KITREL	Tableau électrique avec relais de puissance et interrupteur (pour UP10P e MPU12V)								174 € HT
ж DÉDUCTION POUR NON FOURNITURE DU CÂBLE ET DE L'INTERRUPTEUR									- 91 € HT
A962M	Régulateur avec manomètre pour Flojet, UP10P E MPU12V								44 € HT

MOTOPOMPE

Livrée complète avec régulateur de pression.

SANS ACCESSOIRES



Motopompes

CODE	Pompe	Moteur	L/min	BAR	HP	Portée m	Dimensions	Poids	Prix / Port
GRUPE MOTOPOMPE 2 TEMPS									
M2380019	MM308	KM26	8,0	30,0	1,5	6-7	30x32x22	6	354 € HT / 1
GROUPES MOTOPOMPES 4 TEMPS									
M2380017	MM308	HONDA GX25	8,0	30,0	1,0	6-8	30x32x25	7	569 € HT / 1
M2020018	AR 252	RATO R80V	25,0	30,0	3,0	6-8	33x33x35	17	713 € HT / 1
M2190018	AR 252	RATO R210	25,0	30,0	6,0	9-10	35x45x40	15	759 € HT / 1
M2190017.1	AR 252	HONDA GP160	25,0	30,0	4,8	9-10	35x45x40	19	1005 € HT / 1
M2300018	AR 30	RATO R210	32,0	40,0	6,0	12-13	41x68x39	29	977 € HT / 1
M2300017	AR 30	HONDA GP200	32,0	40,0	6,0	12-13	41x68x39	27	1332 € HT / 1
M2300023 ▲	AR 30	HONDA GX160	32,0	40,0	5,5	12-13	41x68x39	29	1485 € HT / 1
M2400018	AR 403	RATO R210	40,0	40,0	6,0	13-14	41x68x39	30	1109 € HT / 1
M2400217	AR 403	HONDA GP200	40,0	40,0	6,0	12-13	41x68x39	30	1385 € HT / 1
M2500023 ▲	AR 403	HONDA GX160	40,0	40,0	5,5	12-13	41x68x39	29	1538 € HT / 1
M2500017 ▲	AR 503	HONDA GX270	55,0	40,0	9,0	15-17	55x72x44	51	2488 € HT / 1
M2500018	AR 503	RATO R300	55,0	40,0	9,0	15-17	55x72x44	51	1720 € HT / 1
M2500088	AR 813	HONDA GX390	80,0	50,0	13,5	14-15	55x72x44	34	3420 € HT / 2
▲ SUPPLEMENT POUR DÉMARRAGE ÉLECTRIQUE SUPP4									627 € HT
GRUPES MOTOPOMPES DIESEL									
M2400022 ●	AR 403	LOMBARDINI 15 LD 225	40,0	40,0	5,0	12-13	41x68x45	52	3258 € HT / 2
M2500022 ●	AR 503	LOMBARDINI 15 LD 350	55,0	40,0	7,5	14-15	42x70x45	68	3826 € HT / 2
● SUPPLEMENT POUR DÉMARRAGE ÉLECTRIQUE SUPP11									723 € HT

PULVÉRISATEURS A DOS

PULVÉRISATEUR A DOS AVEC POMPE PROFESSIONNELLE.

Cuve en polyéthylène de 20 l livrée complète avec : tuyau de 1 m et lance de 60 cm avec buse orientable.

2ème buse double pour désherbage uniquement sur version essence.

PISTOLET TURBO INCLUS SUR LE MODELE. 4 TEMPS.

Pour modèle à batterie : Autonomie 2 heures (environ). Temps de charge: 9 heures (environ).

AVEC BATTERIE ET CHARGEUR DE BATTERIE INCLUS.



Top Spray

20 L

CODE	Pompe	Moteur	L/min	BAR	HP hp	Portée m	Dimensions	Poids Kg	Prix / Port €
TOP SPRAY A BATTERIE									
M2481511-1	FLOJET 12V	12V BATTERIE	3,8	4,0 MAX	0,1	3-4	40x35x65	8,5	320 € HT / 1
TOP SPRAY THERMIQUE									
M2481519	MM308	KM26 2 TEMPS	8,0	30,0	1,5	6-7	40x35x65	8,5	471 € HT / 1
M2481517	MM308	HONDA GX25 4 TEMPS	8,0	30,0	1,0	6-8	40x35x65	9	707 € HT / 1

CHARIOTS DE PULVÉRISATION

PULVÉRISATEUR À 2 ROUES AVEC POMPE PROFESSIONNELLE.

Cuve en polyéthylène de 20 l livrée complète avec : tuyau de 1 m et lance de 60 cm avec buse orientable.

2ème buse double pour désherbage uniquement sur version essence.

PISTOLET TURBO INCLUS SUR LE MODELE. 4 TEMPS.





Pour modèle à batterie : Autonomie 2 heures (environ). Temps de charge: 9 heures (environ).

AVEC BATTERIE ET CHARGEUR DE BATTERIE INCLUS.



Euro Spray

20 L

CODE	Pompe	Moteur	L/min	BAR	HP hp	Portée m	Dimensions	Poids Kg	Prix / Port €
EURO SPRAY A BATTERIE									
M2001511	FLOJET 12V	12V BATTERIE	3,8	4,0 MAX	0,1	3-4	50x45x100	14	426 € HT / 1
EURO SPRAY THERMIQUE									
M2001519	MM308	KM26 2 TEMPS	8,0	30,0	1,5	6-7	50x45x100	14	585 € HT / 1
M2001517	MM308	HONDA GX25	8,0	30,0	1,0	6-8	50x45x100	15	815 € HT / 1
ACCESSOIRES									
M2001311	CLOCHE DE DÉSHERBAGE POUR VERSION 12V								23 € HT
M2001311-S	CLOCHE DE DÉSHERBAGE POUR VERSIONS THERMIQUES								24 HT
M2000416	RAMPE TELESCOPICQUE A 4 BUSES PER LANCE VERSION 12V (largeur barre fermée 62 cm, ouverte 110 cm - 150 cm de travail)								141 € HT
M2000416-S	RAMPE TELESCOPICQUE A 4 BUSES PER LANCE VERSIONS THERMIQUES (largeur barre fermée 62 cm, ouverte 110 cm - 150 cm de travail)								141 € HT
M2481519T	KIT TRANSFORMATION TOPSPARAY -> EUROSPRAY								110 € HT

A

CHARIOTS DE PULVÉRISATION POUSSÉ CAR-25-SP

CHARIOT 4 ROUES AVEC RÉSERVOIR EN POLYÉTHYLÈNE DE 25 L.

Chariot tubulaire peint, 4 roues pneumatiques, détendeur avec manomètre, réservoir en polyéthylène de 25 L, rampe de travail frontale fixe de 150 cm avec 3 jets simples, équipé d'un filtre en ligne pour retenir les éventuels résidus/impuretés, bouton ON/OFF sur la poignée.

Complet avec batterie et chargeur : autonomie 3 heures (environ). Temps de charge : 9 heures (environ).

BATTERIE ET CHARGEUR DE BATTERIE INCLUS.



Chariot

25 L

CODE	Pompe	Moteur	L/min	BAR	HP	Poids	Prix / Port
POUSSÉ							
CAR25SP	Flojet 12V	12 V + BATT 12V-17A	7,6	4 MAX	0,1	21	1500 € HT / 1
ACCESSOIRES							
M4000020,17	BATTERIE RECHARGEABLE SUPPLÉMENTAIRE 12V-17A (autonomie environ 3 heures)						116 € HT
M2103001	Buse de rechange						1,80 € HT



SCHÉMA DE PULVÉRISATION
AVEC BUSES DE SÉRIE

EXEMPLE D'UTILISATION AVEC BUSES DE SÉRIE DANS DES CONDITIONS STANDARD

Description	L/min	BAR	km/h	L/ha	minute/ha	Largeur de travail
N. 3 buses 0,2 - 110° Couleur jaune (de serie)	0,80	3	4 (environ) (vitesse de poussée standard)	160	1,40'	150 cm



RÉGULATEUR AVEC
MANOMÈTRE



CHARIOT **CAR25SP**



BUSE

CHARIOTS DE PULVÉRISATION CAR-G

CHARIOT 2 ROUES AVEC RÉSERVOIR EN POLYÉTHYLÈNE 35 L.

Complet avec filtre d'aspiration externe, tuyau PVC 5 m 50 bars, lance à main de 60 cm.

Pour les modèles à batterie : Autonomie 2 heures pour ECO, 4 heures pour PRO (environ). Temps de charge : 9 heures (environ).

BATTERIE ET CHARGEUR DE BATTERIE INCLUS.



Chariot 35 L

CODE	Pompe	Moteur	L/min	BAR	HP hp	Portée m	Dimensions	Poids Kg	Prix / Port €
SANS GROUPE MOTOPOMPE									
M2003500	SANS GROUPE MOTOPOMPE		-	-	-	-	54x45x95	15	260 € HT / 2
AVEC GROUPE ÉLECTROPOMPE									
M2013511	FJ-12V ECO	12V + BATT12 V 7,2A	3,8 LT/MIN	4 MAX	0,1	3-4	54x45x95	21	597 € HT / 2
M2013912	MPU12V PRO	12V + BATT12 V 17A	6 LT/MIN	10 MAX	0,25	6-7	54x45x95	22	792 € HT / 2
M2003510	AR DUE	230 V	13,0	20,0	1,2	6-7	56x45x95	27	700 € HT / 2
AVEC GROUPE MOTOPOMPE 2 TEMPS									
M2383519	MM308	KM26	8,0	30,0	1,5	6-7	54x45x95	21	634 € HT / 2
AVEC GROUPE MOTOPOMPE 4 TEMPS									
M2383517	MM308	HONDA GX25	8,0	30,0	1,0	7-8	54x45x95	22	868 € HT / 2
ACCESSOIRES									
M2001311	CLOCHE DE DÉSHÉBAGE POUR VERSION 12V							23 € HT	
M2001311-S	CLOCHE DE DÉSHÉBAGE POUR VERSIONS THERMIQUES							24 € HT	
M2000416	RAMPE TÉLESCOPICQUE A 4 BUSES POUR LANCE VERSION 12V (largeur barre fermée 62 cm, ouverte 110 cm - 150 cm de travail)							141 € HT	
M2000416-S	RAMPE TÉLESCOPICQUE A 4 BUSES POUR LANCE VERSIONS THERMIQUES (largeur barre fermée 62 cm, ouverte 110 cm - 150 cm de travail)							141 € HT	

A

BROUETTE DE PULVÉRISATION CAR-G

BROUETTE 2 ROUES AVEC RÉSERVOIR EN POLYÉTHYLÈNE DE 50 L.

Complet avec filtre d'aspiration externe, 10 m de tuyau PVC 50 bar, Lance à levier 60 cm (standard pour toutes les versions).

Pour modèle batterie : autonomie 2 heures pour ECO, 4 heures pour PRO (environ).

TEMPS DE CHARGE : 9 HEURES (ENVIRON). **BATTERIE ET CHARGEUR DE BATTERIE INCLUS.**

Versions électriques : interrupteur et câble inclus.



Enrouleur non inclus

Brouette 50 L

CODE	Pompe	Moteur	L/min	BAR	HP	Portée m	Dimensions	Poids	Prix / Port
SANS GROUPE MOTOPOMPE									
M2005000	SANS GROUPE MOTOPOMPE	-	-	-	-	-	60x120x62	20	307 € HT / 2
AVEC GROUPE ELECTROPOMPE									
M2015011	FJ - 12V ECO	12V + BATT 12V 7,2 A	3,8	4,0 MAX	0,1	3-4	60x120x62	27	618 € HT / 2
M2015012	MPU12V PRO	12V + BATT 12V 17A	6,0	10,0 MAX	0,25	6-7	60x120x62	30	872 € HT / 2
M2025110	AR DUE	230 V	13,0	20,0	1,2	6-7	60x120x62	32	751 € HT / 2
M2195010	AR 252	230 V	25,0	25,0	1,5	7-8	60x120x62	37	849 € HT / 2
M2195012	AR 252	400 V	25,0	25,0	1,5	7-8	60x120x62	37	893 € HT / 2
AVEC GROUPE MOTOPOMPE 2 TEMPS									
M2385019	MM308	KM26	8,0	30,0	1,5	6-7	60x120x62	26	680 € HT / 2
AVEC GROUPE MOTOPOMPE 4 TEMPS									
M2385017	MM308	HONDA GX25	8,0	30,0	1,0	6-8	60x120x62	27	897 € HT / 2
M2025018	AR 252	RATO R80V	25,0	30,0	3,0	6-8	60x120x62	37	1.005 € HT / 2
M2195018	AR 252	RATO R210	25,0	30,0	6,0	9-10	60x120x62	40	1.086 € HT / 2
M2195017.1	AR 252	HONDA GP160	25,0	30,0	4,8	9-10	60x120x62	39	1.318 € HT / 2

ACCESSOIRES

M2005150	ENROULEUR POUR 50 m DE TUYAU Ø 10x17 50 BAR	140 € HT
M2005025	ENROULEUR AVEC 25 m DE TUYAU Ø 10x17 50 BAR	215 € HT
M2005050	ENROULEUR AVEC 50 m DE TUYAU Ø 10x17 50 BAR	288 € HT
M2000415	RAMPE A 2 JETS - 2 m DE LARGEUR DE TRAVAIL (largeur rampe ouverte 100 cm - 200 cm de travail)	103 € HT
BYPASS	ROBINET DOUBLE POUR UTILISER LA RAMPE ET LA LANCE	62 € HT
M2001500,13	CHARGEUR DE RECHANGE POUR ECO	53 € HT
M2001500,15	BATTERIE RECHARGEABLE SUPPLEMENTAIRE 12V-7,2A ECO (2 heures autonomie)	46 € HT
M400000,4	CHARGEUR DE RECHANGE POUR PRO	78 € HT
M4000020,17	BATTERIE RECHARGEABLE SUPPLEMENTAIRE 12V-17A PRO (4 heures autonomie)	116 € HT
M2000007	CUVE LAVE MAINS 7 L (obligatoire pour usage professionnel)	62 € HT

KIT DE MISE AUX NORMES DES BROUETTES POUR USAGE PROFESSIONNEL (OBLIGATOIRE).

NON OBLIGATOIRE POUR UN USAGE PRIVÉ.

Également achetable séparément.



KIT CAR ECO	ROBINET DE VIDANGE, FILTRE AVEC ROBINET D'ARRÊT, NIVEAU EXTÉRIEUR	51,00
KIT CAR PRO	ROBINET DE VIDANGE, FILTRE AVEC VANNE DE FERMETURE, NIVEAU EXTÉRIEUR, RÉSERVOIR LAVE-MAINS, MANOMÈTRE ISOMÉTRIQUE	166,00

BROUETTE DE PULVÉRISATION CAR-G

BROUETTE 2 ROUES AVEC RÉSERVOIR EN POLYÉTHYLÈNE DE 70 L.

Complet avec filtre d'aspiration externe, 10 m de tuyau PVC 50 bar, Lance à levier 60 cm (standard pour toutes les versions).

Pour modèle batterie : autonomie 2 heures pour ECO, 4 heures pour PRO (environ).

TEMPS DE CHARGE : 9 HEURES (ENVIRON). **BATTERIE ET CHARGEUR DE BATTERIE INCLUS.**



Versions électriques : interrupteur et câble inclus.



Brouette 70 L

CODE	Pompe	Moteur	L/min	BAR	HP hp	Portée m	Dimensions	Poids Kg	Prix / Port €
SANS GROUPE MOTOPOMPE									
M2007000	SANS GROUPE MOTOPOMPE		-	-	-	-	65x150x67	25	364 € HT / 2
AVEC GROUPE ELECTROPOMPE									
12V M2017011	FJ-12V ECO	12 V + BATT 12V-7,2A	3,8	4 MAX	0,1	3-4	65x150x67	32	674 € HT / 2
12V M2017012	MPU12V PRO	12 V + BATT 12V-17A	6,0	10 MAX	0,25	6 - 7	65x150x67	35	930 € HT / 2
M2027110	AR DUE	230 V	13,0	20,0	1,2	6-7	65x150x67	37	810 € HT / 2
M2197010	AR 252	230 V	25,0	25,0	1,5	7-8	65x150x67	42	906 € HT / 2
M2197012	AR 252	400 V	25,0	25,0	1,5	7-8	65x150x67	42	953 € HT / 2
AVEC GROUPE MOTOPOMPE 2 TEMPS									
M2387019	MM308	KM26	8,0	30,0	1,5	6-7	65x150x67	31	741 € HT / 2
AVEC GROUPE MOTOPOMPE 4 TEMPS									
M2387017	MM308	HONDA GX25	8,0	30,0	1,0	6-8	65x150x67	32	953 € HT / 2
M2027018	AR 252	RATO R80V	25,0	30,0	3,0	6-8	60x120x62	42	1.060 € HT / 2
M2197018	AR 252	RATO R210	25,0	30,0	6,0	9-10	65x150x67	45	1.125 € HT / 2
M2197017.1	AR 252	HONDA GP160	25,0	30,0	4,8	9-10	65x150x67	44	1.377 € HT / 2

ACCESSOIRES

M2007150	ENROULEUR POUR 50 m DE TUYAU Ø 10x17 50 BAR	140 € HT
M2011011	ENROULEUR POUR 100 m DE TUYAU Ø 10x17 50 BAR	174 € HT
M2007025	ENROULEUR AVEC 25 m DE TUYAU Ø 10x17 50 BAR	215 € HT
M2007050	ENROULEUR AVEC 50 m DE TUYAU Ø 10x17 50 BAR	288 € HT
M2000415	RAMPE A 2 JETS - 2 m DE LARGEUR DE TRAVAIL (largeur rampe ouverte 100 cm - 200 cm de travail)	 103 € HT
BYPASS	ROBINET DOUBLE POUR UTILISER LA RAMPE ET LA LANCE	62 € HT
M2001100.31	TIMON A OEIL POUR AUTOPORTÉES ET MICROTRACTEURS	 64 € HT
M2001500,13	CHARGEUR DE RECHANGE POUR ECO	53 € HT
M2001500,15	BATTERIE RECHARGEABLE SUPPLEMENTAIRE 12V-7,2A ECO (2 heures autonomie)	46 € HT
M400000,4	CHARGEUR DE RECHANGE POUR PRO	78 € HT
M4000020,17	BATTERIE RECHARGEABLE SUPPLEMENTAIRE 12V-17A PRO (4 heures autonomie)	116 € HT
M2000007	CUVE LAVE MAINS 7 L (obligatoire pour usage professionnel)	 62 € HT

KIT DE MISE AUX NORMES DES BROUETTES POUR USAGE PROFESSIONNEL (OBLIGATOIRE).

NON OBLIGATOIRE POUR UN USAGE PRIVÉ.

Également achetable séparément.



KIT CAR ECO	ROBINET DE VIDANGE, FILTRE AVEC ROBINET D'ARRÊT, NIVEAU EXTÉRIEUR	51,00
KIT CAR PRO	ROBINET DE VIDANGE, FILTRE AVEC VANNE DE FERMETURE, NIVEAU EXTÉRIEUR, RÉSERVOIR LAVE-MAINS, MANOMÈTRE ISOMÉTRIQUE	166,00

A

BROUETTE DE PULVÉRISATION CAR-G

BROUETTE 2 ROUES AVEC RÉSERVOIR EN POLYÉTHYLÈNE DE 90 L.
 Complet avec filtre d'aspiration externe, 10 m de tuyau PVC 50 bar,
 Lance à levier 60 cm (standard pour toutes les versions).
 Versions électriques : interrupteur et câble inclus.



Brouette 90 L

CODE	Pompe	Moteur	L/min	BAR	HP hp	Portée m	Dimensions	Poids Kg	Prix / Port €
SANS GROUPE MOTOPOMPE									
M2009000	SANS GROUPE MOTOMPOMPE		-	-	-	-	55x130x70	22	353 € HT / 2
AVEC GROUPE ELECTROPOMPE									
M2029010	AR DUE	230 V	13,0	20,0	1,2	6-7	55x130x85	34	804 € HT / 2
M2199010	AR 252	230 V	25,0	25,0	1,5	7-8	55x130x85	39	901 € HT / 2
M2199012	AR 252	400 V TRIFASE	25,0	25,0	1,5	7-8	55x130x85	39	950 € HT / 2
AVEC GROUPE MOTOPOMPE 2 TEMPS									
M2389019	MM308	KM26	8,0	30,0	1,5	6-7	55x130x97	28	729 € HT / 2
AVEC GROUPE MOTOPOMPE 4 TEMPS									
M2389017	MM308	HONDA GX25	8,0	30,0	1,0	6-8	55x130x97	29	937 € HT / 2
M2199018	AR 252	RATO R210	25,0	30,0	6,0	9-10	55x130x97	42	1.122 € HT / 2
M2199017.1	AR 252	HONDA GP160	25,0	30,0	4,8	9-10	55x130x97	41	1.367 € HT / 2

ACCESSOIRES

M2009150	ENROULEUR POUR 50 m DE TUYAU Ø 10x17 50 BAR	140 € HT
M2009025	ENROULEUR AVEC 25 m DE TUYAU Ø 10x17 50 BAR	215 € HT
M2009050	ENROULEUR AVEC 50 m DE TUYAU Ø 10x17 50 BAR	288 € HT
M2000007	CUVE LAVE MAINS 7 L (obligatoire pour usage professionnel)	62 € HT

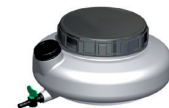

* KIT CAR PRO et KIT CAR ECO NE SONT PAS DISPONIBLES POUR LE MODELE 90L

BROUETTE DE PULVÉRISATION CAR-G

BROUETTE 2 ROUES AVEC RÉSERVOIR EN POLYÉTHYLÈNE DE 120 L.

Complet avec filtre d'aspiration externe, 10 m de tuyau PVC 50 bar,

Lance à levier 60 cm (standard pour toutes les versions).

Pour modèle batterie : autonomie 2 heures pour ECO, 4 heures pour PRO (environ).

TEMPS DE CHARGE : 9 HEURES (ENVIRON). **BATTERIE ET CHARGEUR DE BATTERIE INCLUS.**

Versions électriques : interrupteur et câble inclus.



Enrouleur non inclus

Brouette 120 L

CODE	Pompe	Moteur	L/min	BAR	hp	Portée m	Dimensions	Poids	Prix / Port
SANS GROUPE MOTOPOMPE									
M2001100	SANS GROUPE MOTOMPOMPE		-	-	-	-	65x150x70	30	492 € HT / 2
AVEC GROUPE ELECTROPOMPE									
12V M2011111	FJ -12 V ECO	12V + BATT 12V-7,2A	3,8	4 MAX	0,1	3-4	65x150x70	37	802 € HT / 2
12V M2001112	MPU12V PRO	12V + BATT 12V-17A	6,0	10 MAX	0,25	6-7	65x150x70	40	1.058 € HT / 2
M2021110	AR DUE	230 V	13,0	20,0	1,2	6-7	65x150x70	42	946 € HT / 2
M2191110	AR 252	230 V	25,0	25,0	1,5	7-8	65x150x70	47	1.038 € HT / 2
M2191112	AR 252	400 V	25,0	25,0	1,5	7-8	65x150x70	47	1.087 € HT / 2
M2301110	AR 30	230 V	32,0	30,0	3,0	9-10	65x150x70	63	1.678 € HT / 3
M2301112	AR 30	400 V	32,0	40,0	4,0	12-13	65x150x70	63	1.690 € HT / 3
M2401112	AR 403	400 V	40,0	40,0	5,5	13-14	65x150x70	70	1.763 € HT / 3
M2501112	AR 503	400 V	55,0	40,0	7,5	14-15	65x150x70	78	1.927 € HT / 3
AVEC GROUPE MOTOPOMPE 2 TEMPS									
M2381119	MM308	KM26	8,0	30,0	1,5	6-7	65x150x70	36	871 € HT / 2
AVEC GROUPE MOTOPOMPE 4 TEMPS									
M2381171	MM308	HONDA GX25	8,0	30,0	1,0	6-8	65x150x70	37	1.078 € HT / 2
M20212018	AR 252	RATO R80V	25,0	30,0	3,0	6-8	60x120x62	47	1.186 € HT / 2
M2191118	AR 252	RATO R210	25,0	30,0	6,0	9-10	65x150x70	50	1.244 € HT / 3
M2191117.1	AR 252	HONDA GP160	25,0	30,0	4,8	9-10	65x150x70	49	1.504 € HT / 3
M2301118	AR 30	RATO R210	32,0	40,0	6,0	12-13	65x150x70	59	1.482 € HT / 3
M2301117	AR 30	HONDA GP200	32,0	40,0	6,0	12-13	65x150x70	57	1.835 € HT / 3
M2301123	AR 30	HONDA GX160	32,0	40,0	5,5	12-13	65x150x70	59	1.993 € HT / 3
M2401118	AR 403	RATO R210	40,0	40,0	6,0	13-14	65x150x70	60	1.592 € HT / 3
M2401117	AR 403	HONDA GP200	40,0	40,0	6,0	12-13	65x150x67	50	1.909 € HT / 3
M2401123	AR 403	HONDA GX160	40,0	40,0	5,5	12-13	65x150x67	50	2.067 € HT / 3

ACCESSOIRES

M2007150	ENROULEUR POUR 50 m DE TUYAU Ø 10x17 50 BAR	140 € HT
M2011011	ENROULEUR POUR 100 m DE TUYAU Ø 10x17 50 BAR	174 € HT
M2007025	ENROULEUR AVEC 25 m DE TUYAU Ø 10x17 50 BAR	215 € HT
M2007050	ENROULEUR AVEC 50 m DE TUYAU Ø 10x17 50 BARL	288 € HT
M2011212	ENROULEUR AVEC 100 m DE TUYAU Ø 8x16 50 BAR	416 € HT
M2000415	RAMPE A 2 JETS - 2 m DE LARGEUR DE TRAVAIL (largeur rampe ouverte 100 cm - 200 cm de travail)	103 € HT
BYPASS	ROBINET DOUBLE POUR UTILISER LA RAMPE ET LA LANCE	62 € HT
M2001100.31	TIMON A OEIL POUR AUTOPORTÉES ET MICROTRACTEURS	64 € HT
M2001500.13	CHARGEUR DE RECHANGE POUR ECO	53 € HT
M2001500.15	BATTERIE RECHARGEABLE SUPPLEMENTAIRE 12V-7,2A ECO (2 heures autonomie)	46 € HT
M400000.4	CHARGEUR DE RECHANGE POUR PRO	78 € HT
M4000020.17	BATTERIE RECHARGEABLE SUPPLEMENTAIRE 12V-17A PRO (4 heures autonomie)	116 € HT
M2000007	CUVE LAVE MAINS 7 L (obligatoire pour usage professionnel)	62 € HT

KIT DE MISE AUX NORMES DES BROUETTES POUR USAGE PROFESSIONNEL (OBLIGATOIRE).

NON OBLIGATOIRE POUR UN USAGE PRIVÉ.

Également achetable séparément.



KIT CAR ECO	ROBINET DE VIDANGE, FILTRE AVEC ROBINET D'ARRÊT, NIVEAU EXTÉRIEUR	51 € HT
KIT CAR PRO	ROBINET DE VIDANGE, FILTRE AVEC VANNE DE FERMETURE, NIVEAU EXTÉRIEUR, RÉSERVOIR LAVE-MAINS, MANOMÈTRE ISOMÉTRIQUE	166 € HT

A

PULVÉRISATEUR TRAINÉ pour autoportées

CHARIOT 2 ROUES AVEC RÉSERVOIR EN POLYÉTHYLÈNE DE 70 L.

Timon d'attelage, pompe 12 V. **A brancher sur la batterie du véhicule tracteur**

Pression réglable avec manomètre, complet avec filtre, 5 m de tuyau PVC, lance à buse réglable.

De série : Rampe de désherbage à 2 buses - 2m de largeur de travail.



Pulvérisateur trainé

70 L

CODE	Pompe	Moteur	L/min	BAR	HP	Portée m	Dimensions	Poids	Prix / Port
SANS GROUPE MOTOPOMPE									
M2007100	SANS ELECTROPOMPE		-	-	-	-	60x130x70	25	359 € HT / 2
AVEC GROUPE ELECTROPOMPE									
M2007111	FLOJET 12V	12V (batterie du tracteur)	3,8	4,0 MAX	0,1	3-4	60x130x70	35	659 € HT / 2

CHARIOT 2 ROUES AVEC RÉSERVOIR EN POLYÉTHYLÈNE DE 120 L.

Timon d'attelage, pompe 12 V. **A brancher sur la batterie du véhicule tracteur**

Pression réglable avec manomètre, complet avec filtre, 5 m de tuyau PVC, lance à buse réglable.

De série : Rampe de désherbage à 2 buses - 2m de largeur de travail.





Pulvérisateur trainé

120 L

CODE	Pompe	Moteur	L/min	BAR	HP	Portée m	Dimensions	Poids	Prix / Port
SANS GROUPE MOTOPOMPE									
M2001300	SANS ELECTROPOMPE		-	-	-	-	60x130x90	28	459 € HT / 2
AVEC GROUPE ELECTROPOMPE									
M2001313	FLOJET 12V	12V (batterie du tracteur)	3,8	4,0 MAX	0,1	3-4	60x130x90	38	759 € HT / 2

ACCESSOIRES

M2001311	CLOCHE DE DESHERBAGE POUR VERSION 12V		23 € HT
M2000416	BARRE TELESCOPIQUE A 4 BUSES PER LANCE VERSION 12V (largeur barre fermée 62 cm, ouverte 110 cm - 150 cm de travail)		141 € HT
M2000007	CUVE LAVE MAINS 7 L (obligatoire pour usage professionnel)		62 € HT



BROUETTE DE PULVERISATION CAR-E-2R

BROUETTE 2 ROUES AVEC RÉSERVOIR EN POLYÉTHYLÈNE
Complet avec filtre d'aspiration externe, 10 m de tuyau PVC 50 bar, Lance à levier 60 cm (standard pour toutes les versions).



N.B. FOURNIE SANS BATTERIE ET SANS CHARGEUR.

Brouette 50 - 70 - 120 L a 2 roues

CODE	Capacité	Pompe	Moteur	L/min	BAR	HP	Portée m	Dimensions	Poids	Prix / Port
------	----------	-------	--------	-------	-----	----	----------	------------	-------	-------------

AVEC GROUPE ELECTROPOMPE										
EGO M2195010E	50 L	AR 252	56V EGO PU2710	25,0	25,0	4,72	7-8	60x120x62	38	1.961 € HT / 3
EGO M2197010E	70 L	AR 252	56V EGO PU2710	25,0	25,0	4,72	7-8	65x150x62	43	2.020 € HT / 3
EGO M2191110E	120 L	AR 252	56V EGO PU2710	25,0	25,0	4,72	7-8	65x150x70	48	2.147 € HT / 3
EGO M2301110E	120 L	AR 30	56V EGO PU2710	32,0	40,0	4,72	12-13	65x150x70	58	2.473 € HT / 3
EGO M2401110E	120 L	AR 403	56V EGO PU2710	40,0	40,0	4,72	13-14	65x150x70	59	2.557 € HT / 3

BATTERIE AU LITHIUM ET CHARGEUR (à ajouter au prix de la machine)										
BATT56V-12A-LI	BATTERIE AU LITHIUM 56V 12A 672 Wh (pour moteur 56V EGO PU2710)									765 € HT
CARLI70	CHARGEUR DE BATTERIE RAPIDE 700 W POUR BATTERIE AU LITHIUM 56V EGO									179 € HT
BATT56V-6ALI	BATTERIE AU LITHIUM 56V 6A 336 Wh (pour moteur 56V EGO PU2710)									385 € HT
CARLI55	CHARGEUR DE BATTERIE RAPIDE 550 W POUR BATTERIE AU LITHIUM 56V EGO									122 € HT

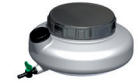
ACCESSOIRES										
M2005025	ENROULEUR AVEC 25 m de tuyau Ø 10x17 50 BAR - pour 50 L									215 € HT
M2005050	ENROULEUR AVEC 50 m de tuyau Ø 10x17 50 BAR - pour 50 L									288 € HT
M2011011	ENROULEUR POUR 100 m de tuyau Ø 8x16 50 BAR (sans tuyau) - pour 70 L e 120 L									174 € HT
M2007025	ENROULEUR AVEC 25 m de tuyau Ø 10x17 50 BAR - pour 70 L e 120 L									215 € HT
M2007050	ENROULEUR AVEC 50 m de tuyau Ø 10x17 50 BAR - pour 70 L e 120 L									288 € HT
M2000415	RAMPE A 2 JETS - 2 m DE LARGEUR DE TRAVAIL (largeur rampe ouverte 100 cm - 200 cm de travail)								103 € HT	
BYPASS	ROBINET DOUBLE POUR UTILISER LA RAMPE ET LA LANCE									62 € HT
M2001100.31	TIMON A OEIL POUR AUTOPORTÉES ET MICROTRACTEURS (pour 70 et 120L)								64 € HT	
M2000007	CUVE LAVE MAINS 7 L (obligatoire pour usage professionnel)								62 € HT	



CAR-E-2R CON CISTERNA 120 L

KIT DE MISE AUX NORMES DES BROUETTES POUR USAGE PROFESSIONNEL (OBLIGATOIRE).

NON OBLIGATOIRE POUR UN USAGE PRIVÉ.
Également achetable séparément..



KIT CAR ECO	ROBINET DE VIDANGE, FILTRE AVEC ROBINET D'ARRÊT, NIVEAU EXTÉRIEUR	51,00
KIT CAR PRO	ROBINET DE VIDANGE, FILTRE AVEC VANNE DE FERMETURE, NIVEAU EXTÉRIEUR, RÉSERVOIR LAVE-MAINS, MANOMÈTRE ISOMÉTRIQUE	166,00



A

CHARIOT DE PULVERISATION TRAINÉ CAR-E-4R

CHARIOT TUBULAIRE PEINT, RÉSERVOIR EN POLYÉTHYLÈNE, 4 ROUES PNEUMATIQUES AVEC ROULEMENTS.

Équipé du timon, remorquable manuellement ou avec des tracteurs. Complet avec filtre aspiration externe, 10 m de tuyau PVC 50 bars, lance à levier de 60 cm (standard pour toutes les versions). **Completo di timone di traino.**

N.B. FOURNI SANS BATTERIE ET CHARGEUR DE BATTERIE.



Chariot

120 - 200 - 300 - 400 L

a 4 Roues

CODE	Capacité	Pompe	Moteur	L/min	BAR	HP	Portée m	Dimensions	Poids	Prix / Port
AVEC GROUPE ELECTROPOMPE										
EGO M2191210-1E	120 L	AR 252	56V EGO PU2710	25,0	25,0	4,72	7-8	84x120x105	63	2.490 € HT / 3
EGO M2301210-1E	120 L	AR 30	56V EGO PU2710	32,0	40,0	4,72	12-13	84x120x105	73	2.833 € HT / 3
EGO M2401210-1E	120 L	AR 403	56V EGO PU2710	40,0	40,0	4,72	13-14	84x120x105	74	2.908 € HT / 3
EGO M2191210-2E	200 L	AR 252	56V EGO PU2710	25,0	25,0	4,72	7-8	84x150x105	68	2.648 € HT / 3
EGO M2301210-2E	200 L	AR 30	56V EGO PU2710	32,0	40,0	4,72	12-13	84x150x105	78	2.987 € HT / 3
EGO M2401210-2E	200 L	AR 403	56V EGO PU2710	40,0	40,0	4,72	13-14	84x150x105	79	3.085 € HT / 3
EGO M2191210-3E *	300 L	AR 252	56V EGO PU2710	25,0	25,0	4,72	7-8	79x175x110	83	2.926 € HT / 3
EGO M2301210-3E *	300 L	AR 30	56V EGO PU2710	32,0	35,0	4,72	12-13	79x175x110	93	3.270 € HT / 3
EGO M2401210-3E *	300 L	AR 403	56V EGO PU2710	40,0	40,0	4,72	13-14	79x175x110	94	3.353 € HT / 3
EGO M2191210-4E *	400 L	AR 252	56V EGO PU2710	25,0	25,0	4,72	7-8	79x175x120	86	3.069 € HT / 3
EGO M2301210-4E *	400 L	AR 30	56V EGO PU2710	32,0	35,0	4,72	12-13	79x175x120	96	3.407 € HT / 3
EGO M2401210-4E *	400 L	AR 403	56V EGO PU2710	40,0	40,0	4,72	13-14	79x175x120	97	3.463 € HT / 3
BATTERIE AU LITHIUM ET CHARGEUR (à ajouter au prix de la machine)										
BATT56V-12ALI	BATTERIE AU LITHIUM 56V 12A 672 Wh (pour moteur 56V EGO PU2710)									765 € HT
CARLI70	CHARGEUR DE BATTERIE RAPIDE 700 W POUR BATTERIE AU LITHIUM 56V EGO									179 € HT
ACCESSOIRES										
LAVCIRC20S	CUVE DE RINCAGE 20L (obligatoire pour un usage professionnel réf. 2009/217CE)									481 € HT
M2005112	ENROULEUR POUR 50 m DE TUYAU Ø 10x17 50 BAR (sans tuyau)									140 € HT
M2011112	ENROULEUR POUR 100 m DE TUYAU Ø 10x17 50 BAR (sans tuyau)									174 € HT
M2002512	ENROULEUR AVEC 25 m DE TUYAU Ø 10x17 50 BAR									215 € HT
M2005012	ENROULEUR AVEC 50 m DE TUYAU Ø 10x17 50 BAR									288 € HT
M2011012	ENROULEUR AVEC 100 m DE TUYAU Ø 8x16 50 BAR									416 € HT
M2002111	ENROULEUR HAUTE PRESSION SUR ROULEMENTS POUR TUYAU 50 m Ø 10x19 80 BAR (sans tuyau)									372 € HT
M2002221	ENROULEUR HAUTE PRESSION SUR ROULEMENTS POUR TUYAU 100 m Ø 10x19 80 BAR (sans tuyau)									387 € HT
M1009121	ENROULEUR AUTOMATIQUE À RESSORT POUR TUYAU 20 m Ø 10x17 50 BAR (sans tuyau)									451 € HT
M2000511	RAMPE DE TRAITEMENT 3m									307 € HT
M2000501	RAMPE DE TRAITEMENT 4m									429 € HT
M2001501	RAMPE DE TRAITEMENT 7m									575 € HT
M2000007	CUVE LAVE MAINS 7 L (obligatoire pour usage professionnel)									62 € HT
* SUPPLÉMENT POUR DEPLACEMENT ÉLECTRIQUE AVEC BATTERIE 24V ET CHARGEUR DE BATTERIE (POUR TOUS LES MODÈLES) SUPP7										5.389 € HT

KIT DE MISE AUX NORMES DES BROUETTES POUR USAGE PROFESSIONNEL (OBLIGATOIRE).

NON OBLIGATOIRE POUR UN USAGE PRIVÉ.

Également achetable séparément.



KIT CAR ECO	ROBINET DE VIDANGE, FILTRE AVEC ROBINET D'ARRÊT, NIVEAU EXTÉRIEUR	51,00
KIT CAR PRO	ROBINET DE VIDANGE, FILTRE AVEC VANNE DE FERMETURE, NIVEAU EXTÉRIEUR, RÉSERVOIR LAVE-MAINS, MANOMÈTRE ISOMÉTRIQUE	166,00

CHARIOT DE PULVERISATION TRAINÉ CAR-4R

CHARIOT TUBULAIRE PEINT, RÉSERVOIR EN POLYÉTHYLÈNE 120L, 4 ROUES PNEUMATIQUES AVEC ROULEMENTS.

Équipé du timon, remorquable manuellement ou avec des tracteurs. Complet avec filtre aspiration externe, 10 m de tuyau PVC 50 bars, lance à levier de 60 cm (standard pour toutes les versions).

Versions électriques : interrupteur et câble inclus.



Chariot

120 L a 4 Roues

CODE	Pompe	Moteur	L/min	BAR	HP	Portée m	Dimensions	Poids	Prix / Port
SANS GROUPE MOTOPOMPE									
M2001200-1	SENZA GRUPPO MOTOPOMPA	-	-	-	-	-	84x120x105	45	862 € HT / 3
AVEC GROUPE ELECTROPOMPE									
M2191210-1	AR 252	230 V	25,0	25,0	1,5	7-8	84x120x105	62	1.414 € HT / 3
M2191212-1	AR 252	400 V	25,0	25,0	1,5	7-8	84x120x105	62	1.459 € HT / 3
M2301210-1	AR 30	230 V	32,0	35,0	3,0	9-10	84x120x105	78	2.054 € HT / 3
M2301212-1	AR 30	400 V	32,0	40,0	4,0	12-13	84x120x105	78	2.064 € HT / 3
M2401212-1	AR 403	400 V	40,0	40,0	5,5	13-14	84x120x105	85	2.132 € HT / 3
M2501212-1	AR 503	400 V	55,0	40,0	7,5	14-15	84x120x105	93	2.301 € HT / 3
AVEC GROUPE MOTOPOMPE 4 TEMPS									
M2191218-1	AR 252	RATO R210	25,0	30,0	6,0	9-10	84x120x105	65	1.588 € HT / 3
M2191217.1-1	AR 252	HONDA GP160	25,0	30,0	4,8	9-10	84x120x105	64	1.847 € HT / 3
M2301218-1	AR 30	RATO R210	32,0	40,0	6,0	12-13	84x120x105	74	1.819 € HT / 3
M2301217-1	AR 30	HONDA GP200	32,0	40,0	6,0	12-13	84x120x105	72	2.185 € HT / 3
M2301223-1 ■	AR 30	HONDA GX160	32,0	40,0	5,5	12-13	84x120x105	74	2.343 € HT / 3
M2401218-1	AR 403	RATO R210	40,0	40,0	6,0	13-14	84x120x105	75	1.942 € HT / 3
M2401217.1-1	AR 403	HONDA GP200	40,0	40,0	6,0	13-14	84x120x105	75	2.259 € HT / 3
M2401223.1-1 ■	AR 403	HONDA GX160	40,0	40,0	5,5	13-14	84x120x105	75	2.418 € HT / 3

ACCESSOIRES

LAVCIRC20S	CUVE DE RINCAGE 20L (obligatoire pour un usage professionnel réf. 2009/217CE)	481 € HT
M2005112	ENROULEUR POUR 50 m DE TUYAU Ø 10x17 50 BAR (sans tuyau)	140 € HT
M2011112	ENROULEUR POUR 100 m DE TUYAU Ø 10x17 50 BAR (sans tuyau)	174 € HT
M2002512	ENROULEUR AVEC 25 m DE TUYAU Ø 10x17 50 BAR	215 € HT
M2005012	ENROULEUR AVEC 50 m DE TUYAU Ø 10x17 50 BAR	288 € HT
M2011012	ENROULEUR AVEC 100 m DE TUYAU Ø 8x16 50 BAR	416 € HT
M2002111	ENROULEUR HAUTE PRESSION SUR ROULEMENTS POUR TUYAU 50 m Ø 10x19 80 BAR (sans tuyau)	372 € HT
M2002221	ENROULEUR HAUTE PRESSION SUR ROULEMENTS POUR TUYAU 100 m Ø 10x19 80 BAR (sans tuyau)	387 € HT
M1009121	ENROULEUR AUTOMATIQUE À RESSORT POUR TUYAU 20 m Ø 10x17 50 BAR (sans tuyau)	451 € HT
M2000511	RAMPE DE TRAITEMENT 3m	307 € HT
M2000501	RAMPE DE TRAITEMENT 4m	429 € HT
M2001501	RAMPE DE TRAITEMENT 7m	575 € HT
M2000007	CUVE LAVE MAINS 7 L (obligatoire pour usage professionnel)	62 € HT
■ SUPPLÉMENT POUR DÉMARRAGE ÉLECTRIQUE AVEC ALIMENTATION BATTERIE 12V SUPP6		902 € HT

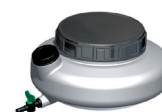

KIT DE MISE AUX NORMES DES BROUETTES POUR USAGE PROFESSIONNEL (OBLIGATOIRE).

NON OBLIGATOIRE POUR UN USAGE PRIVÉ.

Également achetable séparément.



KIT CAR ECO	ROBINET DE VIDANGE, FILTRE AVEC ROBINET D'ARRÊT, NIVEAU EXTÉRIEUR	51,00
KIT CAR PRO	ROBINET DE VIDANGE, FILTRE AVEC VANNE DE FERMETURE, NIVEAU EXTÉRIEUR, RÉSERVOIR LAVE-MAINS, MANOMÈTRE ISOMÉTRIQUE	166,00

A



GAMME ESPACES VERTS

CHARIOT DE PULVERISATION TRAINÉ CAR-4R

CHARIOT TUBULAIRE PEINT, RÉSERVOIR EN POLYÉTHYLÈNE 200L, 4 ROUES PNEUMATIQUES AVEC ROULEMENTS.

Équipé du timon, remorquable manuellement ou avec des tracteurs. Complet avec filtre aspiration externe, 10 m de tuyau PVC 50 bars, lance à levier de 60 cm (standard pour toutes les versions).
Versions électriques : interrupteur et câble inclus.



Chariot 200 L a 4 Roues

CODE	Pompe	Moteur	L/min	BAR	HP hp	Portée m	Dimensions	Poids Kg	Prix / Port €
SANS GROUPE MOTOPOMPE									
M2001200-2	SANS GROUPE MOTOPOMPE		-	-	-	-	84x150x105	50	1.026 € HT / 3
AVEC GROUPE ELECTROPOMPE									
M2191210-2	AR 252	230 V	25,0	25,0	1,5	7-8	84x150x105	67	1.576 € HT / 3
M2191212-2	AR 252	400 V	25,0	25,0	1,5	7-8	84x150x105	67	1.618 € HT / 3
M2301210-2	AR 30	230 V	32,0	35,0	3,0	9-10	84x150x105	83	2.218 € HT / 4
M2301212-2	AR 30	400 V	32,0	40,0	4,0	12-13	84x150x105	83	2.233 € HT / 4
M2401212-2	AR 403	400 V	40,0	40,0	5,5	13-14	84x150x105	90	2.300 € HT / 4
M2501212-2	AR 503	400 V	55,0	40,0	7,5	14-15	84x150x105	98	2.464 € HT / 4
AVEC GROUPE MOTOPOMPE 4 TEMPS									
M2191218-2	AR 252	RATO R210	25,0	30,0	6,0	9-10	84x150x105	70	1.746 € HT / 4
M2191217.1-2	AR 252	HONDA GP160	25,0	30,0	4,8	9-10	84x150x105	69	2.005 € HT / 4
M2301218-2	AR 30	RATO R210	32,0	40,0	6,0	12-13	84x150x105	79	1.970 € HT / 4
M2301217-2	AR 30	HONDA GP200	32,0	40,0	6,0	12-13	84x150x105	77	2.340 € HT / 4
M2301223-2 ■	AR 30	HONDA GX160	32,0	40,0	5,5	12-13	84x150x105	79	2.497 € HT / 4
M2401218-2	AR 403	RATO R210	40,0	40,0	6,0	13-14	84x150x105	80	2.108 € HT / 4
M2401217.1-2	AR 403	HONDA GP200	40,0	40,0	6,0	13-14	84x150x105	80	2.438 € HT / 4
M2401223.1-2 ■	AR 403	HONDA GX160	40,0	40,0	5,5	12-13	84x150x105	80	2.596 € HT / 4
M2501218-4	AR 503	RATO R300	55,0	40,0	9,0	12-13	84x150x105	101	2.888 € HT / 4
M2501217-2 ■	AR 503	HONDA GX270	55,0	40,0	9,0	14-15	84x150x105	101	3.567 € HT / 4
ACCESSOIRES									
LAVCIRC20S	CUVE DE RINCAGE 20L (obligatoire pour un usage professionnel réf. 2009/217CE)								481 € HT
M2005112	ENROULEUR POUR 50 m DE TUYAU Ø 10x17 50 BAR (sans tuyau)								140 € HT
M2011112	ENROULEUR POUR 100 m DE TUYAU Ø 10x17 50 BAR (sans tuyau)								174 € HT
M2002512	ENROULEUR AVEC 25 m DE TUYAU Ø 10x17 50 BAR								215 € HT
M2005012	ENROULEUR AVEC 50 m DE TUYAU Ø 10x17 50 BAR								288 € HT
M2011012	ENROULEUR AVEC 100 m DE TUYAU Ø 8x16 50 BAR								416 € HT
M2002111	ENROULEUR HAUTE PRESSION SUR ROULEMENTS POUR TUYAU 50 m Ø 10x19 80 BAR (sans tuyau)								372 € HT
M2002221	ENROULEUR HAUTE PRESSION SUR ROULEMENTS POUR TUYAU 100 m Ø 10x19 80 BAR (sans tuyau)								387 € HT
M1009121	ENROULEUR AUTOMATIQUE À RESSORT POUR TUYAU 20 m Ø 10x17 50 BAR (sans tuyau)								451 € HT
M2000511	RAMPE DE TRAITEMENT 3m								307 € HT
M2000501	RAMPE DE TRAITEMENT 4m								429 € HT
M2001501	RAMPE DE TRAITEMENT 7m								575 € HT
M2000007	CUVE LAVE MAINS 7 L (obligatoire pour usage professionnel)								62 € HT
■ SUPPLÉMENT POUR DÉMARRAGE ÉLECTRIQUE AVEC ALIMENTATION BATTERIE 12V SUPP6									902 € HT



KIT DE MISE AUX NORMES DES BROUETTES POUR USAGE PROFESSIONNEL (OBLIGATOIRE).

NON OBLIGATOIRE POUR UN USAGE PRIVÉ.

Également achetable séparément.



KIT CAR ECO	ROBINET DE VIDANGE, FILTRE AVEC ROBINET D'ARRÊT, NIVEAU EXTÉRIEUR	51 € HT
KIT CAR PRO	ROBINET DE VIDANGE, FILTRE AVEC VANNE DE FERMETURE, NIVEAU EXTÉRIEUR, RÉSERVOIR LAVE-MAINS, MANOMÈTRE ISOMÉTRIQUE	166 € HT

CHARIOT DE PULVERISATION TRAINÉ CAR-4R

CHARIOT TUBULAIRE PEINT, RÉSERVOIR EN POLYÉTHYLÈNE 300L, 4 ROUES PNEUMATIQUES AVEC ROULEMENTS.

Équipé du timon, remorquable manuellement ou avec des tracteurs. Complet avec filtre aspiration externe, 10 m de tuyau PVC 50 bars, lance à levier de 60 cm (standard pour toutes les versions).

Versions électriques : interrupteur et câble inclus.



* Disponible avec
avancement électrique

Chariot

300 L

a 4 Roues

CODE	Pompe	Moteur	L/min	BAR	HP hp	Portée m	Dimensions	Poids Kg	Prix / Port €
SANS GROUPE MOTOPOMPE									
M2001200-3 *	SANS GROUPE MOTOPOMPE		-	-	-	-	79x175x110	65	1.323 € HT / 4
AVEC GROUPE ELECTROPOMPE									
M2191210-3	AR 252	230 V	25,0	25,0	1,5	7-8	79x175x110	82	1.873 € HT / 4
M2191212-3 *	AR 252	400 V	25,0	25,0	1,5	7-8	79x175x110	82	1.912 € HT / 4
M2301210-3 *	AR 30	230 V	32,0	35,0	3,0	9-10	79x175x110	98	2.515 € HT / 4
M2301212-3 *	AR 30	400 V	32,0	40,0	4,0	12-13	79x175x110	98	2.530 € HT / 4
M2401212-3 *	AR 403	400 V	40,0	40,0	5,5	13-14	79x175x110	105	2.599 € HT / 4
M2501212-3 *	AR 503	400 V	55,0	40,0	7,5	14-15	79x175x110	113	2.761 € HT / 4
AVEC GROUPE MOTOPOMPE 4 TEMPS									
M2191218-3 *	AR 252	RATO R210	25,0	30,0	6,0	9-10	79x175x110	85	2.031 € HT / 4
M2191217.1-3*	AR 252	HONDA GP160	25,0	30,0	4,8	9-10	79x175x110	84	2.283 € HT / 4
M2301218-3 *	AR 30	RATO R210	32,0	40,0	6,0	12-13	79x175x110	94	2.258 € HT / 4
M2301217-3 *	AR 30	HONDA GP200	32,0	40,0	6,0	12-13	79x175x110	92	2.621 € HT / 4
M2301223-3 ■*	AR 30	HONDA GX160	32,0	40,0	5,5	12-13	79x175x110	94	2.780 € HT / 4
M2401218-3 *	AR 403	RATO R210	40,0	40,0	6,0	13-14	79x175x110	95	2.379 € HT / 4
M2401220.1-3 *	AR 403	HONDA GP200	40,0	40,0	6,0	13-14	79x175x110	95	2.705 € HT / 4
M2401223.1-3 ■*	AR 403	HONDA GX160	40,0	40,0	5,5	13-14	79x175x110	95	2.863 € HT / 4
M2501220-3 ■*	AR 503	RATO R300	55,0	40,0	9,0	14-15	79x175x110	116	3.133 € HT / 4
M2501217-3 ■*	AR 503	HONDA GX270	55,0	40,0	9,0	14-15	79x175x110	116	3.813 € HT / 4
ACCESSOIRES									
LAVCIRC20S	CUVE DE RINCAGE 20L (obligatoire pour un usage professionnel réf. 2009/217CE)								481 € HT
M2400500	ENROULEUR POUR 50 m DE TUYAU Ø 10x17 50 BAR (sans tuyau)								147 € HT
M2401000	ENROULEUR POUR 100 m DE TUYAU Ø 10x17 50 BAR (sans tuyau)								161 € HT
M2400025	ENROULEUR AVEC 25 m DE TUYAU Ø 10x17 50 BAR								215 € HT
M2400050	ENROULEUR AVEC 50 m DE TUYAU Ø 10x17 50 BAR								288 € HT
M2400100	ENROULEUR AVEC 100 m DE TUYAU Ø 8x16 50 BAR								429 € HT
M2002112	ENROULEUR HAUTE PRESSION SUR ROULEMENTS POUR TUYAU 50 m Ø 10x19 80 BAR (sans tuyau)								372 € HT
M2002222	ENROULEUR HAUTE PRESSION SUR ROULEMENTS POUR TUYAU 100 m Ø 10x19 80 BAR (sans tuyau)								387 € HT
M1009122	ENROULEUR AUTOMATIQUE À RESSORT POUR TUYAU 20 m Ø 10x17 50 BAR (sans tuyau)								451 € HT
M1009302	ENROULEUR AUTOMATIQUE À RESSORT POUR TUYAU 40 m Ø 8x16 50 BAR (sans tuyau)								1.188 € HT
M2000511	RAMPE DE TRAITEMENT 3m								307 € HT
M2000501	RAMPE DE TRAITEMENT 4m								429 € HT
M2001501	RAMPE DE TRAITEMENT 7m								575 € HT
ZINC	GALVANISATION DU CHASSIS								283 € HT
M2000007	CUVE LAVE MAINS 7 L (obligatoire pour usage professionnel)								62 € HT
■ SUPPLÉMENT POUR DÉMARRAGE ÉLECTRIQUE AVEC ALIMENTATION BATTERIE 12V SUPP6									902 € HT
* SUPPLÉMENT POUR DEPLACEMENT ÉLECTRIQUE AVEC BATTERIE 24V ET CHARGEUR DE BATTERIE (POUR TOUS LES MODÈLES) SUPP7									5.389 € HT

KIT DE MISE AUX NORMES DES BROUETTES POUR USAGE PROFESSIONNEL (OBLIGATOIRE).

NON OBLIGATOIRE POUR UN USAGE PRIVÉ.

Également achetable séparément.



KIT CAR ECO ROBINET DE VIDANGE, FILTRE AVEC ROBINET D'ARRÊT, NIVEAU EXTÉRIEUR

51 € HT

KIT CAR PRO ROBINET DE VIDANGE, FILTRE AVEC VANNE DE FERMETURE, NIVEAU EXTÉRIEUR, RÉSERVOIR LAVE-MAINS, MANOMÈTRE ISOMÉTRIQUE

166 € HT



CHARIOT DE PULVERISATION TRAINÉ CAR-4R

CHARIOT TUBULAIRE PEINT, RÉSERVOIR EN POLYÉTHYLÈNE 400L, 4 ROUES PNEUMATIQUES AVEC ROULEMENTS.

Équipé du timon, remorquable manuellement ou avec des tracteurs. Complet avec filtre aspiration externe, 10 m de tuyau PVC 50 bars, lance à levier de 60 cm (standard pour toutes les versions).

Versions électriques : interrupteur et câble inclus.



* Disponible avec avancement électrique

Chariot 400 L a 4 Roues

CODE	Pompe	Moteur	L/min	BAR	HP hp	Portée m	Dimensions	Poids Kg	Prix / Port €
SANS GROUPE MOTOPOMPE									
M2001200-4 *	SANS GROUPE MOTOPOMPE		-	-	-	-	79x175x120	68	1.473 € HT / 4
AVEC GROUPE ELECTROPOMPE									
M2191210-4 *	AR 252	230 V	25,0	25,0	1,5	7-8	79x175x120	85	2.024 € HT / 4
M2191212-4 *	AR 252	400 V	25,0	25,0	1,5	7-8	79x175x120	85	2.069 € HT / 4
M2301210-4 *	AR 30	230 V	32,0	35,0	3,0	9-10	79x175x120	101	2.666 € HT / 4
M2301212-4 *	AR 30	400 V	32,0	40,0	4,0	12-13	79x175x120	101	2.680 € HT / 4
M2401212-4 *	AR 403	400 V	40,0	40,0	5,5	13-14	79x175x120	108	2.749 € HT / 4
M2501212-4 *	AR 503	400 V	55,0	40,0	7,5	14-15	79x175x120	116	2.911 € HT / 4
AVEC GROUPE MOTOPOMPE 4 TEMPS									
M2191218-4 *	AR 252	RATO R210	25,0	30,0	6,0	9-10	79x175x120	88	2.170 € HT / 4
M2191217.1-4 *	AR 252	HONDA GP160	25,0	30,0	4,8	9-10	79x175x120	87	2.426 € HT / 4
M2301218-4 *	AR 30	RATO R210	32,0	40,0	6,0	12-13	79x175x120	97	2.396 € HT / 4
M2301217-4 *	AR 30	HONDA GP200	32,0	40,0	6,0	12-13	79x175x120	95	2.759 € HT / 4
M2301223-4 ■*	AR 30	HONDA GX160	32,0	40,0	5,5	12-13	79x175x120	97	2.917 € HT / 4
M2401218-4 *	AR 403	RATO R210	40,0	40,0	6,0	13-14	79x175x120	98	2.526 € HT / 4
M2401217-4 *	AR 403	HONDA GP200	40,0	40,0	6,0	13-14	79x175x120	98	2.815 € HT / 4
M2401223.1-4 ■*	AR 403	HONDA GX160	40,0	40,0	5,5	13-14	79x175x120	98	2.973 € HT / 4
M2901218-4 ■ *	AR 503	RATO R300	55,0	40,0	9,0	14-15	79x175x120	119	3.263 € HT / 4
M2501217-4 ■ *	AR 503	HONDA GX270	55,0	40,0	9,0	14-15	79x175x120	119	3.942 € HT / 4

ACCESSOIRES

LAVCIRC20S	CUVE DE RINCAGE 20L (obligatoire pour un usage professionnel réf. 2009/217CE)	481 € HT
M2400500	ENROULEUR POUR 50 m DE TUYAU Ø 10x17 50 BAR (sans tuyau)	147 € HT
M2401000	ENROULEUR POUR 100 m DE TUYAU Ø 10x17 50 BAR (sans tuyau)	161 € HT
M2400025	ENROULEUR AVEC 25 m DE TUYAU Ø 10x17 50 BAR	215 € HT
M2400050	ENROULEUR AVEC 50 m DE TUYAU Ø 10x17 50 BAR	288 € HT
M2400100	ENROULEUR AVEC 100 m DE TUYAU Ø 8x16 50 BAR	429 € HT
M2002112	ENROULEUR HAUTE PRESSION SUR ROULEMENTS POUR TUYAU 50 m Ø 10x19 80 BAR (sans tuyau)	372 € HT
M2002222	ENROULEUR HAUTE PRESSION SUR ROULEMENTS POUR TUYAU 100 m Ø 10x19 80 BAR (sans tuyau)	387 € HT
M1009122	ENROULEUR AUTOMATIQUE À RESSORT POUR TUYAU 20 m Ø 10x17 50 BAR (sans tuyau)	451 € HT
M1009302	ENROULEUR AUTOMATIQUE À RESSORT POUR TUYAU 40 m Ø 8x16 50 BAR (sans tuyau)	1.188 € HT
M2000511	RAMPE DE TRAITEMENT 3m	307 € HT
M2000501	RAMPE DE TRAITEMENT 4m	429 € HT
M2001501	RAMPE DE TRAITEMENT 7m	575 € HT
ZINC	GALVANISATION DU CHASSIS	283 € HT
M2000007	CUVE LAVE MAINS 7 L (obligatoire pour usage professionnel)	62 € HT
■ SUPPLÉMENT POUR DÉMARRAGE ÉLECTRIQUE AVEC ALIMENTATION BATTERIE 12V SUPP6		902 € HT
* SUPPLÉMENT POUR DÉPLACEMENT ÉLECTRIQUE AVEC BATTERIE 24V ET CHARGEUR DE BATTERIE (POUR TOUS LES MODÈLES) SUPP7		5.389 € HT

KIT DE MISE AUX NORMES DES BROUETTES POUR USAGE PROFESSIONNEL (OBLIGATOIRE).

NON OBLIGATOIRE POUR UN USAGE PRIVÉ.

Également achetable séparément.



KIT CAR ECO	ROBINET DE VIDANGE, FILTRE AVEC ROBINET D'ARRÊT, NIVEAU EXTÉRIEUR	51 € HT
KIT CAR PRO	ROBINET DE VIDANGE, FILTRE AVEC VANNE DE FERMETURE, NIVEAU EXTÉRIEUR, RÉSERVOIR LAVE-MAINS, MANOMÈTRE ISOMÉTRIQUE	166 € HT

A

GROUPE PORTÉ pour tracteurs tondeuses

VERSION PORTÉE OU TRAINÉE:

châssis autoportant avec réservoir en polyéthylène de 100 L, version portée avec support de fixation pour tracteurs tondeuses avec éjection arrière sur le panier de ramassage de l'herbe. Convertible en chariot tracté avec deux roues pneumatiques. Complet avec filtre; 5 m de tuyau et lance avec buse réglable.







Fonctionnement via connexion électrique à la batterie du tracteur (uniquement pour M2406011).



Groupe

100 L

Trainé / Porté

CODE	Pompe	Moteur	L/min	BAR	HP	Portée m	Dimensions	Poids	Prix / Port
SANS GROUPE MOTOPOMPE									
M2406000	SANS GROUPE MOTOPOMPE		-	-	-	-	50x65x58	25	559 € HT / 2
AVEC GROUPE ELECTROPOMPE A REBRANCHER SUR LA TONDEUSE									
M2406011	FLOJET R3501136	12V (batterie de la tondeuse)	7,6	4,0	0,1	4-5	50x65x58	35	829 € HT / 2
AVEC GROUPE MOTOPOMPE									
M2430819	MM308	KM26	8,0	30,0	1,5	6-7	50x70x58	37	930 € HT / 2
M2406017	MM308	HONDA GX25	8,0	30,0	1,0	6-8	50x70x58	38	1.147 € HT / 2
ACCESSOIRES									
M2001311	CLOCHE DE DESHERBAGE POUR VERSION 12V								23 € HT
M2001311-S	CLOCHE DE DESHERBAGE POUR VERSION THERMIQUES								24 € HT
M2000416	BARRE TELESCOPIQUE A 4 BUSES PER LANCE VERSION 12V (largeur barre fermée 62 cm, ouverte 110 cm - 150 cm de travail)								141 € HT
M2000416-S	BARRE TELESCOPIQUE A 4 BUSES PER LANCE VERSION THERMIQUES (largeur barre fermée 62 cm, ouverte 110 cm - 150 cm de travail)								141 € HT
M2000411	RAMPE DE TRAITEMENT 2 m (largeur rampe ouverte 100 cm - 200 cm de travail)								102 € HT
M2406000kt	KIT TRANSFORMATION TRAINÉ (timon + roues)								69 € HT

GROUPE PORTÉ pour Quad

CADRE TUBULAIRE PEINT, 2 SANGLES AVEC CLIQUET POUR UNE APPLICATION FACILE SUR TOUS TYPES DE QUADS. RÉSERVOIR EN POLYÉTHYLÈNE 90 L AVEC BASE AUTOPORTANTE.

PPompe 12 volts, pression et manomètre réglables. Fonctionnement par connexion électrique à la batterie Quad avec fusible de protection (min 10 A). Lance en laiton avec buse réglable et 5 m de tuyau, rampe pliable pour 3 m de travail avec 2 buses.



Groupe porté

90 L

pour Quad

CODE	Pompe	Moteur	L/min	BAR	HP	Portée m	Dimensions	Poids	Prix
GROUPE PORTÉ 90L POUR QUAD									
M2209011	FLOJET R3501136	12V (batterie du quad)	7,6	4,0	0,1	4-5	65x45x55	25	730 € HT / 2
ACCESSOIRE									
M2000007	CUVE LAVE MAINS 7 L (obligatoire pour usage professionnel)								62 € HT

A

PULVÉRISATEUR AUTOMOTEUR THERMIQUE TS-S

PULVÉRISATEUR AUTOMOTEUR AVEC CHASSIS AUTOPORTANT.

Fabriqu  en tube d'acier peint. Transmission hydrostatique arri re sans entretien avec commande   p dale. Vitesse max. 10 km/h, r servoir en poly thyl ne de 200   300 L avec filtre externe, r servoir lave-mains, pompe 3 membranes, r gulateur de pression 3 sorties, moteur Honda 4 temps OHV 13,5 HP d marrage  lectrique, avec batterie 12V 27A. **SANS ACCESSOIRES.**



Pulv risateur automoteur 200 - 300 L

CODE	Capacit�	Pompe	Moteur	L/min	BAR	HP	Port�e m	Dimensions	Poids	Prix / Port
PULV�RISATEUR AUTOMOTEUR THERMIQUE										
M2204013	200 L	AR 403	HONDA GX390	40,0	40,0	13,5	En fonction des accessoires	80x140x110	290	12.287 � HT / 7
M2204113	300 L	AR 403	HONDA GX390	40,0	40,0	13,5		83x145x110	312	12.841 � HT / 7
M2204113TS	300L	AR 403	HONDA GX390	40,0	40,0	13,5		65 x 200 x 137	300	13.841 � HT / 7

ACCESSOIRES

LAVCIRC20S	CUVE DE RINCAGE 20L (obligatoire pour un usage professionnel r�f. 2009/217CE) (ne peut �tre command� que lors du montage)									481 � HT
LAVCIST	LAVE DE CUVE PAR JET INTERNE (NECESSITE LAVCIRC20S)									98 � HT
KITLB	KIT LAVE BIDONS									116 � HT
PIND	KIT PORTE-V�TEMENTS - DOCUMENTS									51 � HT
KIT12V	KIT PRISE 12V									64 � HT
CASC	KIT CASQUE VENTIL� ALIMENT� PAR BATTERIES IND�PENDANTES OU DU PULVERISATEUR									Sur demande
TUTT	KIT DE COMBINAISON DE PROTECTION RESPIRANTE tailles L-XL-XXL									Sur demande
M2400025	ENROULEUR AVEC 25M DE TUYAU � 10x17 50 BAR									215 � HT
M2400050	ENROULEUR AVEC 50M DE TUYAU � 10x17 50 BAR									288 � HT
M2400100	ENROULEUR AVEC 100M DE TUYAU � 8x16 50 BAR									429 � HT
M2002112	ENROULEUR HAUTE PRESSION SUR ROULEMENTS POUR TUYAU 50 m � 10x19 80 BAR (sans tuyau)									372 � HT
M2002222	ENROULEUR HAUTE PRESSION SUR ROULEMENTS POUR TUYAU 100 m � 10x19 80 BAR (sans tuyau)									387 � HT
M1009122	ENROULEUR AUTOMATIQUE � RESSORT POUR TUYAU 20 m � 10x17 50 BAR (sans tuyau)									451 � HT
M1009302	ENROULEUR AUTOMATIQUE � RESSORT POUR TUYAU 40 m � 10x17 50 BAR (sans tuyau)									1.188 � HT
M2000511	RAMPE DE TRAITEMENT 3m									307 � HT
M2000501	RAMPE DE TRAITEMENT 4m									429 � HT
M2001501	RAMPE DE TRAITEMENT 7m									575 � HT
M2030102.1	RAMPE EN "T" AVEC 6 BUSES PAPILLON									299 � HT
M2040102.1	RAMPE EN "T" AVEC 8 BUSES PAPILLON									385 � HT
M2050102.1	RAMPE EN "T" AVEC 10 BUSES PAPILLON									429 � HT
M2001615	SYSTEME ANTIGOUTTE POUR RAMPE EN "T" (obligatoire pour usage professionnel)									.17 � HT/pc
KITPOM	RAMPE DE TRAITEMENT 4+4 BUSES AVEC TRIJET PPOUR LE TRAITEMENT DES TOMATES EN SERRE									501 � HT

* VERSION 60 cm SUR DEMANDE



RAMPE POUR TOMATES (KITPOM)

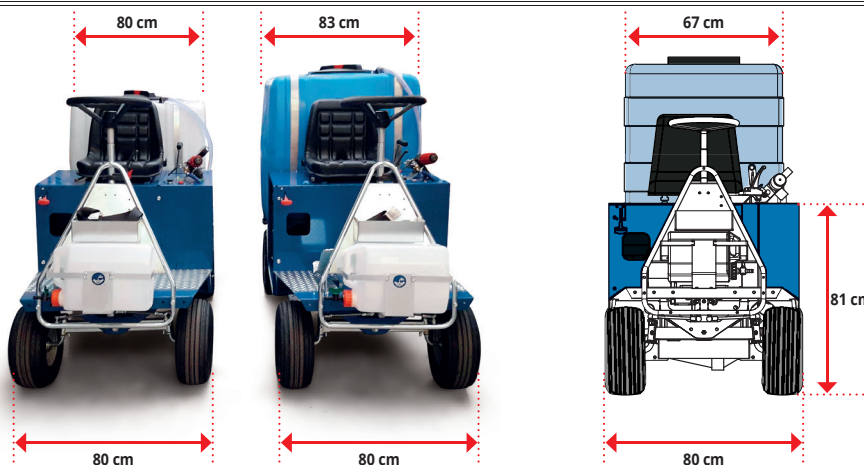

TS-S Mod le 200 L

TS-S Mod le 300 L

TS-S Mod le 300 L version  troite (sur demande)

PULVÉRISATEUR AUTOMOTEUR A BATTERIE TS-S

PULVÉRISATEUR AUTOMOTEUR AVEC CHASSIS AUTOPORTANT.

Fabriqué en tube d'acier peint. Transmission hydrostatique arrière entraînée par moteur. Batterie électrique 24 Volts avec commande à pédale. Vitesse maximale 10 km/h, réservoir en polyéthylène de 200 L avec filtre externe, réservoir lave-mains, pompe 3 membranes, régulateur de pression 3 sorties, complet avec batterie rechargeable et chargeur de batterie. Autonomie de travail 4 heures (environ), temps de charge 8 heures (environ).

SANS ACCESSOIRES.



Rampe et enrouleur non inclus

SYSTÈME DE TRANSMISSION BREVETÉ N°MO2010U000024 du 09/11/2010

Pulvérisateur automoteur 200 L

CODE	Capacité	Pompe	Moteur	L/min	BAR	HP	Portée m	Dimensions	Poids	Prix
M2204011	200 L	AR 403 ELECTR.	24 V BATTERIE	40,0	20,0	3,0	9-10	75x190x130	411	13.285 € HT / 7

ACCESSOIRES

LAVCIRC20S	CUVE DE RINCAGE 20L (obligatoire pour un usage professionnel réf. 2009/217CE) (ne peut être commandé que lors du montage)	481 € HT
LAVCIST	LAVE DE CUVE PAR JET INTERNE (NECESSITE LAVCIRC20S)	98 € HT
KITLB	KIT LAVE BIDONS	116 € HT
PIND	KIT PORTE-VÊTEMENTS - DOCUMENTS	51 € HT
CASC	KIT CASQUE VENTILÉ ALIMENTÉ PAR BATTERIES INDÉPENDANTES OU DU PULVERISATEUR	Sur demande
TUTT	KIT DE COMBINAISON DE PROTECTION RESPIRANTE tailles L-XL-XXL	Sur demande
M2400025	ENROULEUR AVEC 25M DE TUYAU Ø 10x17 50 BAR	215 € HT
M2400050	ENROULEUR AVEC 50M DE TUYAU Ø 10x17 50 BAR	288 € HT
M2400100	ENROULEUR AVEC 100M DE TUYAU Ø 8x16 50 BAR	429 € HT
M2002112	ENROULEUR HAUTE PRESSION SUR ROULEMENTS POUR TUYAU 50 m Ø 10x19 80 BAR (sans tuyau)	372 € HT
M2002222	ENROULEUR HAUTE PRESSION SUR ROULEMENTS POUR TUYAU 100 m Ø 10x19 80 BAR (sans tuyau)	387 € HT
M1009122	ENROULEUR AUTOMATIQUE À RESSORT POUR TUYAU 20 m Ø 10x17 50 BAR (sans tuyau)	451 € HT
M1009302	ENROULEUR AUTOMATIQUE À RESSORT POUR TUYAU 40 m Ø 10x17 50 BAR (sans tuyau)	1.188 € HT
M2000511	RAMPE DE TRAITEMENT 3m	307 € HT
M2000501	RAMPE DE TRAITEMENT 4m	429 € HT
M2001501	RAMPE DE TRAITEMENT 7m	575 € HT
M2030102.1	RAMPE EN "T" AVEC 6 BUSES PAPILLON	299 € HT
M2040102.1	RAMPE EN "T" AVEC 8 BUSES PAPILLON	385 € HT
M2050102.1	RAMPE EN "T" AVEC 10 BUSES PAPILLON	429 € HT
M2001615	SYSTEME ANTIGOUTTE POUR RAMPE EN "T" (obligatoire pour usage professionnel)	17 € HT/pc
BATPb160A	BATTERIE DE RACHANGE POUR GROUPE 24V	2.245 € HT
KITPOM	RAMPE DE TRAITEMENT 4+4 BUSES AVEC TRIJET PPOUR LE TRAITEMENT DES TOMATES EN SERRE	501 € HT



TS-E AVEC RAMPE DE TRAITEMENT "T" ARRIERE ET ENROULEUR

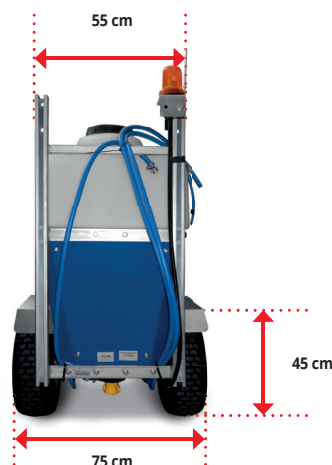

A

ATOMISEUR AUTOMOTEUR AT-S

ATOMISEUR AUTOMOTEUR AVEC CHASSIS AUTOPORTANT.

Fabriqué en tube d'acier peint. Transmission hydrostatique arrière sans entretien avec commande à pédale. Vitesse max. 10 km/h, pompe à 3 membranes, réservoir en polyéthylène de 200-300 L avec filtre externe, réservoir lave-mains, régulateur de pression à 3 sorties, moteur HONDA GX390. Démarrage électrique avec batterie 12V 27A. Ventilateur Ø 400 mm à pales en verre-nylon avec transmission et débrayage hydrauliques, tiges porte-jets en acier inoxydable, jets anti-gouttes en laiton avec buses en céramique de 1,2 mm.



Atomiseur Automoteur

200 - 300 L

CODE	Capacité	Pompe	L/min	BAR	HP	Ø turbine	Pales	Buses	Portée A+B	Dimensions	Poids	Prix / Port
ATOMISEUR AUTOMOTEUR												
M2204014	200 L	AR 403	40,0	40,0	13,5	400mm	8	5+5	10+4,5	80x205x146	350	16.840 € HT / 7
M2204114	300 L	AR 403	40,0	40,0	13,5	400mm	8	5+5	10+4,5	83x210x146	362	17.394 € HT / 7

ACCESSOIRES

LAVCIRC20S	CUVE DE RINCAGE 20L (obligatoire pour un usage professionnel réf. 2009/217CE) (ne peut être commandé que lors du montage)											481 € HT
LAVCIST	LAVE DE CUVE PAR JET INTERNE (NECESSITE LAVCIRC20S)											98 € HT
M2002021	AGITATEUR HYDRAULIQUE											29 € HT
KITLB	KIT LAVE BIDONS											116 € HT
M2113010	BUSE ANTI DERIVE (spécifier la couleur)											5,00 € HT/pc
M2093111	BUSE BAS VOLUME (spécifier la couleur)											8,80 € HT/pc
M2001623	BUSE TYPE CANON AVEC ANTI GOUTTE											44 € HT/pc
DEF	DEFLECTEUR D'AIR SUPERIEUR											147 € HT
PIND	PORTE DOCUMENTS											51 € HT
KIT12V	KIT PRISE 12V POUR CONNEXION À LA BATTERIE DE L'AUTOMOTEUR											64 € HT

OPTIONS

GD	BUSE DOUBLE AVEC ANTI-GOUTTE 1,5 mm - 1,2 mm (KIT COMPLET)											197 € HT
----	--	--	--	--	--	--	--	--	--	--	--	----------

TURBINE VIGNE VERTICALE AVEC CARTER INOX

Turbine verticale Ø 400 avec pales en nylon et boîtier à 1 vitesse
6+6 getti



SUPVLN400	SUPPLEMENT TURBINE VIGNE VERTICALE Ø 400 A PALES EN NYLON ET BOITIER 1 VITESSE											1.485 € HT
-----------	---	--	--	--	--	--	--	--	--	--	--	------------



VERSION AVEC TURBINE VIGNE

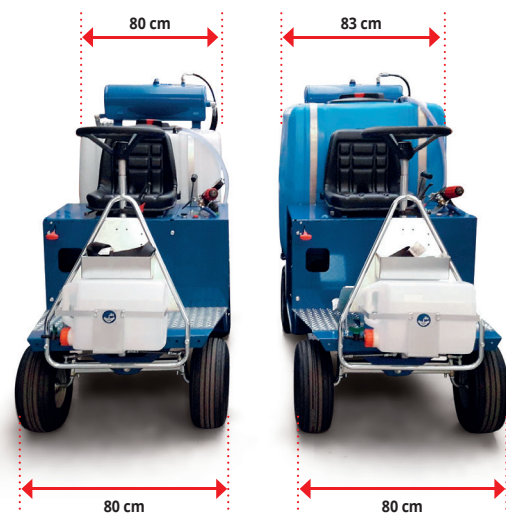

AT-S Modèle 200 L

AT-S Modèle 300 L

ROBOT AUTOMOTEUR A BATTERIE RADIOCOMMANDÉ DOMINATOR RSR-E

PULVERISATEUR AUTOMOTEUR AVEC CHASSIS AUTOPORTANT.

Châssis en acier peint, Chenille en caoutchouc, Moteurs brushless, Radiocommande, Caméra frontale, Système de sécurité anti-impact, Pare-chocs avant et arrière, Rayon d'action de 100 m. Batterie lithium 48 V garantie pour 2000 recharges minimum. Autonomie de la batterie 3 heures (environ). Temps de charge : 3 heures (environ).



Robot Automoteur

200 - 300 L

CODE	Capacité	Pompe	L/min	BAR	Pente	Batterie	Vitesse km/h	Portée A+B	Dimensions	Poids	Prix / Port
PULVERISATEUR AUTOMOTEUR											
R2204013E	200 L	AR 403	40,0	20,0	15% max	48 V 100 Ah	5 max	10+4,5	154x63x177	275	34.400 € HT / 7
R2204113E	300 L	AR 403	40,0	20,0	15% max	48 V 100 Ah	5 max	10+4,5	154x63x177	280	34.950 € HT / 7

DOMINATOR RSR-E c'est un produit conçu pour effectuer des traitements de pulvérisation et de désherbage à l'intérieur des serres ou là où il est difficile d'atteindre les zones à traiter. Son objectif est d'accélérer les traitements en augmentant la sécurité de l'opérateur en lui donnant la possibilité de travailler dans des endroits difficilement accessibles avec des équipements traditionnels.

DOMINATOR RSR-E Il est compact et facile à manipuler avec des capacités de mouvement et de déplacement uniques grâce à la télécommande sans fil et à la caméra frontale intégrée. Le joystick permet un contrôle très précis et ponctuel du robot dans toutes les conditions d'utilisation.

ACCESSOIRES

M2000511	RAMPE DE TRAITEMENT 3m	307 € HT
M2000501	RAMPE DE TRAITEMENT 4m	429 € HT
M2001501	RAMPE DE TRAITEMENT 7m	575 € HT
M2030102.1	RAMPE EN "T" AVEC 6 BUSES PAPILLON	299 € HT
M2040102.1	RAMPE EN "T" AVEC 8 BUSES PAPILLON	385 € HT
M2050102.1	RAMPE EN "T" AVEC 10 BUSES PAPILLON	429 € HT
M2001615	SYSTEME ANTIGOUTTE POUR RAMPE EN "T" (obligatoire pour usage professionnel)	17 € HT/pc
KITPOM	RAMPE DE TRAITEMENT 4+4 BUSES AVEC TRIJET PPOUR LE TRAITEMENT DES TOMATES EN SERRE	501 € HT
KITBAT2	BATTERIE AU LITHIUM SUPPLEMENTAIRE POUR AUTONOMIE TOTALE 8H	3.550 € HT



RADIOCOMMANDE

CARACTERISTIQUES RADIOCOMMANDE

- Ouverture / fermeture électrovanne
- Activation de la pompe
- Régulateur de vitesse
- Sélection de la vitesse
- Retour vidéo

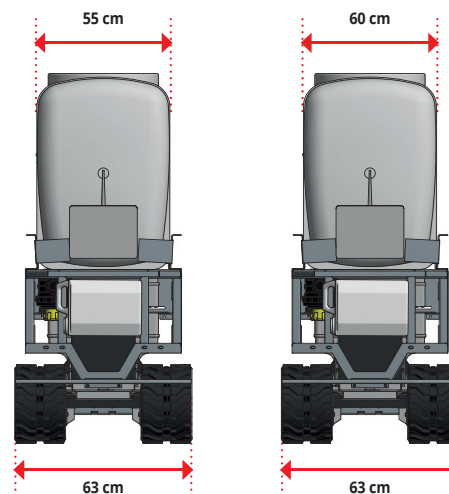

RSR-E Modèle 200 L

RSR-E Modèle 300 L

A

PULVÉRISATEUR SOCLE GS

UNITÉS DE PULVÉRISATION/DÉSHERBAGE
SUR CHÂSSIS AUTOPORTANT (de base 800 x 500 mm)

Cuve lave-mains en polyéthylène, châssis tubulaire en profilés d'acier peint, avec réservoir en polyéthylène de 200 L. Spécialement conçu pour être positionné sur des transporteurs, avec filtre d'aspiration externe, équipé de pompes de 25-32 l/min à 30-40 bar, couplées à un moteur hydraulique ou via moteur thermique. **SANS ACCESSOIRES.**



Enrouleur non
inclus

Pulvérisateur socle 200 L pour mini transporteur

CODE	Pompe	Moteur	L/min	BAR	HP	Portée m	Dimensions	Poids	Prix / Port
SANS GROUPE MOTOPOMPE									
M2002000*	SANS GROUPE MOTOPOMPE	-	-	-	-	-	50x100x75	30	953 € HT / 3
AVEC GROUPE MOTOPOMPE 4 TEMPS									
M2192118	AR 252	RATO R80V	25,0	30,0	2,5	9-10	50x100x75	50	1.663 € HT / 3
M2192018	AR 252	RATO R210	25,0	30,0	6,0	9-10	50x100x75	50	1.747 € HT / 3
M2192017.1	AR 252	HONDA GP160	25,0	30,0	4,8	9-10	50x100x75	49	1.965 € HT / 3
M2302018	AR 30	RATO R210	32,0	40,0	6,0	12-13	50x100x75	59	1.936 € HT / 3
M2302017	AR 30	HONDA GP200	32,0	40,0	6,0	12-13	50x100x75	57	2.319 € HT / 3
M2302320	AR 30	HONDA GX160	32,0	40,0	5,5	12-13	50x100x75	59	2.477 € HT / 3
M230201D	AR 30	HYDRAULIQUE 50 C.C	32,0	40,0	5,0	12-13	50x100x75	48	1.890 € HT / 3

* POSSIBILITÉ D'INSTALLER DES POMPES À BATTERIE 12V SUR DEMANDE (lors de la commande)

ACCESSOIRES

LAVCIRC20S	CUIVE DE RINCAGE 20L (obligatoire pour un usage professionnel réf. 2009/217CE) (ne peut être commandé que lors du montage)	481 € HT
M2400500	ENROULEUR POUR 50 m DE TUYAU Ø 10x17 50 BAR (sans tuyau)	147 € HT
M2400025	ENROULEUR AVEC 25 m DE TUYAU Ø 10x17 50 BAR	215 € HT
M2400050	ENROULEUR AVEC 50 m DE TUYAU Ø 10x17 50 BAR	288 € HT
M2400100	ENROULEUR AVEC 100 m DE TUYAU Ø 8x16 50 BAR	429 € HT
M2002112	ENROULEUR HAUTE PRESSION SUR ROULEMENTS POUR 50 m DE TUYAU Ø 10x19 80 BAR (sans tuyau)	372 € HT
M2002222	ENROULEUR HAUTE PRESSION SUR ROULEMENTS POUR 100 m DE TUYAU Ø 10x19 80 BAR (sans tuyau)	387 € HT
M1009122	ENROULEUR AUTOMATIQUE A RESSORT POUR 20 m DE TUYAU Ø 10x17 50 BAR (sans tuyau)	451 € HT
M2030102.1	RAMPE EN "T" AVEC 6 BUSES PAPILLON	299 € HT
M2040102.1	RAMPE EN "T" AVEC 8 BUSES PAPILLON	385 € HT
ZINC1	GALVANISATION DU CHASSIS	206 € HT





PULVÉRISATEUR SOCLE GS

UNITÉS DE PULVÉRISATION/DÉSHÉRBAGE SUR CHÂSSIS AUTOPORTANT

Équipé de poignées pour être déplacé manuellement ou avec des chariots élévateurs ou des grues.
Cuve polyéthylène 300 L, cuve lave mains 10 L. Robinet de vidange.
Filtre d'aspiration externe avec valve de fermeture. Connexion pour aspiration externe.
Présisposition pour 1 ou 2 enrouleurs et rampes de désherbage. **SANS ACCESSOIRES.**

**A**

Enrouleur non inclus

Pulvérisateur socle 300 L pour Pick-Up

CODE	Pompe	Moteur	L/min	BAR	HP	Portée m	Dimensions	Poids	Prix / Port
SANS GROUPE MOTOPOMPE									
M2710330	SANS GROUPE MOTOPOMPE	-	-	-	-	-	90x130x120	60	1.873,00 / 4
AVEC GROUPE MOTOPOMPE 4 TEMPS									
M2712331	AR30	RATO R210	32,0	40,0	6,0	12-13	90x130x120	89	2.929 € HT / 4
M2713330	AR30	HONDA GP200	32,0	40,0	6,0	12-13	90x130x120	87	3.318 € HT / 4
M2711323 ▲	AR30	HONDA GX160	32,0	40,0	5,5	12-13	90x130x120	89	3.479 € HT / 4
M2716330	AR403	RATO R210	40,0	40,0	6,0	13-14	90x130x120	90	2.967 € HT / 4
M2714317	AR403	HONDA GP200	40,0	40,0	6,0	13-14	90x130x120	90	3.406 € HT / 4
M2714323 ▲	AR403	HONDA GX160	40,0	40,0	5,5	13-14	90x130x120	90	3.567 € HT / 4
M2714318	AR503	RATO R300	55,0	40,0	9,0	14-15	90x130x120	111	4.015 € HT / 4
M2718330 ▲	AR503	HONDA GX270	55,0	40,0	9,0	14-15	90x130x120	111	4.708 € HT / 4
▲ SUPPLÉMENT DE DÉMARRAGE ÉLECTRIQUE POUR MOTEURS 9 CV AVEC BATTERIE INDÉPENDANTE SUPP6									902 € HT / 4
AVEC GROUPE MOTOPOMPE DIESEL									
M2749330 ●	AR403	LOMBARDINI 15 LD 225	40,0	40,0	5,0	12-13	90x140x120	177	5.295 € HT / 4
M2729330 ●	AR503	LOMBARDINI 15 LD 350	55,0	40,0	7,5	14-15	90x140x120	183	5.891 € HT / 4
● SUPPLÉMENT DE DÉMARRAGE ÉLECTRIQUE POUR MODÈLES DIESEL AVEC BATTERIE INDÉPENDANTE SUPP8									1.011 € HT

ACCESSOIRES		
LAVCIRC20S	CUVE DE RINCAGE 20L (obligatoire pour un usage professionnel réf. 2009/217CE)	481 € HT
M2705000	ENROULEUR POUR 50 m DE TUYAU Ø 10x17 50 BAR (sans tuyau)	167 € HT
M2705012	ENROULEUR AVEC 50 m DE TUYAU Ø 10x17 50 BAR	316 € HT
M2701012	ENROULEUR AVEC 100 m DE TUYAU Ø 8x16 50 BAR	429 € HT
M2002205	ENROULEUR PROFESSIONNEL SUR ROULEMENTS AVEC 50 m DE TUYAU Ø 10x19 80 BAR	667 € HT
M2002210	ENROULEUR PROFESSIONNEL SUR ROULEMENTS AVEC 100 m DE TUYAU Ø 10x19 80 BAR	888 € HT
M2002021	AGITATEUR HYDRAULIQUE	29 € HT
ZINC	GAVANISATION DU CHASSIS	283 € HT
PIND	PORTE DOCUMENT	51 € HT
KITASP	KIT ASPIRATION 5 m DE TUYAU AVEC FILTRE Ø 25 mm	51 € HT
KIT-AIB	TRASFORMATION EN KIT ANTI-INCENDIE BOSCHIVO A.I.B. AVEC ATTAQUE V.V.F. - TUYAU 20m	639 € HT



MOTEUR ET POMPE

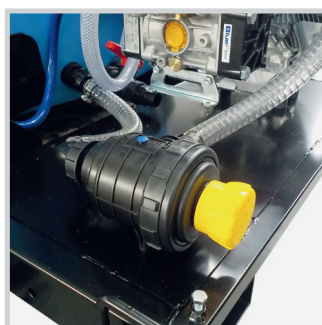

FILTRE ASPIRATION



ENROULEUR

A

PULVÉRISATEUR SOCLE GS

UNITÉS DE PULVÉRISATION/DÉSHÉRBAGE SUR CHÂSSIS AUTOPORTANT

Équipé de poignées pour être déplacé manuellement ou avec des chariots élévateurs ou des grues. Cuve polyéthylène 500 L, cuve lave mains 10 L. Robinet de vidange. Filtre d'aspiration externe avec valve de fermeture. Connexion pour aspiration externe. Préréglage pour 1 ou 2 enrouleurs et rampes de désherbage. **SANS ACCESSOIRE**



Enrouleur non inclus

Pulvérisateur socle 500 L pour Pick-Up

CODE	Pompe	Moteur	L/min	BAR	HP hp	Portée m	Dimensions	Poids Kg	Prix / Port €
SANS GROUPE MOTOPOMPE									
M2710550	SANS GROUPE MOTOPOMPE	-	-	-	-	-	90x130x125	70	2.127 € HT / 4
AVEC GROUPE MOTOPOMPE 4 TEMPS									
M2712551	AR30	RATO R210	32,0	40,0	6,0	12-13	90x130x125	99	3.183 € HT / 4
M2713550	AR30	HONDA GP200	32,0	40,0	6,0	12-13	90x130x125	97	3.571 € HT / 4
M2711523 ▲	AR30	HONDA GX160	32,0	40,0	5,5	12-13	90x130x125	99	3.729 € HT / 4
M2716550	AR403	RATO R210	40,0	40,0	6,0	13-14	90x130x125	100	3.212 € HT / 4
M2714517	AR403	HONDA GP200	40,0	40,0	6,0	13-14	90x130x125	100	3.659 € HT / 4
M2714523 ▲	AR403	HONDA GX160	40,0	40,0	5,5	13-14	90x130x125	97	3.817 € HT / 4
M2717518	AR503	RATO R300	55,0	40,0	9,0	14-15	90x150x125	121	4.268 € HT / 4
M2718550 ▲	AR503	HONDA GX270	55,0	40,0	9,0	14-15	90x150x125	121	4.961 € HT / 4
▲ SUPPLÉMENT DE DÉMARRAGE ÉLECTRIQUE POUR MOTEURS 9 CV AVEC BATTERIE INDÉPENDANTE SUPP6									902 € HT
AVEC GROUPE MOTOPOMPE DIESEL									
M2749550 ●	AR403	LOMBARDINI 15 LD225	40,0	40,0	5,0	12-13	90x140x125	187	5.706 € HT / 4
M2729550 ●	AR503	LOMBARDINI 15 LD350	55,0	40,0	7,5	14-15	90x140x125	193	6.320 € HT / 4
● SUPPLÉMENT DE DÉMARRAGE ÉLECTRIQUE POUR MOTEURS DIESEL AVEC BATTERIE INDÉPENDANTE SUPP8									1.011 € HT
ACCESSOIRES									
LAVCIRC20S	CUVE DE RINCAGE 20L (obligatoire pour un usage professionnel réf. 2009/217CE)								481 € HT
M2705000	ENROULEUR POUR 50 m DE TUYAU Ø 10x17 50 BAR (sans tuyau)								167 € HT
M2705012	ENROULEUR AVEC 50 m DE TUYAU Ø 10x17 50 BAR								316 € HT
M2701012	ENROULEUR AVEC 100 m DE TUYAU Ø 8x16 50 BAR								429 € HT
M2002205	ENROULEUR HAUTE PRESSION SUR ROULEMENTS POUR 50 m DE TUYAU Ø 10x19 80 BAR (sans tuyau)								667 € HT
M2002210	ENROULEUR HAUTE PRESSION SUR ROULEMENTS POUR 100 m DE TUYAU Ø 10x19 80 BAR (sans tuyau)								888 € HT
M2002021	AGITATEUR HYDRAULIQUE								29 € HT
ZINC	GALVANISATION DU CHASSIS								283 € HT
PIND	PORTE DOCUMENTS								51 € HT
KITASP	KIT ASPIRATION 5 m DE TUYAU AVEC FILTRE Ø 25 mm								51 € HT
SUPP9	SUPPLEMENT VERSION 1000 L dimensions socle 102x210x160 cm								662 € HT
SUPP915	SUPPLEMENT VERSION 1500 L dimensions socle 130x245x165 cm								1.239 € HT
SUPP920	SUPPLEMENT VERSION 2000 L dimensions socle 145x255x165 cm								1.608 € HT
KIT-AIB	TRASFORMATION EN KIT ANTI-INCENDIE - TUYAU 20m								639 € HT

SUR DEMANDE CUVES DE CAPACITÉ SUPÉRIEURES ET RÉSERVOIR EN ACIER INOXYDABLE OU FIBRE DE VERRE



CUVE LAVE MAINS



KIT-AIB MODULE ANTI-INCENDIE



SOCLE AVEC CUVE EN POLYÉTHYLÈNE DE 1000 L



PULVÉRISATEUR SOCLEI GS-TI ARROSAGE

UNITÉS DE D'ARROSAGE SUR CHÂSSIS AUTOPORTANT

Équipé de poignées pour être déplacé manuellement ou avec des chariots élévateurs ou des grues.
Cuve en polyéthylène de 500 L. Robinet de vidange.

Filter d'aspiration externe et robinet 3 voies pour remplir et vider le réservoir. **SANS ACCESSOIRE**

N.B. Le modèle 12V est fourni sans batterie (12V 17A) mais comprend un panneau électrique avec relais d'alimentation et interrupteur.

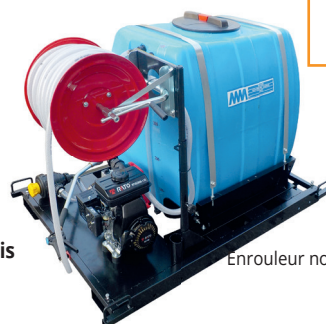

A

Enrouleur non inclus



GAMME AGRICOLE

Pulvérisateur GS-TI

500 L avec pompe autoamoçante (avec 5m de tuyau et filtre)

CODE	Pompe	Moteur	L/min	Refolement m	HP hp	Hauteur d'aspiration	Dimensions	Poids Kg	Prix / Port €
AVEC ELECTROPOMPE 12V									
M2710551	UP10P	12V (fornito senza batteria)	18,0	40	0,25	3	90x130x127	69	2.793 € HT / 4
AVEC MOTOPOMPE 4 TEMPS									
M2710553	AMB1	RATO R80-V	120,0	20	2,5	7	90x130x125	116	2.377 € HT / 4
M2710552	AMB2	RATO R210	500,0	29	6,0	7	90x130x127	122	2.545 € HT / 4
M2710554	WX15	HONDA EH50	280,0	37	3,0	8	90x130x127	122	3.206 € HT / 4

ACCESSOIRES									
LDOC	LANCE D'ARROSAGE								135 € HT
717255	LANCE D'ARROSAGE TELESCOPIQUE 0.8 - 1.5m AVEC ANGLE 35°								205 € HT
717258	LANCE D'ARROSAGE TELESCOPIQUE 1.5 - 2.4m AVEC ANGLE 35°								255 € HT
717260	LANCE D'ARROSAGE TELESCOPIQUE 1.5 - 2.4m AVEC ANGLE 135°								225 € HT
M2400500.i	ENROULEUR POUR 25 m DE TUYAU Ø 13 mm 10 BAR (sans tuyau)								177 € HT
M2400025.i	ENROULEUR AVEC 25 m DE TUYAU Ø 13x16 mm 10 BAR								251 € HT
M1009021.i	ENROULEUR AUTOMATIQUE A RESSORT AVEC 20 m DE TUYAU ø 13 mm 10 bar								580 € HT



GROUPE SOCLE GS-L POUR LAVAGE HP

UNITÉS DE LAVAGE HP SUR CHÂSSIS AUTOPORTANT

Équipé de poignées pour être déplacé manuellement ou avec des chariots élévateurs ou des grues.u.
Cuve en polyéthylène de 500 L. Robinet de vidange.

Filter d'aspiration externe et robinet 3 voies pour remplir et vider le réservoir. **SANS ACCESSOIRES**



enrouleur non inclus

Groupe socle GS-L

500 L avec pompe HP (avec 10 m de tuyau et lance)

CODE	Pompe	Moteur	L/min	BAR	HP hp	Dimensions	Poids Kg	Prix / Port €	
AVEC GROUPE MOTOPOMPE 4 TEMPS									
M2711550L	XT	HONDA GX160	11,0	140	5,5	90x130x127	90	3.986 € HT / 4	
M2711520L	SXM	HONDA GX160	15,0	120	5,5	90x130x127	90	4.216 € HT / 4	

ACCESSOIRES									
M1009021L	ENROULEUR AUTOMATIQUE A RESSORT AVEC 20 m DE TUYAU HP								703 € HT
M1001502L	ENROULEUR MANUEL AVEC 20 m DE TUYAU HP								405 € HT
PIND	PORTE DOCUMENTS								51 € HT

OPTIONS GS-L ET GS-TI									
ZINC	GALVANISATION DU CHASSIS								283 € HT
SUPP9	SUPPLEMENT VERSION 1000 L dimensions socle 102x210x160 cm								662 € HT
SUPP915	SUPPLEMENT VERSION 1500 L dimensions socle 130x245x165 cm								1.239 € HT
SUPP920	SUPPLEMENT VERSION 2000 L dimensions socle 145x255x165 cm								1.608 € HT

A

PULVÉRISATEUR SOCLE GS-E LITHIUM

UNITÉS DE PULVÉRISATION/DÉSHÉRBAGE SUR CHÂSSIS AUTOPORTANT

Équipé de poignées pour être déplacé manuellement ou avec des chariots élévateurs ou des grues. Cuve polyéthylène 200-300-500 L, cuve lavage mains 10 L (hors versions décantation et lavage). Robinet de vidange. Filtre d'aspiration externe avec valve de fermeture. Connexion pour aspiration externe. Préparé pour l'application de 1 ou 2 enrouleurs de tuyau et barres de désherbage. **SANS ACCESSOIRES.**

N.B. BATTERIE ET CHARGEUR NON INCLUS.



Pulvérisateur socle GS-E Lithium 200 - 300 - 500 L pour Pick-Up

CODE	Capacité	Pompe	Moteur	L/min	BAR	Portée m	Dimensions	Poids	Prix / Port
------	----------	-------	--------	-------	-----	----------	------------	-------	-------------



DÉSHÉRBAGE ET ARROSAGE

AVEC GROUPE MOTOPOMPE 56 Volt DC (batterie excluse)

	M2192010E	200 L	AR252	56V EGO PU2710	25	25	7-8	50x100x75	48	2.608 € HT / 4
	M2302010E	200 L	AR30	56V EGO PU2710	32	32	12-13	50x100x75	58	2.967 € HT / 4
	M2713310E	300 L	AR30	56V EGO PU2710	32	32	12-13	90x130x120	88	3.969 € HT / 4
	M2714310E	300 L	AR403	56V EGO PU2710	40	40	12-13	90x130x120	89	4.057 € HT / 4
	M2713510E	500 L	AR30	56V EGO PU2710	32	32	12-13	90x130x127	98	4.219 € HT / 4
	M2714510E	500 L	AR403	56V EGO PU2710	40	40	13-14	90x130x127	99	4.307 € HT / 4

ACCESSOIRES

LAVCIRC20S	CUVE DE RINCAGE 20L (obligatoire pour un usage professionnel réf. 2009/217CE)	481 € HT
M2705000	ENROULEUR POUR 50 m DE TUYAU Ø 10x17 50 BAR (sans tuyau)	167 € HT
M2705012	ENROULEUR AVEC 50 m DE TUYAU Ø 10x17 50 BAR	316 € HT
M2002021	AGITATEUR HYDRAULIQUE	29 € HT



ARROSAGE ET TRANSFERT

AVEC GROUPE MOTOPOMPE 56 Volt DC (batterie excluse) (avec kit aspiration)

	M2710551E	500 L	B1-1 2KQA	56V EGO PU2710	380	2,3	--	90x130x127	121	3.697 € HT
--	------------------	-------	-----------	----------------	-----	-----	----	------------	-----	-------------------

ACCESSOIRES

M2400500.i	ENROULEUR POUR 25 m DE TUYAU Ø 13 mm 10 BAR (sans tuyau)	177 € HT
M2400025.i	ENROULEUR AVEC 25 m DE TUYAU Ø 13x16 mm 10 BAR	251 € HT
M1009021.i	ENROULEUR AUTOMATIQUE A RESSORT AVEC 20 m DE TUYAU ø 13 mm 10 bar	580 € HT



LAVAGE HAUTE PRESSION

AVEC GROUPE MOTOPOMPE 56 Volt DC (batterie excluse) (avec 10m de tuyau et lance)

	M2711550E	500 L	XT	56V EGO PU2710	11	140	--	90x130x125	89	4.476 € HT
	M2714512E	500 L	XM	56V EGO PU2710	15	120	--	90x130x125	90	4.706 € HT

BATTERIE AU LITHIUM ET CHARGEUR (à ajouter au prix de la machine)

BATT56V-12ALI	BATTERIE 56V 12A 672 Wh	765 € HT
CARLI70	CHARGEUR RAPIDE 700 W POUR BATTERIE AU LITHIUM 56V EGO	179 € HT

ACCESSOIRES (tous les modèles)

ZINC	GALVANISATION DU CHASSIS	283 € HT
PIND	PORTE DOCUMENTS	51 € HT
KITASP	KIT ASPIRATION 5 m DE TUYAU AVEC FILTRE Ø 25 mm	51 € HT
SUPP9	SUPPLEMENT VERSION 1000 L dimensions socle 102x210x160 cm	662 € HT
SUPP915	SUPPLEMENT VERSION 1500 L dimensions socle 130x245x165 cm	1.239 € HT
SUPP920	SUPPLEMENT VERSION 2000 L dimensions socle 145x255x165 cm	1.608 € HT



HYDROSEEDER SOCLE GS-I

UNITÉS POUR ENSEMANCEMENT SUR CHÂSSIS AUTOPORTANT

Équipé de poignées pour être déplacé aussi bien avec des grues que des chariots élévateurs ou des grues. Réservoir en polyéthylène de 500 L à 1 000 L. Moteur Honda GX160 - GX390. Pompe GMP autoamorçante. Supports de colonne montante latérale et de support de tuyau. Tuyau de 25 m, lance et buses.



Enrouleur non inclus



GAMME AGRICOLE

Hydroseeder socle GS-I 500 - 1000 L

CODE	Capacité	Pompe	Moteur	L/min	BAR	Pouces	Dimensions	Poids	Prix / Port
AVEC GROUPE MOTOPOMPE 4 TEMPS									
M60002050.1	500 L	GMP B2 KQ-A/ST W-2	HONDA GX160	516	3,0	2	160x135x130	210	5.150 € HT / 4
M60002100.1	1000 L	GMP B3 XR-A/ST W-3	HONDA GX390	1460	4,2	3	220x135x155	344	9.090 € HT / 5

ACCESSOIRE

KITASPI	KIT ASPIRATION 5 m DE TUYAU AVEC FILTRE Ø 25 mm								135 € HT
---------	---	--	--	--	--	--	--	--	----------

PULVÉRISATEUR POUR MOTOCULTEUR "CM"

PULVERISATEUR POUR MOTOCULTEUR PETITE PUISSANCE 5-7 Hp

Pour version avec guidon réversible. Structure autoportante peinte avec 2 roues pivotantes, cuve polyéthylène 120 L, filtre d'aspiration, 10 m de tuyau PVC 50 bars et lance à levier de 60 cm.





Pulvérisateur 120 L pour motoculteur

CODE	Pompe	L/min	BAR	HP requis	Reg. pression	Portée m	Dimensions	Poids	Prix / Port
SANS POMPE									
M2001201	SANS POMPE	-	-	-	-	-	60x80x75	35	590 € HT / 3
AVEC POMPE ET RACCORD MOTOCULTEUR									
M2001231	AR 30 avec attelage MTC ●	32,0	40,0	5,0	GI 40	12-13	68x80x75	60	1.205 € HT / 3

● Lors de la commande, préciser le type (marque et modèle) du motoculteur.

ACCESSOIRES

M2005150	ENROULEUR POUR 50 m DE TUYAU Ø 10x17 50 BAR (sans tuyau)								140 € HT
M2005025	ENROULEUR AVEC 25 m DE TUYAU Ø 10x17 50 BAR								215 € HT
M2005050	ENROULEUR AVEC 50 m DE TUYAU Ø 10x17 50 BAR								288 € HT
M2000415	RAMPE A 2 BUSES 2 m DE LARGEUR DE TRAVAIL (largeur rampe ouverte 100 cm - 200 cm de travail)							103 € HT	
M2000007	CUVE LAVE MAINS 7 L (obligatoire pour usage professionnel)							62 € HT	

A



GAMME AGRICOLE

PULVÉRISATEUR POUR MOTOCULTEUR "CM"



PULVÉRISATEUR POUR MOTOCULTEUR AVEC PUISSANCE SUPERIEURE A 10CH









Réservoir fibre de verre 200 ou 300L avec siège intégré,
Timon réglable en hauteur avec fixation articulée pour tout type de crochet de
remorquage.

Roues réglables en largeur, sans crochet de remorquage. Livré complet avec filtre
aspiration externe, raccord de refoulement et réservoir de lavage des mains.

SANS ACCESSOIRES.



PULVÉRISATEUR 200 L - 300L pour motoculteur

CODE	 Pompe	 L/min	 BAR	 HP requise	 Reg. pression	 Portée m	 Dimensions	 Poids	 Prix / Port
SANS POMPE									
M2702000	SANS POMPE	-	-	-	-	-	80x220x100	60	1.291 € HT / 4
M2703000	SANS POMPE	-	-	-	-	-	80x220x110	65	1.432 € HT / 4
AVEC POMPE ET PRISE DE FORCE MOTOCULTEUR									
M2702301	AR 30 PDF MTC ●	32,0	40,0	10,0	GI 40	12-13	80x220x100	90	1.976 € HT / 4
M2702401	AR 403 PDF MTC ●	40,0	40,0	12,0	GI 40	13-14	80x220x100	92	1.990 € HT / 4
M2702501	AR 503 PDF MTC ●	55,0	40,0	14,0	RM 40	14-15	80x220x100	95	2.131 € HT / 4
M2703301	AR 30 PDF MTC ●	32,0	40,0	10,0	GI 40	12-13	80x220x110	95	2.116 € HT / 4
M2703401	AR 403 PDF MTC ●	40,0	40,0	12,0	GI 40	13-14	80x220x110	97	2.131 € HT / 4
M2703501	AR 503 PDF MTC ●	55,0	40,0	14,0	RM 40	14-15	80x220x110	100	2.272 € HT / 4

ACCESSOIRES 200 L ET 300 L

LAVCIRC20S	CUVE DE RINCAGE 20L (obligatoire pour un usage professionnel réf. 2009/217CE)	481 € HT
M2400500	ENROULEUR POUR 50 m DE TUYAU Ø 10x17 50 BAR (sans tuyau)	147 € HT
M2401000	ENROULEUR POUR 100 m DE TUYAU Ø 10x17 50 BAR (sans tuyau)	161 € HT
M2400025	ENROULEUR AVEC 25 m DE TUYAU Ø 10x17 50 BAR	215 € HT
M2400050	ENROULEUR AVEC 50 m DE TUYAU Ø 10x17 50 BAR	288 € HT
M2400100	ENROULEUR AVEC 100 m DE TUYAU Ø 8x16 50 BAR	429 € HT
M2002111	ENROULEUR HAUTE PRESSION SUR ROULEMENTS POUR 50 m DE TUYAU Ø 10x19 80 BAR (sans tuyau)	372 € HT
M2002221	ENROULEUR HAUTE PRESSION SUR ROULEMENTS POUR 100 m DE TUYAU Ø 10x19 80 BAR (sans tuyau)	387 € HT
M1009121	ENROULEUR AUTOMATIQUE A RESSORT POUR 20 m DE TUYAU Ø 10x17 50 BAR (sans tuyau)	451 € HT
M1009301	ENROULEUR AUTOMATIQUE A RESSORT POUR 40 m DE TUYAU Ø 8x16 50 BAR (sans tuyau)	1.188 € HT
M2001615	SYSTEME ANTIGOUTTE POUR RAMPE EN "T" (obligatoire pour usage professionnel)	17 € HT/pc

PULVÉRISATEUR TRAINÉ CB-TR

CHASSIS GALVANISÉ A CHAUD (PEINT pour 300-400 L)

CUVE EN POLYÉTHYLÈNE avec couvercle rabattable Ø 400 mm (sauf 300-400 L).





Moyeux réglables en largeur. Angle de braquage de 180°.

Réservoir lave-mains 15 L - Cuve de rinçage (sauf per 300-400 L).

Indicateur de niveau. Filtre d'aspiration externe avec valve. Vanne de vidange



Pulvérisateur 300 - 400 - 600 - 800 - 1000 - 1500 - 2000 - 3000 L

CODE	 Capacité	 Dimensions	 Poids	 Prix / Port
PULVÉRISATEUR TRAINÉ SANS POMPE				
M2630015	300 L - POLYÉTHYLÈNE	120x215x125	115	2.277 € HT / 7
M2640015	400 L - POLYÉTHYLÈNE	120x215x135	120	2.407 € HT / 7
M2310600	600 L POLYÉTHYLÈNE	120x220x120	256	4.109 € HT / 7
M2310800	800 L POLYÉTHYLÈNE	130x280x130	280	4.525 € HT / 7
M2311000	1000 L POLYÉTHYLÈNE	130x280x140	326	4.994 € HT / 7
M2311500	1500 L POLYÉTHYLÈNE	140x290x160	401	5.994 € HT / 7
M2312000	2000 L POLYÉTHYLÈNE	150x310x160	465	6.774 € HT / 7
M2313000	3000 L POLYÉTHYLÈNE	160x300x180	595	10.495 € HT / 7



PULVÉRISATEUR TRAINÉ CB-AB

CHASSIS GALVANISÉ A CHAUD- CUVE EN POLYETHYLENE





Timon de remorquage amovible, deux roues pneumatiques avec essieux réglables en largeur.

Livré complet avec filtre d'aspiration externe, raccord de vidange et réservoir lave-mains.

SANS ACCESSOIRES.









Pulvérisateur 500 - 1000 L

CODE	 Capacité	 Dimensions	 Poids	 Prix / Port
PULVERISATEUR TRAINÉ SANS POMPE				
M2310500.AB	500 L - POLYETHYLENE	225 x 95 x 125	100	2.570 € HT / 7
M2310100.AB	1000 L - POLYETHYLENE	265 x 115 x 150	128	2.993 € HT / 7

>> POMPE AU CHOIX (voir en dessous)

ACCESSOIRES		
LAVCIRC20S	CUVE DE RINCAGE 20L (obligatoire pour un usage professionnel réf. 2009/217CE) pour modèles 300-400 L in polyéthylène, pour modèles 600-1000 L en fibre de verre	481,00
KITLUCI	KIT FEUX (pour tous les modèles)	309,00
KITGOM	PNEUS ET JANTES XXL	847,00

POMPES AVEC REGULATEUR DE PRESSION							
 CODE	 Description	 L/min	 BAR	 HP Requite	 Reg. pression	 Prix / Port	
M301R	AR 30	32,0	40,0	2,9	GI 40	550 € HT / 1	
M406R	AR 403	40,0	40,0	3,7	GI 40	563 € HT / 1	
M501R	AR 503	55,0	40,0	5,6	RM 40	666 € HT / 1	
M630R	AR 813	80,0	50,0	8,8	RM 40	898 € HT / 1	
M32116R	AR 1064	105,0	50,0	13,1	VDR 50	1.142 € HT / 1	
M759R	AR 1203	120,0	50,0	13,6	VDR 50	1.306 € HT / 1	
M1200R	AR 70 bp (basse pression)	70,0	20,0	3,4	ECM 3VIE	712 € HT / 1	
M1203R	AR 115 bp (basse pression)	115,0	20,0	5,5	ECM 4VIE	930 € HT / 1	
M1206R	AR 135 bp (basse pression)	135,0	20,0	6,8	ECM 4VIE	967 € HT / 1	
M1209R	AR 160 bp (basse pression)	160,0	20,0	8,4	ECM 4VIE	1.398 € HT / 1	

A

ATOMISEUR TRAINÉ AT-MM

POUR LES TRACTEURS DE PETITE PUISSANCE AVEC PRISE DE FORCE
CHÂSSIS TUBULAIRE PEINT, CUVE POLYÉTHYLÈNE 300 OU 400 L

Cuve lave-mains, niveau extérieur, timon et axes de roues réglables, roues Ø 510 x 250 mm, filtre d'aspiration avec valve, Régulateur de pression. Turbine galvanisée à chaud, pales en nylon, transmission avec multiplicateur à une vitesse avec débrayage et point mort, tubes porte buses en acier inoxydable, jets anti-gouttes en laiton avec buses en céramique de 1,2 mm.



Atomiseurs

300 - 400 L

VERSION A CARDAN

CODE	Capacité	Pompe	L/min	BAR	HP requise	Ø turbine	N. pales	N. buses	Portée A+B	Dimensions	Poids	Prix / Port
ATOMISEUR TRAINÉ PRISE DE FORCE 540 TR/MIN												
M2103011	300 L	AR 503	55,0	40,0	18-20	500 mm	8	5+5	10+5	120x265x125	170	4.984 € HT / 7
M2104011	400 L	AR 503	55,0	40,0	20-22	500 mm	8	5+5	10+5	120x265x135	180	5.206 € HT / 7

ACCESSOIRES

LAVCIRC20S	CUVE DE RINCAGE 20L (obligatoire pour un usage professionnel réf. 2009/217CE)											48 € HT
LAVCIST	JET ROTATIF POUR LAVAGE INTERNE DE CUVE (LAVCIRC20S obligatoire)											98 € HT
KITLB	KIT LAVE BIDON											116 € HT
M2002021	AGITAEUR HYDRAULIQUE											29 € HT
M2113010	BUSE ANTI DERIVE (PRÉCISER L'ANGLE ET LA COULEUR A LA COMMANDE)											15 € HT/pc
M2093111	BUSE BAS VOLUME (PRÉCISER L'ANGLE ET LA COULEUR A LA COMMANDE)											8,80 € HT/pc
M2001623	BUSE TYPE CANON AVEC ANTI-GOUTTE											44 € HT/pc
EV2	COMMANDE D'OUVERTURE ET DE FERMETURE ELECTRIQUE DU LIQUIDE											630 € HT
2FOA	KIT DE 2 FILTRES AUTONETTOYANTS EN LAITON											139 € HT
KITLUCI	KIT FEUX											309 € HT
PIND	PORTE DOCUMENTS											51 € HT
KITASP	KIT ASPIRATION AVEC 5 m DE TUYAU Ø 25 AVEC FILTRE											51 € HT
DEF	DEFLECTEUR D'AIR SUPERIEUR											147 € HT
SCU	PARE FEUILLES											102 € HT
AN0210P	CARDAN CAT.2 100cm											167 € HT

OPTIONS

GD	BUSES DOUBLE AVEC ANTI-GOUTTE 1-1,2 mm (kit complet)	197 € HT
ODIS2EREG	COMMANDE D'OUVERTURE ET DE FERMETURE ELECTRIQUE DU LIQUIDE + GESTION DE LA PRESSION	1.438 € HT

TURBINE VIGNE

Turbine vigne Ø 550 avec pale en nylon et boîtier à 1 vitesse
6+6 buses



SUPVLN550	SUPPLEMENT TURBINE VIGNE Ø 550 AVEC PALES NYLON ET BOITIER 1 VITESSE	1.808 € HT
-----------	---	------------

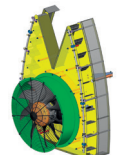

SUPPLEMENT KIT OUVERTURE/FERMETURE LATÉRALE INDÉPENDANTE DES SORTIES D'AIR CE 2009/127 SUPP12

3.069 € HT

ATOMISEUR TRAINÉ AT-A

POUR LES TRACTEURS DE PETITE PUISSANCE AVEC PRISE DE FORCE OU QUAD
CHÂSSIS TUBULAIRE PEINT, CUVE POLYÉTHYLÈNE 300 OU 400 L

Cuve lave-mains, niveau extérieur, timon et axes de roues réglables, roues Ø 510 x 250 mm, filtre d'aspiration avec valve, régulateur de pression. Turbine galvanisée à chaud, pales en nylon, transmission avec multiplicateur à une vitesse avec débrayage et point mort, tubes porte buses en acier inoxydable, jets anti-gouttes en laiton avec buses en céramique de 1,2 mm. Moteur Honda GX390.



Atomiseurs

300 - 400 L

VERSION AVEC MOTEUR AUTONOME

CODE	Capacité	Pompe	L/min	BAR	HP	Ø turbine mm	N. pales n°	N. buses n°	Portée A+B	Dimensions	Poids Kg	Prix / Port
ATOMISEUR TRAINÉ AVEC MOTEUR HONDA 13CH												
M2103111	300 L	AR 403	40,0	40,0	13,5	500mm	6	5+5	10+4,5	120x265x125	200	7.363 € HT / 7
M2104111	400 L	AR 403	40,0	40,0	13,5	500mm	6	5+5	10+4,5	120x265x135	210	7.585 € HT / 7

ACCESSOIRES

LAVCIRC20S	CUVE DE RINCAGE 20L (obligatoire pour un usage professionnel réf. 2009/217CE)	481,00
LAVCIST	JET ROTATIF POUR LAVAGE INTERNE DE CUVE (LAVCIRC20S obligatoire)	98,00
KITLB	KIT LAVE BIDON	116,00
M2002021	AGITATEUR HYDRAULIQUE	29,00
KITASP	KIT ASPIRATION AVEC 5 m DE TUYAU AVEC FILTRE Ø25	51,00
M2113010	BUSE ANTI DERIVE (PRECISER L'ANGLE ET LA COULEUR A LA COMMANDE)	cad. 15,00
M2093111	BUSE BAS VOLUME (PRECISER L'ANGLE ET LA COULEUR A LA COMMANDE)	cad. 8,80
M2001623	BUSE TYPE CANON AVEC ANTI-GOUTTE	cad. 44,00
2FOA	KIT DE 2 FILTRES AUTONETTOYANTS EN LAITON	139,00
KITLUCI	KIT FEUX	309,00
KITGANCIO AUT	ATTELAGE A BOULE	180,00
PIND	PORTE DOCUMENT	51,00
DEF	DEFLECTEUR D'AIR SUPERIEUR	147,00
SCU	PAR FEUILLES	102,00



AT-A avec turbine standard
Ø 500 mm 1 vitesse



Lave mains et filtre d'aspiration



A



GAMME AGRICOLE

ATOMISEUR TRAINÉ AT-TR 4.0

CHASSIS EN ACIER GALVANISÉ À CHAUD
RÉSERVOIR EN POLYÉTHYLÈNE

Cuve de rinçage, cuve lave mains, niveau extérieur, Filtre d'aspiration avec valve, brassage en cuve, régulateur déportable. Turbine galvanisée à chaud, tubes porte buses en inox, pales réglables en nylon, Boitier 1 vitesse débryable, **Essieu réglable**, porte buses simples (pour 600-800L), portes buses doubles (pour 1000-1500-2000-3000 L) en laiton avec anti-goutte a membrane et buses céramique 1.5-1.2 mm.



AT-TR 1000 L

	Neus de serie
600 L	20.5 / 60 / 14
800-1000-1500 L	10.0 / 75 / 15.3
2000 L	11.5 / 80 / 15.3
3000 L	15 / 55 / 17

Atomiseurs

600 - 800 - 1000 - 1500 - 2000 - 3000 L

CODE	Capacité	Pompe	L/min	BAR	HP requise	Ø turbine	Boitier	N. pales	Buses	Portée	Dimensions	Poids	Prix / Port
------	----------	-------	-------	-----	------------	-----------	---------	----------	-------	--------	------------	-------	-------------

ATOMISEURS TRAINÉS

M2106011	600 L	AR 813	80,0	50,0	35,0	720 mm	1 v.	8	6+6	13+6	110x270x120	385	7.999 € HT / 7
M2108011	800 L	AR 1064	105,0	50,0	40,0	720 mm	1 v.	8	6+6	13+6	125x320x138	435	8.994 € HT / 7
T2110022	1000 L	AR1203	120,0	50,0	50,0	800 mm	1 v.	8	7+7	14+6,5	130x320x135	481	9.407 € HT / 7
T2115022	1500 L	AR1203	120,0	50,0	60,0	800 mm	1 v.	8	7+7	14+6,5	140x335x145	570	10.256 € HT / 7
T2115022.2	2000 L	AR1203	120,0	50,0	60,0	800 mm	1 v.	8	7+7	14+6,5	150x355x145	633	12.115 € HT / 7
T3115022.2	3000 L	AR 1604	160,0	50,0	70,0	900 mm	2 v.	8	7+7	15+7,5	160x300x180	728	18.000 € HT / 7

ACCESSOIRES

LAVCIST	BUSE ROTATIVE DE LAVAGE DE CUVE	98 € HT
KITLB	LAVE BIDONS	116 € HT
M2002021	AGITATEUR HYDRAULIQUE	29 € HT
KITASP	KIT ASPIRATION 5 m DE TUYAU AVEC FILTRE Ø 25 mm	51 € HT
M2113010	BUSE ANTI-DERIVE	15 € HT/pc
M2093111	BUSE BAS VOLUME	8 € HT/pc
M2001623	BUSE TYPE CANON AVEC ANTI-GOUTTE	44 € HT/pc
EV2	COMMANDE D'OUVERTURE ET DE FERMETURE ELECTRIQUE DU LIQUIDE	630 € HT
RAD1	KIT REDRESSEUR D'AIR Ø 720 mm (à la commande uniquement Ø 720 mm)	339 € HT
RADI	KIT REDRESSEUR D'AIR Ø 800 mm (à la commande uniquement Ø 800 mm)	353 € HT
DEF	DEFLECTEUR D'AIR SUPERIEURS	147 € HT
DEFGET	DEFLECTEUR D'AIR SUPERIEURS AVEC 2 BUSES	273 € HT
SCU	PARE FEUILLES (non compatible avec prise d'air inversée)	102 € HT
2FOA	KIT DE 2 FILTRES AUTONETTOYANTS EN LAITON	139 € HT
KITLUCI	KIT FEUX	309 € HT
KITGOM	PNEUS ET JANTES XXL	847 € HT
MOZZ	MOYEUX POUR VOIE 150/200 cm	330 € HT
KITCUN	CALES DE ROUES AVEC SUPPORT	105 € HT
KITTUBI-C	KIT TFLEXIBLES HYDRAULIQUES (uniquement pour canon)	198, € HT
KITLEV	KIT LEVIER CENTRALISÉ	166, € HT
KITPAR	PARE CHOCS ARRIERES	113 € HT
KITSFP	FOND PLAT AVANT	119 € HT
KITSONARGEO	KIT SONAR VEGETATION ON/OFF	2.950 € HT
PIND	PORTE DOCUMENTS	51 € HT
AN0610P	CARDAN CAT.5 100 cm	246 € HT
ANOM10P	CARDAN CAT.5 100 cm HOMOCINETIQUE 1 COTE	732 € HT
TSNO	TIMON ARTICULÉ LATERALEMENT	1.064 € HT
GD	BUSES DOUBLE AVEC ANTI-GOUTTE 1-1,2 mm (kit complet pour 600-800 L)	197 € HT



AT-TR AVEC KIT FEUX



DECLARATION 4.0



PLAQUE

POMPR BHS EN LAITON,
REGULATEUR PROPORTIONNELPNEUS ET JANTES (KITGOM)
(juste pour 1000-1500-2000 L)



KIT BIOZONE MM

Le nouveau kit produit par MM pour distribution d'EAU OZONÉE qui permet, en tant que corroborateur, de réduire l'utilisation de pesticides et de protéger les sols, les plantes et les produits agricoles de manière totalement naturelle.

100% biologique - 0 résidus

Il s'applique à tous les atomiseurs traditionnels avec une simple modification.

OPTIONS

ODIS2EREG	COMMANDE D'OUVERTURE ET DE FERMETURE ELECTRIQUE DU LIQUIDE + GESTION DE LA PRESSION	1.438 € HT
DISREG2FAC	RÉGULATEUR DE PRESSION ÉLECTRIQUE À DEUX VOIES VOLUMÉTRIQUES, AVEC PANNEAU DE COMMANDE ET CÂBLAGE ET FILTRE AUTONETTOYANT	1.485 € HT
MAGG1064-AR1203	SUPPLEMENT POMPE AR 1064 -> AR 1203	147 € HT
MAGG1064-BHA130	SUPPLEMENT POMPE AR 1064 -> BHA 130 (ALUMINIUM)	367 € HT
MAGG1064-BHS105	SUPPLEMENT POMPE AR 1064 -> BHS 105 (LAITON)	597 € HT
MAGG1064-BHS120	SUPPLEMENT POMPE AR 1064 -> BHS 120 (LAITON)	644 € HT
MAGG1203-BHA130	SUPPLEMENT POMPE AR 1203 -> BHA 130 (ALUMINIUM)	228 € HT
MAGG1203-BHA150	SUPPLEMENT POMPE AR 1203 -> BHA 150 (ALUMINIUM)	293 € HT
MAGG1203-BHS130	SUPPLEMENT POMPE AR 1203 -> BHS 130 (LAITON)	638 € HT
KITBIOZONOMM	KIT BIOZONE MM 60 L/MIN EAU OZONÉE (TOUTES VERSIONS)	27.500 € HT
KITBIOZONOMM25	KIT BIOZONE MM 25GR 30 L/MIN EAU OZONÉE (TOUTES VERSIONS)	10.800 € HT
ELECTROSTATIC	KIT ELECTROSTATIQUE	3.900 € HT



COMMANDE D'OUVERTURE ET DE FERMETURE ELECTRIQUE DU LIQUIDE (EV2)



COMMANDE A DISTANCE (DIS2EREG)



DEFLECTEURS D'AIR SUPERIEURS (DEF)



PARE FEUILLES (SCU)



POMPE ANNOVI REVERBERI EN LAITON (BHS130)

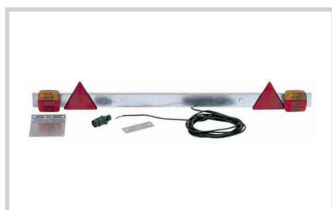

KITLUCI



AT-TR 600 L



AT-TR 3000 L





ATOMISEUR TRAINÉ AT-TR 4.0

SUPPLÉMENTS TURBINES POUR ATOMISEURS TRAINÉS

TURBINES STANDARD RONDES A ASPIRATION ARRIERE GALVANISÉE A CHAUD		Zn [Zinc]
SUPVS800	SUPPLEMENT TURBINE STANDARD Ø 800 mm A PALES REGLABLES EN NYLON, AVEC BOITIER 1 VITESSE HP REQUIS: 50 (uniquement pour 600-800 L)	363 € HT
SUPVS2800	SUPPLEMENT TURBINE STANDARD Ø 800 mm A PALES DROITES REGLABLES EN NYLON, AVEC BOITIER 2 VITESSES HP REQUIS: 50 (pour 600-800-1000-1500-2000-3000 L)	589 € HT
SUPVS2800FT	SUPPLEMENT TURBINE STANDARD Ø 800 mm A PALES DROITES REGLABLES EN NYLON, AVEC BOITIER 2 VITESSES + EMBRAYAGE HP REQUIS: 50 (pour 600-800-1000-1500-2000-3000 L)	895 € HT
SUPVSF2830A	SUPPLEMENT TURBINE STANDARD Ø 830 mm AVEC BOITIER 2 VITESSE + EMBRAYAGE, REDRESSEUR D'AIR, PALES REGLABLES EN ALUMINIUM, HP REQUIS: 55 (pour 1000-1500-2000-3000 L)	3.081 € HT
SUPVS2F900	SUPPLEMENT TURBINE STANDARD Ø 900 mm AVEC BOITIER 2 VITESSE + EMBRAYAGE, REDRESSEUR D'AIR, PALES REGLABLES EN NYLON, HP REQUIS: 55 (pour 1000-1500-2000-3000 L)	2.646 € HT
TURBINES STANDARD RONDES A ASPIRATION OPPOSÉE		SUPVTR720 Zn [Zinc] INOX
SUPVTR720	SUPPLEMENT TURBINE OPPOSÉE Ø 720 mm AVEC BOITIER 2 VITESSES (7+7 BUSES), HP REQUIS 50 (pour 600-800 L)	2.316 € HT
SUPVTR815IN	SUPPLEMENT TURBINE OPPOSÉE Ø 815 mm AVEC BOITIER 2 VITESSES + EMBRAYAGE, REDRESSEUR D'AIR, PALES EN NYLON DROITES, CARTER INOX, HP REQUIS : 50 (pour 1000-1500-2000-3000 L)	3.069 € HT
SUPVTR913IN	SUPPLEMENT TURBINE OPPOSÉE Ø 913 mm AVEC BOITIER 2 VITESSES + EMBRAYAGE, REDRESSEUR D'AIR, PALES EN NYLON DROITES, CARTER INOX HP REQUIS : 55 (pour 1000-1500-2000-3000 L)	3.573 € HT
TURBINES STANDARD RONDES A ASPIRATION OPPOSÉE A 4 ARCHES		INOX
SUPVTR815IN4	SUPPLEMENT TURBINE OPPOSÉE Ø 815 mm AVEC BOITIER 2 VITESSES + EMBRAYAGE, REDRESSEUR D'AIR, PALES EN NYLON TYPE SABRE, CARTER INOX, 4 ARCHES HP REQUIS : 50 (pour 1000-1500-2000-3000 L)	3.999 € HT
SUPVTR913IN4	SUPPLEMENT TURBINE OPPOSÉE Ø 913 mm AVEC BOITIER 2 VITESSES + EMBRAYAGE, REDRESSEUR D'AIR, PALES EN NYLON TYPE SABRE, CARTER INOX, 4 ARCHES HP REQUIS : 65 (pour 1000-1500-2000-3000 L)	4.652 € HT
TURBINES VIGNES A ASPIRATION ARRIERE		Zn [Zinc]
SUPVLN2V720	SUPPLEMENT TURBINE VIGNE Ø 720 mm PALE REGLABLES EN NYLON AVEC BOITIER 2 VITESSES + EMBRAYAGE, (8+8 BUSES), REDRESSEUR D'AIR, HP REQUIS: 40 (TOUTES LES VERSIONS)	2.849,00
SUPVLN2VF830	SUPPLEMENT TURBINE VIGNE Ø 720 mm PALE REGLABLES EN NYLON AVEC BOITIER 2 VITESSES + EMBRAYAGE, (8+8 BUSES), REDRESSEUR D'AIR, HP REQUIS:50 (pour 1000-1500-2000-3000 L)	3.465,00
TURBINES VIGNES A ASPIRATION OPOSÉE		Zn [Zinc]
SUPVLN2VFR72	SUPPLEMENT TURBINE VIGNE ASPIRATION OPOSÉE Ø 720 mm AVEC BOITIER 2 VITESSES + EMBRAYAGE (8+8 BUSES) (DISPONIBLE SANS EMBRAYAGE), HP REQUIS: 50 (pour 600-800 L)	3.795 € HT
SUPVLN2VFR81Z	SUPPLEMENT TURBINE VIGNE ASPIRATION OPOSÉE Ø 815 mm AVEC BOITIER 2 VITESSES + EMBRAYAGE REDRESSEUR D'AIR, PALES EN NYLON, HP REQUIS:50 (pour 1000-1500-2000-3000 L)	4.169 € HT
SUPVLN2VFR91Z	SUPPLEMENT TURBINE VIGNE ASPIRATION OPOSÉE Ø 913 mm AVEC BOITIER 2 VITESSES + EMBRAYAGE REDRESSEUR D'AIR, PALES EN NYLON, HP REQUIS:50 (pour 1000-1500-2000-3000 L)	4.499 € HT
TURBINE AVEC CANON		Zn [Zinc]
SUPMG6450	*SUPPLEMENT CANON FIXE - INCLIN. IDRAULIQUE - Ø 450 mm, SIMPLE TURBINE, 2 VITESSE, HP REQUIS : 20	5.077 € HT
SUPMG7400	*SUPPLEMENT CANON FIXE - INCLIN. IDRAULIQUE - Ø 400 mm, SIMPLE TURBINE, 2 VITESSES, HP REQUIS: 16	4.945 € HT
SUPDG12450	*SUPPLEMENT CANON FIXE - INCLIN. IDRAULIQUE - Ø 450 mm, DOUBLE TURBINE, 2 VITESSE, HP REQUIS: 45	6.332 € HT
SUPDG20400	**SUPPLEMENT CANON FIXE - INCLIN. IDRAULIQUE - Ø 400 mm, SIMPLE TURBINE, 2 VITESSE, HP REQUIS: 28	5.768 € HT

*Flexibles hydrauliques non fournis

A



GAMME AGRICOLE

Zn [Zinc]

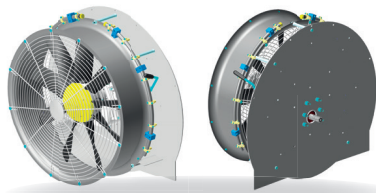

SUPVS2800

7+7 buses
Portée "A" 15 m, "B" 7 m

Zn [Zinc]

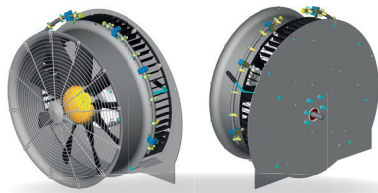

SUPVS2800F

7+7 buses
Portée "A" 15 m, "B" 7 m

Zn [Zinc]

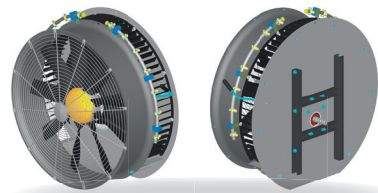

SUPVS2F900

7+7 buses
Portée "A" 16 m, "B" 7 m

INOX

SYSTEME OPPOSÉ

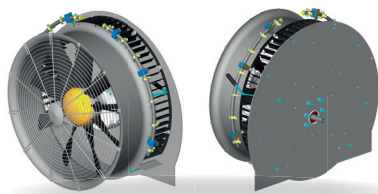

SUPVTR815IN

7+7 buses
Portée "A" 18 m, "B" 8 m

SUPVTR913IN

7+7 buses
Portée "A" 20 m, "B" 9 m

INOX

SYSTEME OPPOSÉ

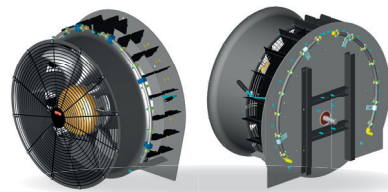

SUPVTR815IN4

14+14 buses
Portée "A" 17 m, "B" 7,5 m

SUPVTR913IN4

14+14 buses
Portée "A" 19 m, "B" 8,5 m

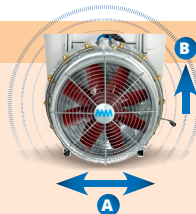

GAMME
TURBINE STANDARD

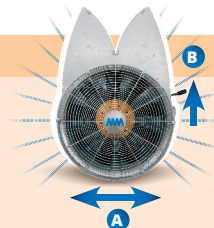

GAMME
TURBINE VIGNE

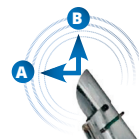

GAMME
CANON FIXE

Zn [Zinc]

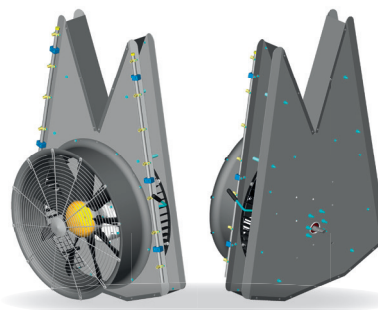

SUPVLN2720

8+8 buses
Portée "A" 14 m, "B" 6 m

SUPVLN2VF830

7+7 buses
Portée "A" 16 m, "B" 7 m

Zn [Zinc]

SYSTEME OPPOSÉ

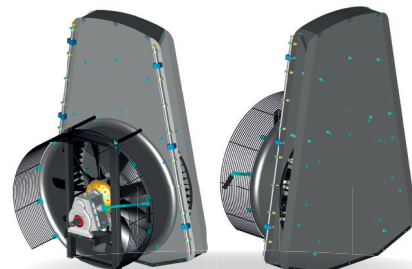

SUPVLN2VFR81Z

8+8 buses
Portée "A" 15 m, "B" 7 m

Zn [Zinc]

SYSTEME OPPOSÉ

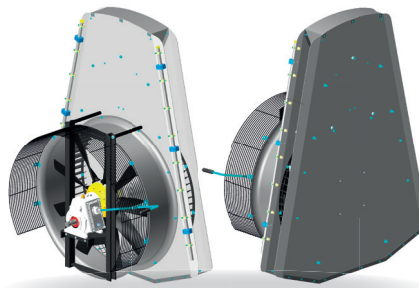

SUPVLN2VFR91Z

8+8 buses
Portée "A" 16 m, "B" 7 m

Zn [Zinc]



SUPMG6450

Portée "A" 25-30 m, "B" 16-18 m

SUPMG7400

Portée "A" 20-25 m, "B" 14-15 m

SUPDG12450

Portée "A" 45-50 m, "B" 22-25 m

SUPDG20400

Portée "A" 30-35 m, "B" 18-20 m

A



GAMME AGRICOLE

ATOMISEUR PORTÉ ATP

CHÂSSIS TUBULAIRE GALVANISÉ À CHAUD, RÉSERVOIR EN POLYÉTHYLÈNE AVEC VIDANGE TOTALE ET COUVERCLE RABATTABLE.

Cuve lave mains, niveau extérieur, attelage 3-points (type 0 ou 1N), **3ème point rabaisé** filtre d'aspiration avec valve, filtre anti-pollution, régulateur de pression. Turbine galvanisée à chaud, pales en nylon, boîtier à 1 vitesse, axes portes buses en inox, portes buses en laiton avec anti-goutte et buses en céramique 1,0 mm.



ATP

120 - 200 L

CODE	Capacité	Pompe	L/min	BAR	HP requis	Ø turbine	N. pales	Buses	Portée A+B	Dimensions	Poids	Prix / Port
ATOMISEURS PORTÉS												
M2301009	120 L	AR 503	55,0	40,0	14,0	500	6	5+5	10+4,5	75x120x104	90	3.119 € HT / 3
M2302009	200 L	AR 503	55,0	40,0	18,0	500	6	5+5	10+4,5	75x120x120	122	3.355 € HT / 3

ACCESSOIRES

LAVCIRC20	CUVE DE RINCAGE 20L (obligatoire pour un usage professionnel réf. 2009/217CE)											261 € HT
LAVCIST	BUSE ROTATIVE DE LAVAGE DE CUVE (LAVCIRC obligatoire)											98 € HT
M2001623	BUSES TYPE CANON AVEC ANTI-GOUTTE											44 € HT/pc
M2113010	BUSES ANTI DÉRIVE (spécifier la couleur)											15 € HT/pc
M2093111	BUSES BAS VOLUME (spécifier la couleur)											8,80 € HT/pc
EV2	COMMANDE D'OUVERTURE ET DE FERMETURE ELECTRIQUE DU LIQUIDE											630 € HT
M2002021	AGITATEUR HYDRAULIQUE											29 € HT
KITLB	KIT LAVE BIDONS											116 € HT
KITASP	KIT ASPIRATION 5 m DE TUYAU AVEC FILTRE Ø 25 mm											51 € HT
SCU	PARE FEUILLES											102 € HT
DEF	DÉFLECTEURS D'AIR SUPERIEURS											147 € HT
PIND	PORTE DOCUMENTS											51 € HT
AN0206P	CARDAN CAT.2 cm 60											147 € HT
AN0208P	CARDAN CAT.2 cm 80											161 € HT

OPTIONS

GD	BUSES DOUBLE AVEC ANTI-GOUTTE 1-1,2 mm	197 € HT
SUPVS620	SUPPLEMENT TURBINE STANDARD Ø 620 mm - PALES REGLABLES EN NYLON, BOITIER 1 VITESSE, CARTER GALVANISÉ À CHAUD - HP REQUIS 20	147 € HT

TURBINE VIGNE

Turbine vigne Ø 550 avec pale en nylon et boîtier à 1 vitesse
6+6 buses



SUPVLN550	SUPPLEMENT TURBINE VIGNE Ø 550 AVEC PALES NYLON ET BOITIER 1 VITESSE	1.808 € HT
-----------	--	------------

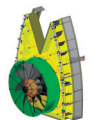

SUPPLEMENT KIT OUVERTURE/FERMETURE LATÉRALE INDÉPENDANTE DES SORTIES D'AIR C 2009/127 SUPP12

3.069 € HT



BUSE TYPE CANON AVEC ANTI-GOUTTE (M2001623)



PORTE DOCUMENTS (PIND)

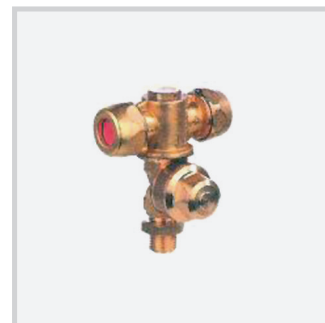

BUSES DOUBLES AVEC ANTI-GOUTTE (GD)



CUVE LAVE MAINS ET CUVE DE RINCAGE

ATOMISEUR PORTÉ ATP

CHÂSSIS TUBULAIRE GALVANISÉ À CHAUD, RÉSERVOIR EN POLYÉTHYLÈNE AVEC VIDANGE TOTALE ET COUVERCLE RABATTABLE

Cuve lave mains, niveau extérieur, attelage 3-points (1 ou 1N), filtre d'aspiration avec valve, filtre anti-pollution, régulateur de pression. Turbine galvanisée à chaud, pales en nylon, boîtier à 1 vitesse, axes portes buses en inox, portes buses en laiton avec anti-goutte et buses en céramique 1,0 mm. Cuve 600L verte.



ATP

300 - 400 - 600 L

CODE	Capacité	Pompe	L/min	BAR	HP requis	Ø turbine	N. pales	Buses	Portée A+B	Dimensions	Poids	Prix / Port
ATOMISEURS PORTÉS												
M2303009	300 L	AR 503	55,0	40,0	30,0	620	8	5+5	10+5	95x150x130	152	3.942 € HT / 4
M2304006	400 L	AR 503	55,0	40,0	35,0	620	8	5+5	10+5	95x150x143	166	4.045 € HT / 4
M2304007	400 L	AR 813	80,0	50,0	35,0	620	8	5+5	10+5	95x150x143	177	4.197 € HT / 4
M2304009	400 L	AR 1064	105,0	50,0	40,0	620	8	5+5	10+5	95x150x143	178	4.300 € HT / 4
M2306007	600 L	AR 813	80,0	50,0	50,0	720	8	6+6	13+6	120x160x150	240	4.437 € HT / 4
M2306009	600 L	AR 1064	105,0	50,0	50,0	720	8	6+6	13+6	120x160x150	243	4.578 € HT / 4

ACCESSOIRES

LAVCIRC35	CUVE DE RINÇAGE 35L (obligatoire pour un usage professionnel réf. 2009/217CE)											320 € HT
LAVCIST	BUSE ROTATIVE DE LAVAGE DE CUVE (LAVCIRC obligatoire)											98 € HT
M2001623	BUSES TYPE CANON AVEC ANTI-GOUTTE											44,00 € HT/pc
M2113010	BUSES ANTI DÉRIVE (spécifier la couleur)											15,00 € HT/pc
M2093111	BUSES BAS VOLUME (spécifier la couleur)											8,80 € HT/pc
EV2	COMMANDE D'OUVERTURE ET DE FERMETURE ELECTRIQUE DU LIQUIDE											630 € HT
M2002021	AGITATEUR HYDRAULIQUE											29 € HT
KITLB	KIT LAVE BIDONS											116 € HT
KITASP	KIT ASPIRATION 5 m DE TUYAU AVEC FILTRE Ø 25 mm											51 € HT
KITRP	KIT ROUES SEMI-PORTÉ (pour 600 L)											936 € HT
KITRP.1	KIT ROUES SEMI-PORTÉ (pour 300 L - 400 L) (réglables sur demande)											570 € HT
KITTELREGG	CHASSIS REGLABE AVEC ROUES PIVOTANTES (pour 600 L)											1.800 € HT
KITTELREGP	CHASSIS REGLABE AVEC ROUES PIVOTANTES (pour 300 L - 400 L)											1.500 € HT
RAD	KIT REDRESSEUR D'AIR Ø 620 mm (uniquement à la commande)											311 € HT
RAD1	KIT REDRESSEUR D'AIR Ø 720 mm (uniquement à la commande)											339 € HT
SCU	PARE FEUILLES											102 € HT
DEF	DÉFLECTEURS D'AIR SUPERIEURS											147 € HT
KITSONARGEO	KIT SONAR VEGETATION ON/OFF											2.950 € HT
ELECTROSTATIC	KIT ELECTROSTATIQUE (toutes les versions)											3.900 € HT
PIND	PORTE DOCUMENTS											51 € HT
AN0208P	CARDAN CAT.2 cm 80 (pour 300 L - 400 L)											161 € HT
AN0210P	CARDAN CAT.2 cm 100 (pour 600 L)											167 € HT

OPTIONS

GD	BUSES DOUBLE AVEC ANTI-GOUTTE 1-1,2 mm											197 € HT
ODIS2EREG	COMMANDE D'OUVERTURE ET DE FERMETURE ELECTRIQUE DU LIQUIDE + GESTION DE LA PRESSION											1.438 € HT
DIS2E	KIT DIS. ELECTRIQUE A 2 VOIES + PANNEAU COMMANDE AVEC REGULATION MANUELLE DE LA PRESSION											1.246 € HT
SUPVS720	SUPPLEMENT TURBINE STANDARD Ø 720 mm A PALES REGLABLES EN NYLON (pour 300 L - 400 L)											143 € HT
SUPVSF720	SUPPLEMENT TURBINE STANDARD Ø 720 mm A PALES REGLABLES EN NYLON AVEC EMBRAYAGE + 1 VITESSE											1.689 € HT
SUPVSF2V720	SUPPLEMENT TURBINE STANDARD Ø 720 mm A PALES REGLABLES EN NYLON AVEC EMBRAYAGE + 1 VITESSE											2.059 € HT
SUPVTR720	SUPPLEMENT TURBINE OPPOSÉE Ø 720 mm AVEC BOITIER 2 VITESSES (BUSES 7+7)											2.316 € HT
SUPVTR800i	SUPPLEMENT TURBINE OPPOSÉE Ø 800 mm A PALES REGLABLES EN NYLON A 2 VITESSES (BUSES 7+7), REDRESSEUR D'AIR											3.108 € HT
SUPVSF800	SUPPLEMENT TURBINE STANDARD Ø 800 mm A PALES REGLABLES EN NYLON AVEC EMBRAYAGE + 1 VITESSE											499 € HT
SUPVS2800FT	SUPPLEMENT TURBINE STANDARD Ø 800 mm A PALES REGLABLES EN NYLON AVEC EMBRAYAGE + 2 VITESSES											895 € HT
SUPVS2900FR	SUPPLEMENT TURBINE STANDARD Ø 900 mm AVEC BOITIER A 2 VITESSES ET EMBRAYAGE, REDRAISSEUR											3.490 € HT
SUPVS2900P	SUPPLEMENT TURBINE STANDARD Ø 900 mm AVEC BOITIER A 2 VITESSES ET EMBRAYAGE											2.800 € HT

TURBINE VIGNE AVEC CLOISONS INOX

SUPVLN620	SUPPLEMENT TURBINE VIGNE Ø 620 mm A PALES REGLABLES EN NYLON BOITIER A 1 VITESSE											2.438 € HT
SUPVLN720	SUPPLEMENT TURBINE VIGNE Ø 720 mm PALES REGLABLES EN NYLON BOITIER A 1 VITESSE 6+6 BUSES											2.746 € HT
SUPVLN2VFR72	SUPPLEMENT TURBINE VIGNE ASPIRATION OPPOSÉE Ø 720 mm BOITIER A 2 VITESSES AVEC EMBRAYAGE (BUSES 8+8)											3.795 € HT

SUPPLEMENT KIT OUVERTURE/FERMETURE LATERALE INDEPENDANTE DES SORTIES D'AIR CE 2009/127 SUPP12 (pour SUPVLN620 et SUPVLN720) SUPP12/A

2.692 € HT



A



GAMME AGRICOLE

ATOMISEUR PORTÉ ATP-T

pour cultures suspendues

CHÂSSIS TUBULAIRE GALVANISÉ À CHAUD, RÉSERVOIR EN POLYÉTHYLÈNE AVEC VIDANGE TOTALE ET COUVERCLE RABBATABLE

Cuve lave mains, niveau extérieur, attelage 3-points, filtre d'aspiration avec valve, filtre anti-pollution, régulateur de pression. Turbine galvanisée à chaud, pales en nylon, boîtier à 1 vitesse, axes portes buses en inox, portes buses en laiton avec anti-goutte et buses en céramique 1,0 mm. Cuve 600L verte.



ATP-T

400 - 600 L

CODE	Capacité	Pompe	L/min	BAR	HP requis	Ø turbine	N. pales	Buses	Portée A+B	Dimensions	Poids	Prix / Port
ATOMISEURS PORTÉS "T" 400 L												
T2304006	400 L	AR 503	55,0	40,0	40,0	620	8	5+5	10+5	110x145x110	166	4.191 € HT / 4
T2304007	400 L	AR 813	80,0	50,0	50,0	620	8	5+5	10+5	110x145x110	177	4.353 € HT / 4
ATOMISEURS PORTÉS "T" 600 L												
T2306007	600 L	AR 813	80,0	50,0	50,0	720	8	6+6	13+6	130x120x125	240	4.590 € HT / 4
T2306009	600 L	AR 1064	105,0	50,0	50,0	720	8	6+6	13+6	130x120x125	243	4.728 € HT / 4

ACCESSOIRES

LAVCIRC35	CUVE DE RINCAGE 35L (obligatoire pour un usage professionnel réf. 2009/217CE)	320 € HT
LAVCIST	BUSE ROTATIVE DE LAVAGE DE CUVE (LAVCIRC obligatoire)	98 € HT
M2001623	BUSES TYPE CANON AVEC ANTI-GOUTTE	44,00 € HT/pc
M2113010	BUSES ANTI DÉRIVE (spécifier la couleur)	15,00 € HT/pc
M2093111	BUSES BAS VOLUME (spécifier la couleur)	8,80 € HT/pc
EV2	COMMANDE D'OUVERTURE ET DE FERMETURE ELECTRIQUE DU LIQUIDE	630 € HT
M2002021	AGITATEUR HYDRAULIQUE	29 € HT
KITLB	KIT LAVE BIDONS	116 € HT
KITASP	KIT ASPIRATION 5 m DE TUYAU AVEC FILTRE Ø 25 mm	51 € HT
KITPOMP.ANT	KIT MONTAGE POMPE AVANT	356 € HT
RAD	KIT REDRESSEUR D'AIR Ø 620 mm (uniquement à la commande)	311 € HT
RAD1	KIT REDRESSEUR D'AIR Ø 720 mm (uniquement à la commande)	339 € HT
SCU	PARE FEUILLES	102 € HT
DEF	DÉFLECTEURS D'AIR SUPERIEURS	147 € HT
KITSONARGE0	KIT SONAR VEGETATION ON/OFF	2.950 € HT
ELECTROSTATIC	KIT ELECTROSTATIQUE (toutes les versions)	3.900 € HT
PIND	PORTE DOCUMENTS	51 € HT
AN0208P	CARDAN CAT.2 cm 100	167 € HT

OPTIONS

GD	BUSES DOUBLE AVEC ANTI-GOUTTE 1-1,2 mm	197 € HT
SUPVS720	SUPPLEMENT TURBINE STANDARD Ø 720 mm A PALES REGLABLES EN NYLON (pour 400 L)	143 € HT
SUPVSF720	SUPPLEMENT TURBINE STANDARD Ø 720 mm A PALES REGLABLES EN NYLON AVEC EMBRAYAGE + 1 VITESSE	1.689 € HT
SUPVSF2V720	SUPPLEMENT TURBINE STANDARD Ø 720 mm A PALES REGLABLES EN NYLON AVEC EMBRAYAGE + 1 VITESSE	2.059 € HT
SUPVSF800	SUPPLEMENT TURBINE STANDARD Ø 800 mm A PALES REGLABLES EN NYLON AVEC EMBRAYAGE + 1 VITESSE	499 € HT
SUPVS2800FT	SUPPLEMENT TURBINE STANDARD Ø 800 mm A PALES REGLABLES EN NYLON AVEC EMBRAYAGE + 2 VITESSES	895 € HT
SUPVTR720	SUPPLEMENT TURBINE OPPOSÉE Ø 720 mm AVEC BOITIER 2 VITESSES (BUSES 7+7))	2.316 € HT
SUPVTR800i	SUPPLEMENT TURBINE OPPOSÉE Ø 800 mm A PALES REGLABLES EN NYLON AVEC BOITIER A 2 VITESSES (BUSES 7+7), REDRESSEUR D'AIR	3.108 € HT
SUPVS2900FR	SUPPLEMENT TURBINE STANDARD Ø 900 mm AVEC BOITIER A 2 VITESSES ET EMBRAYAGE, REDRESSEUR D'AIR	3.490 € HT
SUPVS2900P	SUPPLEMENT TURBINE STANDARD Ø 900 mm AVEC BOITIER A 2 VITESSES ET EMBRAYAGE	2.800 € HT

A



GAMME AGRICOLE

ATOMISEUR A CANON ORIENTABLE

CHÂSSIS TUBULAIRE GALVANISÉ À CHAUD, RÉSERVOIR EN POLYÉTHYLÈNE
AVEC VIDANGE TOTALE ET COUVERCLE RABATTABLE

Cuve de rinçage, cuve lave-mains, niveau extérieur, filtre d'aspiration avec vanne, brassage en cuve vanne de vidange, télécommande. turbine galvanisée à chaud, axes portes buses en inox. Turbine Ø 400mm. Boîtier à 2 vitesses avec débrayage EMBRAYAGE, avec deux mouvements hydrauliques (rotation 360° et inclinaison 90°), rotation latérale manuelle, portes buses simples avec membrane anti-goutte et buses en céramique de 1,5-1,2 mm.

Livré sans flexibles hydrauliques.

ATP Canon Orientable

200 - 300 - 400 - 600 L

CODE	Capacité	Pompe	Reg. pression	L/min	BAR	HP requis	Ø turbine	Buses	Portée A+B	Dimensions	Poids	Prix / Port
ATOMISEUR PORTÉS A CANON ORIENTABLE												
M2302CO9	200 L	AR 503	GR 30	55,0	40,0	22,0	400	7+3	25+18	80x120x150	215	9.966 € HT / 6
M2303CO9	300 L	AR 503	GR 30	55,0	40,0	22,0	400	7+3	25+18	95x150x160	255	10.628 € HT / 6
M2304CO6	400 L	AR 503	RM 40	55,0	40,0	22,0	400	7+3	25+18	95x150x160	261	10.754 € HT / 6
M2304CO7	400 L	AR 813	RM 40	80,0	50,0	30,0	400	7+3	25+18	95x150x160	270	10.915 € HT / 6
M2304CO3	600 L	AR 1064	RM 40	100,0	50,0	50,0	450	7+3	28+20	95x150x160	275	14.100 € HT / 6
M2304CO8	600 L	AR 1064	RM 40	100,0	50,0	100,0	500 Dble	7+3	50+55	95x150x160	298	15.573 € HT / 6

ATOMISEUR A CANON FIXE

CHÂSSIS TUBULAIRE GALVANISÉ À CHAUD, RÉSERVOIR EN POLYÉTHYLÈNE
AVEC VIDANGE TOTALE ET COUVERCLE RABATTABLE

Cuve de rinçage, cuve lave-mains, niveau extérieur, filtre d'aspiration avec vanne, brassage en cuve vanne de vidange, télécommande. turbine galvanisée à chaud, axes portes buses en inox. Turbine Ø 400mm. Boîtier à 2 vitesses avec débrayage EMBRAYAGE, Rotation latérale manuelle (inclinaison 90°), portes buses simples avec membrane anti-goutte et buses en céramique de 1,5-1,2 mm.

AVEC ORIENTATION LATÉRALE
MANUELLE OU HYDRAULIQUE



ATP Canon Fixe

200 - 300 - 400 - 600 L

CODE	Capacité	Pompe	Reg. pression	L/min	BAR	HP requis	Ø turbine	Buses	Portée A+B	Dimensions	Poids	Prix / Port
ATOMISEUR PORTÉS A CANON FIXE												
M2302CF9	200 L	AR 503	GR 30	55,0	40,0	25,0	400	4+6	25+15	80x120x160	200	5.888 € HT / 6
M2303CF9	300 L	AR 503	GR 30	55,0	40,0	25,0	400	4+6	25+15	95x150x170	240	6.549 € HT / 6
M2304CF6	400 L	AR 503	RM 40	55,0	40,0	25,0	400	4+6	25+15	95x150x170	245	6.674 € HT / 6
M2304CF7	400 L	AR813	RM 40	80,0	50,0	30,0	400	4+6	25+15	95x150x170	254	6.835 € HT / 6
M2304CF8	600 L	AR 1064	RM 40	100,0	50,0	50,0	450 (vérin hyd.)	7+3	30+18	95x150x170	264	10.594 € HT / 6

ACCESSOIRES

LAVCIST	BUSE ROTATIVE DE LAVAGE DE CUVE	98€ HT
KITLB	KIT LAVE BIDONS	116€ HT
M2002021	AGITATEUR HYDRAULIQUE	29€ HT
DIM	KIT DISTRIBUTEUR HYDRAULIQUE MANUEL (A 2 LEVIERS) avec flexibles (seulement pour tête orientable)	847€ HT
KITTUBI-C	KIT FLEXIBLES HYDRAULIQUES	198 € HT
M2113010	BUSES ANTI DÉRIVE (spécifier la couleur)	15,00 € HT/pc
M2093111	BUSES BAS VOLUME (spécifier la couleur)	8,80 € HT/pc
EV2	COMMANDE D'OUVERTURE ET DE FERMETURE ELECTRIQUE DU LIQUIDE	630€ HT
KITASP	KIT ASPIRATION 5 m DE TUYAU AVEC FILTRE Ø 25 mm	51€ HT
KITSONARGEO	KIT SONAR VEGETATION ON/OFF	2.950 € HT
PIND	PORTE DOCUMENTS	51€ HT
KITRP.1	KIT ROUES SEMI-PORTÉ (pour 300 L - 400 L) (réglables sur demande)	570€ HT
AN0206P	CARDAN CAT.2 cm 60 (pour 200 L)	147€ HT
AN0208P	CARDAN CAT.2 cm 80 (pour 300 L - 400 L)	161€ HT

OPTIONS

ODIS2EREG	COMMANDE D'OUVERTURE ET DE FERMETURE ELECTRIQUE DU LIQUIDE + GESTION DE LA PRESSION	1.438,00
DIS2E	KIT DIS. ELECTRIQUE A 2 VOIES + PANNEAU COMMANDE AVEC REGULATION MANUELLE DE LA PRESSION	1.246,00
PISTDR	VERIN HYDRAULIQUE POUR INCLINAISON (uniquement canon fixe)	1.155,00

A



GAMME AGRICOLE

PULVÉRISATEUR 3-POINTS GP

CHÂSSIS TUBULAIRE PEINT, RÉSERVOIR EN POLYÉTHYLÈNE AVEC VIDANGE TOTALE ET COUVERCLE RABATTABLE

Cuve lave mains, niveau extérieur, attelage 3-points.

Filter d'aspiration extérieur, Vanne de vidange, régulateur de pression. **SANS ACCESSOIRES**
IDEAL POUR LES TRACTEURS DE PETITE PUISSANCE.



Enrouleur non inclus

GP

120 L

CODE	Pompe	L/min	BAR	HP Requite	Reg. pression	Dimensions	Poids	Prix / Port
SANS POMPE								
M2401200	SANS POMPE ni REGULATEUR (fourni avec filtre, raccords et prédisposition pour régulateur)					75x80x104	42	554 € HT / 4
AVEC POMPE								
M2401219	AR 252	25,0	30,0	14,0	GR 30	75x80x104	46	1.036 € HT / 4
M2401230	AR 30	32,0	40,0	14,0	GI 40 (1)	75x80x104	52	1.125 € HT / 4
M2401240	AR 403	40,0	40,0	16,0	GI 40 (1)	75x80x104	51	1.219 € HT / 4

ACCESSOIRES

LAVCIRC20	CUVE DE RINCAGE 20L (obligatoire pour un usage professionnel réf. 2009/217CE)	261 € HT
LAVCIST	BUSE ROTATIVE DE LAVAGE DE CUVE (LAVCIRC obligatoire)	98 € HT
KITLB	LAVE BIDONS	116 € HT
M2002021	AGITATEUR HYDRAULIQUE	29 € HT
KITASP	KIT ASPIRATION 5 m DE TUYAU AVEC FILTRE Ø 25 mm	51 € HT
EV2	COMMANDE D'OUVERTURE ET DE FERMETURE ELECTRIQUE DU LIQUIDE	630 € HT
PIND	PORTE DOCUMENTS	51 € HT
AN0206P	CARDAN CAT.2 cm 60	147 € HT
AN0208P	CARDAN CAT.2 cm 80	161 € HT

OPTIONS

(1) O1312	REGULATEUR ECM 2 VOIE (pour rampe inter-rangs et rampes de désherbage)	59 € HT
ZINC1	GALVANISATION DU CHASSIS	206 € HT

Enrouleurs



CODE	Description	Prix
ACCESSOIRES		
M2400500	ENROULEUR POUR 50 m DE TUYAU Ø 10x17 50 BAR (sans tuyau)	147 € HT
M2401000	ENROULEUR POUR 100 m DE TUYAU Ø 8x16 50 BAR (sans tuyau)	161 € HT
M2400025	ENROULEUR AVEC 25 m DE TUYAU Ø 10x17 50 BAR	215 € HT
M2400050	ENROULEUR AVEC 50 m DE TUYAU Ø 10x17 50 BAR	288 € HT
M2400100	ENROULEUR AVEC 100 m DE TUYAU Ø 8x16 50 BAR	429 € HT
M2002112	ENROULEUR HP SUR ROULEMENTS POUR 50 m TUBO Ø 10x19 80 BAR (sans tuyau)	372 € HT
M2002222	ENROULEUR HP SUR ROULEMENTS POUR 100 m TUBO Ø 10x19 80 BAR (sans tuyau)	387 € HT
M1009122	ENROULEUR AUTOMATIQUE A RESSORT POUR 20 m TUBO Ø 10x17 50 BAR (sans tuyau)	451 € HT

PULVÉRISATEUR 3-POINTS GP

CHÂSSIS TUBULAIRE PEINT, RÉSERVOIR EN POLYÉTHYLÈNE AVEC VIDANGE TOTALE ET COUVERCLE RABBATABLE

Cuve lave mains, niveau extérieur, attelage 3-points.

Filtre d'aspiration extérieur, Vanne de vidange, régulateur de pression.

SANS ACCESSOIRES



Rampe non incluse

GP

200 L

CODE	Pompe	L/min	BAR	HP Requisite	Reg. pression	Dimensions	Poids	Prix / Port
SANS POMPE								
M2402000	SANS POMPE ni REGULATEUR (fourni avec filtre, raccords et prédisposition pour régulateur)					75x80x120	44	916 € HT / 4
AVEC POMPE								
M2402019	AR 252	25,0	30,0	14,0	GR 30	75x80x120	48	1.363€ HT / 4
M2402030	AR 30	32,0	40,0	18,0	GI 40 (1)	75x80x120	53	1.455€ HT / 4
M2402040	AR 403	40,0	40,0	18,0	GI 40 (1)	75x80x120	57	1.546€ HT / 4
M2402007	AR 503	55,0	40,0	20,0	GI 40 (1)	75x80x120	56	1.635€ HT / 4
M2412006	AR 70 bp	70,0	20,0	20,0	ECM 2 VIE	75x80x120	56	1.606€ HT / 4

ACCESSOIRES

LAVCIRC20	CUVE DE RINCAGE 20L (obligatoire pour un usage professionnel réf. 2009/217CE)	261 € HT
LAVCIST	BUSE ROTATIVE DE LAVAGE DE CUVE (LAVCIRC obligatoire)	98 € HT
KITLB	LAVE BIDONS	116 € HT
M2002021	AGITATEUR HYDRAULIQUE	29 € HT
KITASP	KIT ASPIRATION 5 m DE TUYAU AVEC FILTRE Ø 25 mm	51 € HT
EV2	COMMANDE D'OUVERTURE ET DE FERMETURE ELECTRIQUE DU LIQUIDE)	630 € HT
PIND	PORTE DOCUMENTS	51 € HT
AN0206P	CARDAN CAT.2 cm 60	147 € HT
AN0208P	CARDAN CAT.2 cm 80	161 € HT

OPTIONS

(1) O1312	REGULATEUR ECM 2 VOIE (pour rampe inter-rangs et rampes de désherbage)	59 € HT
ZINC1	GALVANISATION DU CHASSIS	206 € HT

Enrouleurs



CODE	Description	Prix
ACCESSOIRES		
M2400500	ENROULEUR POUR 50 m DE TUYAU Ø 10x17 50 BAR (sans tuyau)	147 € HT
M2401000	ENROULEUR POUR 100 m DE TUYAU Ø 8x16 50 BAR (sans tuyau)	161 € HT
M2400025	ENROULEUR AVEC 25 m DE TUYAU Ø 10x17 50 BAR	215 € HT
M2400050	ENROULEUR AVEC 50 m DE TUYAU Ø 10x17 50 BAR	288 € HT
M2400100	ENROULEUR AVEC 100 m DE TUYAU Ø 8x16 50 BAR	429 € HT
M2002112	ENROULEUR HP SUR ROULEMENTS POUR 50 m TUBO Ø 10x19 80 BAR (sans tuyau)	372 € HT
M2002222	ENROULEUR HP SUR ROULEMENTS POUR 100 m TUBO Ø 10x19 80 BAR (sans tuyau)	387 € HT
M1009122	ENROULEUR AUTOMATIQUE A RESSORT POUR 20 m TUBO Ø 10x17 50 BAR (sans tuyau)	451 € HT

A



GAMME AGRICOLE

PULVÉRISATEUR 3-POINTS GP

CHÂSSIS TUBULAIRE GALVANISÉ A CHAUD, RÉSERVOIR EN POLYÉTHYLÈNE AVEC VIDANGE TOTALE ET COUVERCLE RABATTABLE

Cuve lave mains, niveau extérieur, attelage 3-points.

Filtre d'aspiration extérieur, Vanne de vidange, régulateur de pression.

SANS ACCESSOIRES



Accessoire non inclus

GP

300 L

CODE	Pompe	L/min	BAR	HP Requite	Reg. pression	Dimensions	Poids	Prix / Port
SANS POMPE								
M2403000	SANS POMPE ni REGULTEUR (filtre, raccords et prédisposition pour régulateur inclus)					95x100x130	84	1.096 € HT / 4
AVEC POMPE								
M2403003	AR 30	32,0	40,0	25,0	GI 40 (1)	95x100x130	94	1.638 € HT / 4
M2403004	AR 403	40,0	40,0	25,0	GI 40 (1)	95x100x130	93	1.727 € HT / 4
M2403007	AR 503	55,0	40,0	28,0	GI 40 (1)	95x100x130	96	1.823 € HT / 4
M2403009	AR 813	80,0	50,0	28,0	RM 40 (1)	95x100x130	105	2.038 € HT / 4
M2413009	AR 70 bp	70,0	20,0	28,0	ECM 3 VIE (2)(3)(4)	95x100x130	96	1.794 € HT / 4
M2413010	AR 115 bp (5)(6)	115,0	20,0	28,0	ECM 4 VIE (2)(3)(4)	95x100x130	100	2.009 € HT / 4

ACCESSOIRES

LAVCIRC35	CUVE DE RINCAGE 35L (obligatoire pour un usage professionnel réf. 2009/217CE)	320 € HT
LAVCIST	BUSE ROTATIVE DE LAVAGE DE CUVE (LAVCIRC obligatoire)	98 € HT
KITLB	LAVE BIDONS	116 € HT
EV2	COMMANDE D'OUVERTURE ET DE FERMETURE ELECTRIQUE DU LIQUIDE	630 € HT
M2002021	AGITATEUR HYDRAULIQUE	29 € HT
KITASP	KIT ASPIRATION 5 m DE TUYAU AVEC FILTRE Ø 25 mm	51 € HT
TRAFIL	TRACEUR A MOUSSE	1.326 € HT
M2005111	BIDON 5L TRACEUR A MOUSSE	68 € HT
KITRP.1	KIT ROUES SEMI-PORTÉ (pour 300 L - 400 L) (réglables sur demande)	570 € HT
KITTELREGP	CHASSIS REGLABLES AVEC ROUES PIVOTANTES	1.500 € HT
PIND	PORTE DOCUMENTS	51 € HT
AN0208P	CARDAN CAT.2 cm 80	161 € HT
KITTUBI2	FLEXIBLES HYDRAULIQUES POUR RAMPES ARRIERES	374 € HT

OPTIONS

(1) O1312	REGULATEUR ECM 2 VOIE (pour rampe inter-rangs et rampes de désherbage)	59 € HT
(2) O1334	REGULATEUR UCM 4 VOIES AVEC FERMETURE GENERALE (pour rampes de désherbage)	139 € HT
(3) O1335	REGULATEUR IDROMINUS 5 VOIES VOLUMETRIQUE-MANUEL (pour rampes de désherbage)	276 € HT
(4) ODISEV0L5V	REGULATEUR VOLUMETRIQUE-ELECTRIQUE 5 VOIES AVEC BOITIER DE COMMANDE (pour rampes de désherbage)	2.335 € HT
(5) O32024	POMPE BP 135 20 BAR 135 L/MIN	54 € HT
(6) O32034	POMPE BP 160 20 BAR 160 L/MIN	444 € HT

Enrouleur



CODE	Description	Prix
ACCESSOIRES		
M2400500	ENROULEUR POUR 50 m DE TUYAU Ø 10x17 50 BAR (sans tuyau)	147 € HT
M2401000	ENROULEUR POUR 100 m DE TUYAU Ø 8x16 50 BAR (sans tuyau)	161 € HT
M2400025	ENROULEUR AVEC 25 m DE TUYAU Ø 10x17 50 BAR	215 € HT
M2400050	ENROULEUR AVEC 50 m DE TUYAU Ø 10x17 50 BAR	288 € HT
M2400100	ENROULEUR AVEC 100 m DE TUYAU Ø 8x16 50 BAR	429 € HT
M2002111	ENROULEUR HP SUR ROULEMENTS POUR 50 m DE TUYAU Ø 10x19 80 BAR (sans tuyau)	372 € HT
M2002221	ENROULEUR HP SUR ROULEMENTS POUR 100 m DE TUYAU Ø 10x19 80 BAR (sans tuyau)	387 € HT
M1009121	ENROULEUR AUTOMATIQUE A RESSORT POUR 20 m DE TUYAU Ø 10x17 50 BAR (sans tuyau)	451 € HT
M1009301	ENROULEUR AUTOMATIQUE A RESSORT POUR 40 m DE TUYAU Ø 8x16 50 BAR (sans tuyau)	1188 € HT

PULVÉRISATEUR 3-POINTS GP

CHÂSSIS TUBULAIRE GALVANISÉ A CHAUD, RÉSERVOIR EN POLYÉTHYLÈNE AVEC VIDANGE TOTALE ET COUVERCLE RABATTABLE

Cuve lave mains, niveau extérieur, attelage 3-points.

Filtre d'aspiration extérieur, Vanne de vidange, régulateur de pression.

SANS ACCESSOIRES



GP

400 L

CODE	Pompe	L/min	BAR	HP Requite	Reg. pression	Dimensions	Poids	Prix / Port
SANS POMPE								
M2404000	SANS POMPE ni REGULATEUR (filtre, raccords et prédisposition pour régulateur inclus)					95x100x143	95	1.267 € HT / 4
AVEC POMPE								
M2404003	AR 30	32,0	40,0	30,0	GI 40 (1)	95x100x143	105	1.800 € HT / 4
M2404004	AR 403	40,0	40,0	30,0	GI 40 (1)	95x100x143	104	1.890 € HT / 4
M2404007	AR 503	55,0	40,0	35,0	GI 40 (1)	95x100x143	107	2.024 € HT / 4
M2404009	AR 813	80,0	50,0	35,0	RM 40 (1)	95x100x143	116	2.171 € HT / 4
M2414006	AR 70 bp	70,0	20,0	35,0	ECM 3 VIE (2)(3)(4)	95x100x143	107	1.990 € HT / 4
M2414010	AR 115 bp (5)(6)	115,0	20,0	35,0	ECM 4 VIE (2)(3)(4)	95x100x143	111	2.201 € HT / 4

ACCESSOIRES		
LAVCIRC35	CUVE DE RINCAGE 35L (obligatoire pour un usage professionnel réf. 2009/217CE)	320 € HT
LAVCIST	BUSE ROTATIVE DE LAVAGE DE CUVE (LAVCIRC obligatoire)	98 € HT
KITLB	LAVE BIDONS	116 € HT
EV2	COMMANDE D'OUVERTURE ET DE FERMETURE ELECTRIQUE DU LIQUIDE	630 € HT
M2002021	AGITATEUR HYDRAULIQUE	29 € HT
KITASP	KIT ASPIRATION 5 m DE TUYAU AVEC FILTRE Ø 25 mm	51 € HT
TRAFIL	TRACEUR A MOUSSE	1.326 € HT
M2005111	BIDON 5L TRACEUR A MOUSSE	68 € HT
KITRP.1	KIT ROUES SEMI-PORTÉ (pour 300 L - 400 L) (réglables sur demande)	570 € HT
KITTELREGP	CHASSIS REGLABLES AVEC ROUES PIVOTANTES	1.500 € HT
PIND	PORTE DOCUMENTS	51 € HT
AN0208P	CARDAN CAT.2 cm 80	161 € HT
KITUBI2	FLEXIBLES HYDRAULIQUES POUR RAMPES ARRIERES	374 € HT

OPTIONS		
(1) O1312	REGULATEUR ECM 2 VOIE (pour rampe inter-rangs et rampes de désherbage)	59 € HT
(2) O1334	REGULATEUR UCM 4 VOIES AVEC FERMETURE GENERALE (pour rampes de désherbage)	139 € HT
(3) O1335	REGULATEUR IDROMINUS 5 VOIES VOLUMETRIQUE-MANUEL (pour rampes de désherbage)	276 € HT
(4) ODISEVOL5V	REGULATEUR VOLUMETRIQUE-ELECTRIQUE 5 VOIES AVEC BOITIER DE COMMANDE (pour rampes de désherbage)	2.335 € HT
(5) O32024	POMPE BP 135 20 BAR 135 L/MIN	54 € HT
(6) O32034	POMPE BP 160 20 BAR 160 L/MIN	444 € HT

Enrouleur



CODE	Description	Prix
ACCESSOIRES		
M2400500	ENROULEUR POUR 50 m DE TUYAU Ø 10x17 50 BAR (sans tuyau)	147 € HT
M2401000	ENROULEUR POUR 100 m DE TUYAU Ø 8x16 50 BAR (sans tuyau)	161 € HT
M2400025	ENROULEUR AVEC 25 m DE TUYAU Ø 10x17 50 BAR	215 € HT
M2400050	ENROULEUR AVEC 50 m DE TUYAU Ø 10x17 50 BAR	288 € HT
M2400100	ENROULEUR AVEC 100 m DE TUYAU Ø 8x16 50 BAR	429 € HT
M2002111	ENROULEUR HP SUR ROULEMENTS POUR 50 m DE TUYAU Ø 10x19 80 BAR (sans tuyau)	372 € HT
M2002221	ENROULEUR HP SUR ROULEMENTS POUR 100 m DE TUYAU Ø 10x19 80 BAR (sans tuyau)	387 € HT
M1009121	ENROULEUR AUTOMATIQUE A RESSORT POUR 20 m DE TUYAU Ø 10x17 50 BAR (sans tuyau)	451 € HT
M1009301	ENROULEUR AUTOMATIQUE A RESSORT POUR 40 m DE TUYAU Ø 8x16 50 BAR (sans tuyau)	1188 € HT

A



GAMME AGRICOLE

PULVÉRISATEUR 3-POINTS GP-PRO

CHÂSSIS TUBULAIRE GALVANISÉ A CHAUD, RÉSERVOIR EN POLYÉTHYLÈNE AVEC VIDANGE TOTALE ET COUVERCLE RABATTABLE

Cuve lave mains, niveau extérieur, attelage 3-points.

Filtre d'aspiration extérieur, Vanne de vidange, régulateur de pression.

CUVE DE COULEUR VERTE

SANS ACCESSOIRES



Rampe non incluse

GP

600 L

CODE	Pompe	L/min	BAR	HP Requite	Reg. pression	Dimensions	Poids	Prix / Port
SANS POMPE								
M2406001	SANS POMPE ni REGULATEUR (filtre, raccords et prédisposition pour régulateur inclus)					120x110x150	132	1.642 € HT / 5
AVEC POMPE								
M2406004	AR 403	40,0	40,0	40,0	GI 40 (1)	120x110x150	141	2.333 € HT / 5
M2406007	AR 503	55,0	40,0	45,0	GI 40 (1)	120x110x150	144	2.421 € HT / 5
M2406009	AR 813	80,0	50,0	45,0	RM 40 (1)	120x110x150	153	2.571 € HT / 5
M2406010	AR 1064	105,0	50,0	45,0	VDR 50 (1)	120x110x150	156	2.750 € HT / 5
M2416006	AR 70 bp	70,0	20,0	45,0	ECM 3 VIE (2)(3)(4)	120x110x150	144	2.385 € HT / 5
M2416010	AR 115 bp (5)(6)	115,0	20,0	45,0	ECM 4 VIE (2)(3)(4)	120x110x150	148	2.605 € HT / 5

ACCESSOIRES

LAVCIRC35	CUVE DE RINCAGE 35L (obligatoire pour un usage professionnel réf. 2009/217CE)	320 € HT
LAVCIST	BUSE ROTATIVE DE LAVAGE DE CUVE (LAVCIRC obligatoire)	98 € HT
KITLB	LAVE BIDONS	116 € HT
EV2	COMMANDE D'OUVERTURE ET DE FERMETURE ELECTRIQUE DU LIQUIDE)	630 € HT
M2002021	AGITATEUR HYDRAULIQUE	29 € HT
KITASP	KIT ASPIRATION 5 m DE TUYAU AVEC FILTRE Ø 25 mm	51 € HT
TRAFIL	TRACEUR A MOUSSE	1.326 € HT
M2005111	BIDON 5L TRACEUR A MOUSSE	68 € HT
KITRP	KIT ROUES SEMI-PORTÉ	936 € HT
KITTELREGG	CHASSIS REGLABLES AVEC ROUES PIVOTANTES	1.800 € HT
PIND	PORTE DOCUMENTS	51 € HT
AN0208P	CARDAN CAT.2 cm 80	161 € HT
KITTUBI2	FLEXIBLES HYDRAULIQUES POUR RAMPES ARRIERES	374 € HT

OPTIONS

(1) O1312	REGULATEUR ECM 2 VOIE (pour rampe inter-rangs et rampes de désherbage)	59 € HT
(2) O1334	REGULATEUR UCM 4 VOIES AVEC FERMETURE GENERALE (pour rampes de désherbage)	139 € HT
(3) O1335	REGULATEUR IDROMINUS 5 VOIES VOLUMETRIQUE-MANUEL (pour rampes de désherbage)	276 € HT
(4) ODISEVOL5V	REGULATEUR VOLUMETRIQUE-ELECTRIQUE 5 VOIES AVEC BOITIER DE COMMANDE (pour rampes de désherbage)	2.335 € HT
(5) O32024	POMPE BP 135 20 BAR 135 L/MIN	54 € HT
(6) O32034	POMPE BP 160 20 BAR 160 L/MIN	444 € HT

Enrouleur



CODE	Description	Prix
ACCESSOIRES		
M2410500	ENROULEUR POUR 50 m DE TUYAU Ø 10x17 50 BAR (sans tuyau)	161,00
M2411000	ENROULEUR POUR 100 m DE TUYAU Ø 8x16 50 BAR (sans tuyau)	177,00
M2410025	ENROULEUR AVEC 25 m DE TUYAU Ø 10x17 50 BAR	235,00
M2410050	ENROULEUR AVEC 50 m DE TUYAU Ø 10x17 50 BAR	326,00
M2410100	ENROULEUR AVEC 100 m DE TUYAU Ø 8x16 50 BAR	443,00
M2002231	ENROULEUR HP SUR ROULEMENTS POUR 50 m DE TUYAU Ø 10x19 80 BAR (sans tuyau)	372 € HT
M2002241	ENROULEUR HP SUR ROULEMENTS POUR 100 m DE TUYAU Ø 10x19 80 BAR (sans tuyau)	387 € HT
M1009123	ENROULEUR AUTOMATIQUE A RESSORT POUR 20 m DE TUYAU Ø 10x17 50 BAR (sans tuyau)	451 € HT
M1009303	ENROULEUR AUTOMATIQUE A RESSORT POUR 40 m DE TUYAU Ø 8x16 50 BAR (sans tuyau)	1188 € HT

PULVÉRISATEUR 3-POINTS GP-T pour culture suspendue

CHÂSSIS TUBULAIRE GALVANISÉ A CHAUD, RÉSERVOIR EN POLYÉTHYLÈNE AVEC VIDANGE

TOTALE ET COUVERCLE RABATTABLE

Cuve lave mains, niveau extérieur, attelage 3-points.

Filtre d'aspiration extérieur, Vanne de vidange, régulateur de pression.

SANS ACCESSOIRES



A



GAMME AGRICOLE

GP-T 400 - 600 L

CODE	Pompe	Capacité	L/min	BAR	HP Requisite	Reg. pression	Dimensions	Poids	Prix / Port
SANS POMPE									
T2404000	400 L - SANS POMPE ni REGULATEUR (filtre, raccords et prédisposition pour régulateur inclus)						110x100x110	95	1.509 € HT / 5
T2406001	600 L - SANS POMPE ni REGULATEUR (filtre, raccords et prédisposition pour régulateur inclus)						130x110x125	132	1.868 € HT / 5
AVEC POMPE - 400 L									
T2404003	AR 30	400 L	32,0	40,0	30,0	GI 40 (1)	90x110x110	105	1.650 € HT / 5
T2404004	AR 403	400 L	40,0	40,0	30,0	GI 40 (1)	90x110x110	104	2.115 € HT / 5
T2404007	AR 503	400 L	55,0	40,0	35,0	GI 40 (1)	90x110x110	107	2.273 € HT / 5
T2404009	AR 813	400 L	80,0	50,0	35,0	RM 40 (1)	90x110x110	116	2.396 € HT / 5
T2414006	AR 70 bp	400 L	70,0	20,0	35,0	ECM 3 VIE (2)(3)(4)	90x110x110	107	2.214 € HT / 5
T2414010	AR 115 bp (5)(6)	400 L	115,0	20,0	35,0	ECM 4 VIE (2)(3)(4)	90x110x110	111	2.427 € HT / 5
AVEC POMPE - 600 L									
T2406004	AR 403	600 L	40,0	40,0	40,0	GI 40 (1)	90x120x125	141	2.558 € HT / 6
T2406007	AR 503	600 L	55,0	40,0	45,0	GI 40 (1)	90x120x125	144	2.647 € HT / 6
T2406009	AR 813	600 L	80,0	50,0	45,0	RM 40 (1)	90x120x125	153	2.795 € HT / 6
T2406010	AR 1064	600 L	105,0	50,0	45,0	VDR 50 (1)	90x120x125	156	2.976 € HT / 6
T2416006	AR 70 bp	600 L	70,0	20,0	45,0	ECM 3 VIE (2)(3)(4)	90x120x125	144	2.609 € HT / 6
T2416010	AR 115 bp (5)(6)	600 L	115,0	20,0	45,0	ECM 4 VIE (2)(3)(4)	90x120x125	148	2.828 € HT / 6

ACCESSOIRES

LAVCIRC35	CUVE DE RINCAGE 35L (obligatoire pour un usage professionnel réf. 2009/217CE)	320 € HT
LAVCIST	BUSE ROTATIVE DE LAVAGE DE CUVE (LAVCIRC obligatoire)	98 € HT
M2002021	AGITATEUR HYDRAULIQUE	29 € HT
KITLB	LAVE BIDONS	116 € HT
EV2	COMMANDE D'OUVERTURE ET DE FERMETURE ELECTRIQUE DU LIQUIDE	630 € HT
KITASP	KIT ASPIRATION 5 m DE TUYAU AVEC FILTRE Ø 25 mm	51 € HT
PIND	PORTE DOCUMENTS	51 € HT
AN0210P	CARDAN CAT.2 cm 100	167 € HT
KITTUBI2	FLEXIBLES HYDRAULIQUES POUR RAMPES ARRIERES	374 € HT

OPTIONS

(1) O1312	REGULATEUR ECM 2 VOIE (pour rampe inter-rangs et rampes de désherbage)	59 € HT
(2) O1334	REGULATEUR UCM 4 VOIES AVEC FERMETURE GENERALE (pour rampes de désherbage)	139 € HT
(3) O1335	REGULATEUR IDROMINUS 5 VOIES VOLUMETRIQUE-MANUAEL (pour rampes de désherbage)	276 € HT
(4) ODISEV0L5V	REGULATEUR VOLUMETRIQUE-ELECTRIQUE 5 VOIES AVEC BOITIER DE COMMANDE (pour rampes de désherbage)	2.335 € HT
(5) O32024	POMPE BP 135 20 BAR 135 L/MIN	54 € HT
(6) O32034	POMPE BP 160 20 BAR 160 L/MIN	444 € HT

A

PULVÉRISATEUR 3-POINTS GP-PRO

CHÂSSIS TUBULAIRE GALVANISÉ A CHAUD, RÉSERVOIR EN POLYÉTHYLÈNE AVEC VIDANGE TOTALE ET COUVERCLE RABBATTABLE
Cuve lave mains, niveau extérieur, attelage 3-points.
Filtre d'aspiration extérieur, Vanne de vidange, régulateur de pression.
SANS ACCESSOIRES

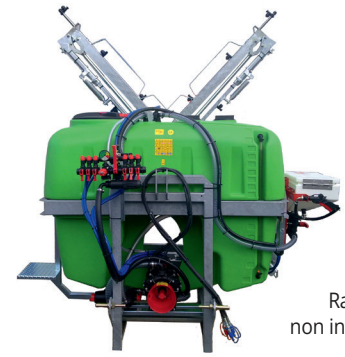

Rampe non incluse

GP

800 L

CODE	Pompe	L/min	BAR	HP Requite	Reg. pression	Dimensions	Poids	Prix / Port
SANS POMPE								
M2508000	SANS POMPE ni REGULTEUR (filtre, raccords et prédisposition pour régulateur inclus)					160x100x160	195	2.485,00 / 6
AVEC POMPE								
M2508007	AR 813	80,0	50,0	50,0	RM 40 (1)	160x100x160	218	3.444,00 / 6
M2508009	AR 1064	105,0	50,0	50,0	VDR 50 (1)	160x100x160	221	3.647,00 / 6
M2518006	AR 70 bp	70,0	20,0	50,0	ECM 3 VIE (2)(3)(4)	160x100x160	209	3.295,00 / 6
M2518010	AR 115 bp (5)(6)	115,0	20,0	50,0	ECM 4 VIE (2)(3)(4)	160x100x160	213	3.550,00 / 6

ACCESSOIRES

LAVCIRC70	CUVE DE RINCAGE 70L (obligatoire pour un usage professionnel réf. 2009/217CE)	348,00
LAVCIST	BUSE ROTATIVE DE LAVAGE DE CUVE (LAVCIRC obligatoire)	98,00
M2002021	AGITATEUR HYDRAULIQUE	29,00
KITLB	LAVE BIDONS	116,00
EV2	COMMANDE D'OUVREURE ET DE FERMETURE ELECTRIQUE DU LIQUIDE	630,00
KITASP	KIT ASPIRATION 5 m DE TUYAU AVEC FILTRE Ø 25 mm	51,00
TRAMO	CUVE POUR MELANGE - INCORPORATION DE PRODUIT + LAVE BIDONS	1.095,00
TRAFIL	TRACEUR A MOUSSE	1.326,00
M2005111	BIDON 5L TRACEUR A MOUSSE	68,00
KITRP	ROUES PIVOTANTES	936,00
KITTELREGG	CHASSIS REGLABLES AVEC ROUES PIVOTANTES	1.800,00
AN0210P	CARDAN CAT.2 cm 100	167,00
KITTUBI2	FLEXIBLES HYDRAULIQUES POUR RAMPES ARRIERES	374,00

OPTIONS

(1) O1312	REGULATEUR ECM 2 VOIE (pour rampe inter-rangs et rampes de désherbage)	59 € HT
(2) O1334	REGULATEUR UCM 4 VOIES AVEC FERMETURE GENERALE (pour rampes de désherbage)	139 € HT
(3) O1335	REGULATEUR IDROMINUS 5 VOIES VOLUMETRIQUE-MANUAEL (pour rampes de désherbage)	276 € HT
(4) ODISEVOL5V	REGULATEUR VOLUMETRIQUE-ELECTRIQUE 5 VOIES AVEC BOITIER DE COMMANDE (pour rampes de désherbage)	2.335 € HT
(5) O32024	POMPE BP 135 20 BAR 135 L/MIN	54 € HT
(6) O32034	POMPE BP 160 20 BAR 160 L/MIN	444 € HT



ÉLÉVATEUR HYDRAULIQUE POUR RAMPE (M2000403)



KIT ROUES PIVOTANTES (KITRP) (KITRP.1)



KIT INCORPORATEUR DE PRODUIT (TRAMO)



MANOMETRE ISOMETRIQUE (396400)



RAMPE HYDRAULIQUE AVEC FERMETURE EN "X"

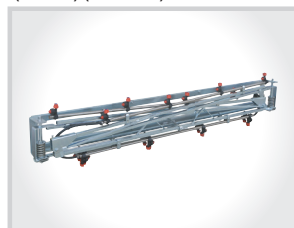

RAMPE MECANIQUE AVEC FERMETURE EN PORTEFEUILLE



CORECTEUR D'ASSIETTE RAMPE HYDRAULIQUE (M2000405)



MISE A NIVEAU POUR RAMPE MECANIQUE (M2000404)

A

PULVÉRISATEUR 3-POINTS GP-PRO

CHÂSSIS TUBULAIRE GALVANISÉ A CHAUD, RÉSERVOIR EN POLYÉTHYLÈNE AVEC VIDANGE TOTALE ET COUVERCLE RABATTABLE

Cuve lave mains, niveau extérieur, attelage 3-points.

Filtre d'aspiration extérieur, Vanne de vidange, régulateur de pression.

SANS ACCESSOIRES. Possibilité de cuve 1200L

Possibilité de cuve de 1200 L



Rampe non incluse

GP

1000 - 1200 L

CODE	Pompe	L/min	BAR	HP Requisite	Reg. pression	Dimensions	Poids	Prix / Port
------	-------	-------	-----	--------------	---------------	------------	-------	-------------

SANS POMPE

M2501000	SANS POMPE ni REGULATEUR (filtre, raccords et prédisposition pour régulateur inclus)					160x100x175	228	2.818,00 / 6
-----------------	--	--	--	--	--	-------------	-----	---------------------

AVEC POMPE

M2501007	AR 1064	105,0	50,0	60,0	VDR 50 (1)	160x100x175	251	3.950,00 / 6
M2501009	AR 1203	120,0	50,0	60,0	VDR 50 (1)	160x100x175	259	4.216,00 / 6
M2511006	AR 115 bp	115,0	20,0	60,0	ECM 4 VIE (2)(3)(4)	160x100x175	243	3.853,00 / 6
M2511010	AR 135 bp (5)	135,0	20,0	60,0	ECM 4 VIE (2)(3)(4)	160x100x175	243	3.904,00 / 6

ACCESSOIRES

LAVCIRC100	CUVE DE RINCAGE 100L (obligatoire pour un usage professionnel réf. 2009/217CE)							389,00
LAVCIST	BUSE ROTATIVE DE LAVAGE DE CUVE (LAVCIRC obligatoire)							98,00
M2002021	AGITATEUR HYDRAULIQUE							29,00
KITLB	LAVE BIDONS							116,00
EV2	COMMANDE D'OUVREMENT ET DE FERMETURE ELECTRIQUE DU LIQUIDE							630,00
KITASP	KIT ASPIRATION 5 m DE TUYAU AVEC FILTRE Ø 25 mm							51,00
TRAMO	CUVE POUR MELANGE - INCORPORATION DE PRODUIT + LAVE BIDONS							1.095,00
TRAFIL	TRACEUR A MOUSSE							1.326,00
M2005111	BIDON 5L TRACEUR A MOUSSE							68,00
KITRP	ROUES PIVOTANTES							936,00
KITTELREGG	CHASSIS REGLABLES AVEC ROUES PIVOTANTES							1.800,00
PIND	PORTE DOCUMENTS							51,00
AN0210P	CARDAN CAT.2 cm 100							167,00
KITTUBI2	FLEXIBLES HYDRAULIQUES POUR RAMPES ARRIERES							374,00

OPTIONS

(1) O1312	REGULATEUR ECM 2 VOIE (pour rampe inter-rangs et rampes de désherbage)							59 € HT
(2) O1334	REGULATEUR UCM 4 VOIES AVEC FERMETURE GENERALE (pour rampes de désherbage)							139 € HT
(3) O1335	REGULATEUR IDROMINUS 5 VOIES VOLUMETRIQUE-MANUAEL (pour rampes de désherbage)							276 € HT
(4) ODISEVOL5V	REGULATEUR VOLUMETRIQUE-ELECTRIQUE 5 VOIES AVEC BOITIER DE COMMANDE (pour rampes de désherbage)							2.335 € HT
(5) O32034	POMPE BP 160 20 BAR 160 L/MIN							444 € HT
SUPP1200	SUPPLEMENT CUVE 1200 L							598 € HT

Enrouleur



CODE	Description	Prix
ACCESSOIRES		
M2410500	ENROULEUR POUR 50 m DE TUYAU Ø 10x17 50 BAR (sans tuyau)	161,00
M2411000	ENROULEUR POUR 100 m DE TUYAU Ø 8x16 50 BAR (sans tuyau)	177,00
M2410025	ENROULEUR AVEC 25 m DE TUYAU Ø 10x17 50 BAR	235,00
M2410050	ENROULEUR AVEC 50 m DE TUYAU Ø 10x17 50 BAR	326,00
M2410100	ENROULEUR AVEC 100 m DE TUYAU Ø 8x16 50 BAR	443,00
M2002231	ENROULEUR HP SUR ROULEMENTS POUR 50 m DE TUYAU Ø 10x19 80 BAR (sans tuyau)	372 € HT
M2002241	ENROULEUR HP SUR ROULEMENTS POUR 100 m DE TUYAU Ø 10x19 80 BAR (sans tuyau)	387 € HT
M1009123	ENROULEUR AUTOMATIQUE A RESSORT POUR 20 m DE TUYAU Ø 10x17 50 BAR (sans tuyau)	451 € HT
M1009303	ENROULEUR AUTOMATIQUE A RESSORT POUR 40 m DE TUYAU Ø 8x16 50 BAR (sans tuyau)	1188 € HT



RAMPES DE TRAITEMENT

Structure autoportante avec tubes inox, porte buses type unijet avec attache rapide, anti-goutte a membrane et buses en kematal.



Rampe de traitement POUR ESPACES VERTS ET AGRICOLES

CODE	Description	L requis	N° Sections	N° Buses	Largeur travail	Dim. Ouverte	Dim. Fermée	Poids	Prix / Port
INOX									
M2000511	RAMPE 3 M	18	2	6	3	2,5	0,8	5	320 € HT / 1

Structure tubulaire peinte, repliage avec ressorts, tubes inox, porte buses type unijet avec attache rapide, anti-goutte a membrane et buses en kematal.



PEINTES									
CODE	Description	L requis	N° Sections	N° Buses	Largeur travail	Dim. Ouverte	Dim. Fermée	Poids	Prix / Port
M2000415	RAMPE 2 M pour brouette	4	2	2	2	1,0	--	2	107 € HT / 2
M2000501	BARRA 4 M	27	3	9	4	3,5	1,5	15	446 € HT / 2
M2001501	BARRA 7 M	40	5	15	7	6,5	1,5	18	598 € HT / 2

Structure tubulaire galvanisée à froid, repliage avec ressorts, tubes inox, porte buses type unijet avec attache rapide, anti-goutte a membrane et buses en kematal.



Rampe de traitement AGRICOLES

CODE	Description	L requis	N° Sections	N° Buses	Largeur travail	Dim. Ouverte	Dim. Fermée	Poids	Prix / Port
GALVANISÉES A FROID									
M2080101	RAMPE 8 M Z.F.	48	5	16	8	7,5	2	43	732 € HT / 2
M2100101	RAMPE 10 M Z.F.	60	5	20	10	9,5	2	50	828 € HT / 2
M2120101	RAMPE 12 M Z.F.	80	5	24	12	11,5	2,5	85	970 € HT / 3

Structure tubulaire galvanisée à chaud, repliage avec ressorts, tubes inox, porte buses type unijet avec attache rapide, anti-goutte a membrane et buses en kematal.



GALVANISÉES A CHAUD									
CODE	Description	L requis	N° Sections	N° Buses	Largeur travail	Dim. Ouverte	Dim. Fermée	Poids	Prix / Port
M2081101	RAMPE 8 M Z.C.	48	5	16	8	7,5	2	45	835 € HT / 2
M2101101	RAMPE 10 M Z.C.	60	5	20	10	9,5	2,1	52	938 € HT / 2
M2121101	RAMPE 12 M Z.C.	80	5	24	12	11,5	2,4	87	1.130 € HT / 3
M2141101	RAMPE 14 M Z.C.	100	7	28	14	13,5	2,5	105	1.854 € HT / 3
M2151101	RAMPE 15 M Z.C.	120	7	30	15	14,5	2,5	120	1.957 € HT / 3
M2161101	RAMPE 16 M Z.C.	140	7	32	16	15,5	2,5	140	2.521 € HT / 3

RAMPES DE TRAITEMENT

Structure tubulaire galvanisée à chaud, blocage avec ressorts, Fermeture des extrémités avant les rampes en X, protections intégrées, tubes inox, porte buses type unijet avec attache rapide, anti-goutte a membrane et buses en kematal.

Livrées sans flexibles hydrauliques



Rampes hydrauliques

CODE	Description	L requis	N° Sections	N° Buses	Largeur travail	Dim. Ouverte	Dim. Fermée	Poids	Prix / Port
RAMPES HYDRAULIQUES 2 VERINS									
M2000406	RAMPE 6 M ID	40	3	12	6	5,5	2	60	2.054 € HT / 3
M2000408	RAMPE 8 M ID	48	5	16	8	7,5	2,2	125	4.090 € HT / 3
M2000401	RAMPE 10 M ID	60	5	20	10	9,5	2,2	128	4.184 € HT / 3
M2000422	RAMPE 12 M ID	80	5	24	12	11,5	2,5	160	4.631 € HT / 4
M2001422	RAMPE 14 M ID	100	5	28	14	13,5	2,5	145	5.226 € HT / 4
M2001522	RAMPE 15 M ID	120	5	30	15	14,5	2,5	200	5.720 € HT / 5

* MODELES 14-15 M HYDRAULIQUES DÉJÀ AVEC ÉQUILIBREUR MÉCANIQUE.

Barre hydraulique à 6 pistons, géométrie variable, ouverture en séquence à 2 ou 3 bras, structure en acier, embouts avec joint de sécurité antichoc, bandes d'extrémité de rappel par ressort et protection jet, ouverture verticale, jets protégés, colliers de serrage métalliques.

Livrée sans flexibles hydrauliques N.B. Nécessite 4 doubles effets



RAMPE HYDRAULIQUE 6 VERINS									
M2001822	RAMPE 18 M ID	160	7	36	18	17,5	2,5	366	12.688 € HT / 6

CODE	Description	Prix
------	-------------	------

ACCESSOIRES		
CARAF	RECIPIENT POUR CONTROLE DE DEBIT DE BUSE ECHELLE 20 ml - GUIDE DE COMPARAISON	34 € HT
KITTUBI1	KIT FELXIBLES HYDRAULIQUES POUR RAMPE 2 VERINS	389 € HT

ACCESSOIRES POUR ÉLÉVATEURS - ÉQUILIBREURS - CORRECTEURS		
M2000403	ELEVATEUR HYDRAULIQUE H 1200 mm POUR RAMPE 12-14-15 m (mécanique et hydraulique) Livré sans flexibles hydrauliques	1.750 € HT
M2000503	ELEVATEUR MANUEL H 600 mm AVEC TREUIL POUR RAMPES 12-14-15 m	1.279 € HT
M20004018	ELEVATEUR HYDRAULIQUE H 1000 mm POUR RAMPE 18 m	3.105 € HT
M2000404	ÉQUILIBREUR À VERROUILLAGE MÉCANIQUE AUTOMATIQUE (POUR TERRAIN PLAT) POUR RAMPES MÉCANIQUES (hydro max 12 m)	902 € HT
M2000404BE	ÉQUILIBREUR GALVANISÉ À CHAUD AVEC VÉRIN ET BLOC ÉLECTRIQUE AVEC BOÎTIER DE COMMANDE POUR RAMPE DE 18 m (hydro)	2.829 € HT
M2000405	CORRECTEUR D'ASSIETE POUR RAMPES HYDRAULIQUES (POUR TERRAINS VALLONNÉS) Livré sans flexibles hydrauliques	924 € HT
KITTUBI2	KIT FELXIBLES HYDRAULIQUES ELEVATEUR	389 € HT
M2111111	TUBE INOX 1/2" FILETÉ POUR RAMPE DE DESHERBAGE (au m)	32 € HT



ELEVATEUR HYDRAULIQUE POUR RAMPE (M2000403)



EQUILIBRATEUR A BIELLE PER BARRE MECCANICHE (M2000404)



CORRECTEUR D'ASSIETE POUR RAMPE HYDRAULIQUE (M2000405)



RAMPES INTER-RANGS

Rampe de désherbage simple inter-rangs équipée de filtre ligne, réglable en largeur et en hauteur, pliable verticalement. Tube d'ancrage, terminal avec capot articulé en fibre de verre (60 cm) avec ressort de rappel, 2 buses éventail en laiton, 80°/02-EC 02. Structure en tube d'acier galvanisé.



Rampes inter-rangs

CODE	Description	L requis	Dim. Ouverte	Dim. Fermée	Largeur travail	Poids	Prix / Port
RAMPE ARTICULÉE							
M2000301	RAMPE INTER RANG LATÉRALE	4	1,6	1,2	0,6	15	286 € HT / 2
EMBOUT DE RAMPE ARTICULÉ							
M2000312	EMBOUT DE RAMPE INTER-RANGS Tube d'ancrage, terminal avec capot articulé en fibre de verre (60 cm) avec ressort de rappel, 2 buses éventail en laiton, 80°/02-EC 02, structure en tube d'acier galvanisé.	4	1,2	0,8	0,6	10	195 € HT / 2
M2000312-G	RAMPE INTER RANGS AVEC BROSSE SUPPORT COMPRIS Diam. 30 cm - Buses n. 1-2	4	1,2	0,8	0,3-0,8	10	320 € HT / 2
M2000312-C	CAPOT EN FIBRE DE VERRE	-	-	-	0,6	1,5	66 € HT
M2000312-P	CAPOT EN POLYETHYLENE	-	-	-	0,3-0,5-0,6-0,7	1,5-2,0	66 € HT
M2000312-S	BROSSE ANTI DERIVE POUR CAPOT (préciser la largeur à la commande)				0,3-0,5-0,6-0,7		80 € HT
M200226-R	BROSSE DE RECHANGE Diam. 30 cm - Sans buse						84 € HT
LARGEUR DISPONIBLES POUR CAPOTS RIGIDES EN POLYETHYLENE SUR DEMANDE (à la commande):							
	30 cm - n. 1 buse						
	50 cm - n. 2 buses						
	60 cm - n. 2 buses						
	70 cm - n. 2 buses						
M2000301-D	SUPPORT POUR PULVERISATEUR ARRIERE (Longueur. 65 cm)						190 € HT
M6020300	ATTELAGE FRONTAL CAT.2 (CAT1 sur demande)						490 € HT

RAMPES INTER-RANGS HYDRAULIQUES

Rampe de désherbage latérale équipée de 2 vérins hydrauliques qui permettent le réglage horizontal et l'inclinaison. Embout avec capot articulé en polyéthylène de 45 cm avec ressort de rappel et 2 buses éventail en laiton, une 80°/02 et une EC02 réglable. Structure en tube d'acier galvanisé.

Livrée sans flexibles hydrauliques



Rampe inter-rangs hydraulique simple

CODE	Description	L requis	Dim. Ouverte	Dim. Fermée	Largeur travail	Poids	Prix / Port
RAMPE INTER-RANGS HYDRAULIQUE SIMPLE							
M2002261	RAMPE 2 VERINS	4	1,45	1,15	0,5	22	859 € HT / 2
KITTUBI1	KIT FLEXIBLES HYDRAULIQUES						187 € HT

Double rampe de désherbage latérale équipée de 4 vérins hydrauliques qui permettent le réglage horizontal et de l'inclinaison.

La version à 5 vérins hydrauliques permet également un réglage vertical. 2 embouts avec capot articulé en polyéthylène de 50 cm avec ressort de rappel et 2 buses ventilateur en laiton, une 80°/02 et une EC02 réglable. Structure en tube d'acier galvanisé.

Livrées sans flexibles hydrauliques

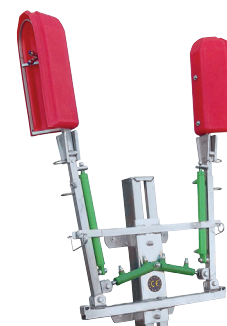

Rampes inter-rangs hydrauliques doubles

CODE	Description	L requis	Dim. Ouverte	Dim. Fermée	Largeur travail	Poids	Prix / Port
RAMPES INTER-RANGS HYDRAULIQUES DOUBLES							
M2002266	RAMPE 4 VERINS	8	3,1	2,5	0,5 x 2	37	1.830 € HT / 2
M2002267	RAMPE 5 VERINS	8	3,1	2,5	0,5 x 2	39	2.006 € HT / 2
KITTUBI2	KIT FLEXIBLES HYDRAULIQUES						374 € HT

- Possibilité de monter des brosses anti-dérive (préciser la largeur du capot).
- Possibilité de modifier la largeur du capot 0,3-0,7 (préciser à la commande).



TRACTEUR AVEC AVEC RAMPE DE DESHERBAGE INTER-RANG SIMPLE

A

RAMPES INTER-RANGS HYDRAULIQUES AVEC BROSSE

Rampe de désherbage latérale équipée de 2 vérins hydrauliques qui permettent le réglage horizontal et inclinaison. Embout avec brosse rotative Ø30cm de 45 cm avec ressort de rappel et 1 buse éventail en laiton, une 80°/02. Structure en tube d'acier galvanisé.

Livrée sans flexibles hydrauliques



Rampe inter-rangs hydraulique simple avec brosse

CODE	Description	L requis	Dim. Ouverte	Dim. Fermée	Largeur travail	Poids	Prix / Port
RAMPE INTER-RANGS HYDRAULIQUE SIMPLE AVEC BROSSE							
M2002261S	RAMPE 2 VERINS	4	1,45	1,15	0,3	23	912 € HT / 2
KITTUBI1	KIT FLEXIBLES HYDRAULIQUES						187 € HT / 2

Double rampe de désherbage latérale équipée de 4 vérins hydrauliques qui permettent le réglage horizontal et de l'inclinaison. La version à 5 vérins hydrauliques permet également un réglage vertical. 2 brosses Ø30cm articulées ressort de rappel et 2 buses ventilateur en laiton, une 80°/02. Structure en tube d'acier galvanisé.

Livrées sans flexibles hydrauliques



Rampes inter-rangs hydrauliques doubles avec brosse

CODE	Description	L requis	Dim. Ouverte	Dim. Fermée	Largeur travail	Poids	Prix / Port
RAMPES INTER-RANGS HYDRAULIQUES DOUBLES AVEC BROSSE							
M2002266S	RAMPE 4 VERINS	8	3,1	2,5	(0,3) X 2	40	1.471 € HT / 2
M2002267S	RAMPE 5 VERINS	8	3,1	2,5	(0,3) X 2	42	2.059 € HT / 2
KITTUBI2	KIT FLEXIBLES HYDRAULIQUES						374 € HT

A

RAMPES DE PULVÉRISATION

Structure galvanisée, tubes porte-buses 1/2" en acier inoxydable, raccords 1/4" F, cadre réglable en largeur et en hauteur, buses papillon réglables, buses en céramique. **Livrée sans anti-goutte (voir ci-dessous) (obligatoire pour usage professionnel)**

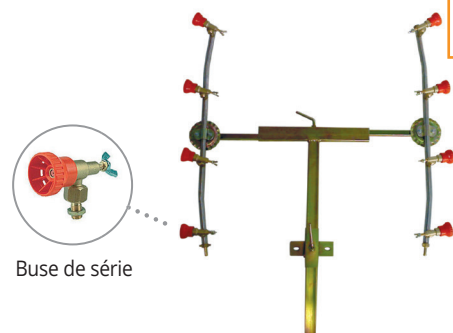

Rampe de pulvérisation

CODE	Description	Portée m	N° buse	L requis	Réglage largeur	Poids	Prix / Port
RAMPE DE PULVÉRISATION EN "T" CAVEC BUSES PAPILLONS							
M2030102.1	RAMPE EN "T" AVEC 6 BUSES PAPILLON	5-3	3+3	25	0,75-1,2	8	299 € HT / 1
M2040102.1	RAMPE EN "T" AVEC 8 BUSES PAPILLON	5-3	4+4	30	0,75-1,2	10	385 € HT / 1
M2050102.1	RAMPE EN "T" AVEC 10 BUSES PAPILLON	5-3	5+5	40	0,75-1,2	11	429 € HT / 1



PULVERISATEUR PORTÉ AVEC RAMPE 10 BUSES PAPILLONS

Structure galvanisée, tubes porte-buses en inox 1/2", raccords 1/4" F, cadre réglable en largeur et en hauteur. Buses de nébulisation coudées en laiton

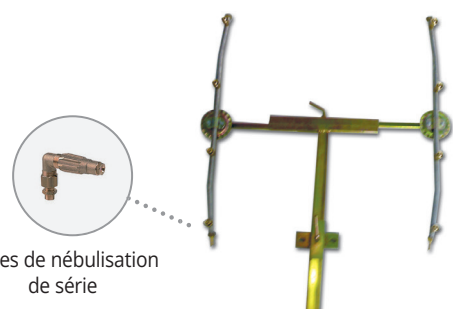

CODE	Description	Portée m	N° buse	L requis	Réglage largeur	Poids	Prix / Port
RAMPE DE PULVÉRISATION EN "T" CAVEC BUSES DE NEBULISATION							
M2030102	RAMPE EN "T" AVEC 6 BUSES DE NEBULISATION	6-4,5	3+3	40	0,75-1,2	6	359 € HT / 1
M2040102	RAMPE EN "T" AVEC 8 BUSES DE NEBULISATION	6-4,5	4+4	55	0,75-1,2	7	479 € HT / 1
M2050102	RAMPE EN "T" AVEC 10 BUSES DE NEBULISATION	6-4,5	5+5	70	0,75-1,2	8	582 € HT / 1

BUSES POUR PULVÉRISATION

Buses en laiton pour pluvérisation

APPLICABLES SUR RAMPES EN "T" AVEC TUBE DE 1/2" ET ATTACHE DE 1/4"



M2000412	BUSE TYPE PAPILLON POUR RAMPE EN "T"	21 € HT
M2000412A	BUSE TYPE PAPILLON POUR RAMPE EN "T" AVEC ANTI-GOUTTE	31 € HT

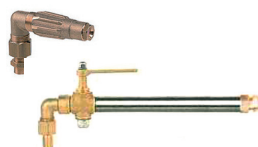

APPLICABLE SUR RAMPE EN "T" AVEC ATTACHE DE 1/4" ET 3/8"

M2000402	BUSE DE NEBULISATION SANS ANTI-GOUTTE	30 € HT
M2000102	BUSE DE NEBULISATION TUBE LONG SANS ANTI-GOUTTE	79 € HT



M2001615	MODULE ANTI GOUTTE (obligatoire pour usage professionnel)	17 € HT
----------	---	---------







M2031602	Rotule 3/8"	6,60 € HT
----------	-------------	-----------



ACCESSOIRES ET PIÈCES GAMME AGRICOLE

Lances

LANCES		
CODE	Description	Prix
	M2000812 LANCE A LEVIER AVEC BUSE REGLABLE POUR TOP/EURO SPRAY 12V - 70/120L TR 12V - 90L QUAD	23 € HT
	M2000812-T RALLONGE TELESCOPIQUE 50-100 CM POUR LANCE A LEVIER	17 € HT
	M200812-S LANCE A LEVIER POUR EURO-TOP THERMIQUES	30 € HT
	M2001402 LANCE A MAIN 60cm	32 € HT
	M2001502 LANCE A MAIN 100cm	45 € HT
	M2000802 LANCE A LEVIER 60cm	39 € HT
	M2000902 LANCE A LEVIER 100cm	46 € HT
	M2001102 LANCE MITRA ECO	85 € HT
	M2001002 LANCE MITRA A LEVIER	113 € HT
	M2001202 LANCE MITRA A LEVIER LONGUE PORTÉE (Minimim AR403)	166 € HT
	M2001003 LANCE MITRA HP 200 BAR	189 € HT
	M2001312 PISTOLET TURBO	83 € HT
	RID12-1415 ADAPTATEUR PISTOLET TURBO 2T et 12V	7,20 € HT
	LDOC LANCE D'ARROSAGE	135 € HT
	717255 LANCE D'ARROSAGE TELESCOPIQUE 0.8-1.5m - ANGLE 35°	170 € HT
	717258 LANCE D'ARROSAGE TELESCOPIQUE 1.5-2.4m - ANGLE 35°	210 € HT
	717260 LANCE D'ARROSAGE TELESCOPIQUE 1.5-2.4m - ANGLE 135°	200 € HT
	M2000602 BUSES EN FORME DE ROSE Ø DE 0,8 À 4 mm	7,70 € HT



LANCE DE DESHERBAGE

Lance de désherbage



LANCE DE DESHERBAGE

CODE	Description	Prix
M2001301	LANCE AVEC CLOCHE DE DESHERBAGE	57 € HT



M2001311	CLOCHE DE DESHERBAGE POUR VERSION 12V	23 € HT
M2001311-S	CLOCHE DE DESHERBAGE POUR VERSIONS THERMIQUES	24 € HT

Pales injecteurs



PAL INJECTEURS

CODE	Description	Prix
M2001603	PAL INJECTEUR INOX	278 € HT
M2001601	PAL INJECTEUR INOX AVEC COMPTEUR D'HEURE	417 € HT

Manomètres



MANOMETRES

CODE	Description	Prix
M131312	MANOMETRE 0-12 BAR Ø 43 POUR 12V	13 € HT
M1300308	MANOMETRE 0-60 BAR Ø 43 POUR TOP/EURO HONDA/KM26	28 € HT
M1880340	MANOMETRE 0-50 BAR Ø 50 PER MM308	28 € HT
391240	MANOMETRE 0-24 BAR Ø 63	22 € HT
550545	MANOMETRE 0-80 BAR Ø 63	22,80 € HT
396400	MANOMETRE 0-5-25 BAR Ø 63 ISOMETRIQUE	59 € HT
M1300100	MANOMETRE 0-60 BAR Ø 100 1/4" RADIAL	102 € HT



ENROULEURS ET TUYAUX

Enrouleurs



ENROULEURS SANS TUYAU

CODE	Description	Prix
M2400500-STD	ENROULEUR AVEC SUPPORTS STANDARDS POUR 50m DE TUYAU Ø 10X17 50 BAR (SANS TUYAU)	147 € HT / 1
M2102902	ENROULEUR AVEC SUPPORTS STANDARDS POUR 100m DE TUYAU Ø 10X17 50 BAR (SANS TUYAU)	161 € HT / 1



M1002200	ENROULEUR HP SUR ROULEMENTS POUR 50m DE TUYAU Ø 10X19 80 BAR (SANS TUYAU)	372 € HT / 1
M1002201	ENROULEUR HP SUR ROULEMENTS POUR 100m DE TUYAU Ø 10X19 80 BAR (SANS TUYAU)	387 € HT / 1



M1009021	ENROULEUR AUTOMATIQUE A RESSORT POUR 20m DE TUYAU Ø 10X17 50 BAR (SANS TUYAU)	451 € HT / 1
M1009300	ENROULEUR AUTOMATIQUE A RESSORT POUR 40m DE TUYAU Ø 8X16 50 BAR (SANS TUYAU)	1.188 € HT / 1

Enrouleur sur chariot



ENROULEURS SUR CHARIOTS

M2005100	ENROULEUR SUR CHARIOT POUR 50m DE TUYAU Ø 10X17 50 BAR (SANS TUYAU)	215 € HT / 2
M2010000	ENROULEUR SUR CHARIOT POUR 100m DE TUYAU Ø 10X17 50 BAR (SANS TUYAU)	229 € HT / 2

Enrouleurs sur chariots prédisposés pour monter une motopompe (sans tuyau ni accessoires)

Tuyaux



TUYAUX





M2190021	TUYAU D'ASPIRATION ARMOVIN DIAM 19 mm	AU METRE	6,20 € HT
M2250021	TUYAU D'ASPIRATION ARMOVIN DIAM 25 mm	AU METRE	8,40 € HT
M2300021	TUYAU D'ASPIRATION ARMOVIN DIAM 30 mm	AU METRE	12,00 € HT
M2400021	TUYAU D'ASPIRATION ARMOVIN DIAM 40 mm	AU METRE	15,00 € HT
M2102021	TUYAU 50 BAR 8X16 PVC TRESSÉ	AU METRE	2,40 € HT
M2105021	TUYAU 50 BAR 10X17 PVC TRESSÉ	AU METRE	3,00 € HT
M2108021	TUYAU 80 BAR 10X19 PVC TRESSÉ	AU METRE	5,00 € HT
M2138021	TUYAU 100 BAR 13X22 PVC TRESSÉ	AU METRE	6,10 € HT
M2208020	TUYAU 20 BAR 20X30 A.I.R. PVC TRESSÉ	AU METRE	7,00 € HT
M2208025	TUYAU 20 BAR 25X38 A.I.R. PVC TRESSÉ	AU METRE	11,00 € HT
M2130021	TUYAU SCARICO RETIPLAST DIAM 13 mm	AU METRE	3,30 € HT
M2160021	TUYAU SCARICO RETIPLAST DIAM 16 mm	AU METRE	3,90 € HT

PORTE-BUSES POUR DESHERBAGE





Porte-buses avec Anti-goutte

PORTE-BUSES AVEC ANTI-GOUTTE POUR RAMPES DE DESHERBAGE

CODE	Description	Diam. Tuyau	Press. Anti-goutte	Prix
 M2101211	UNIJET AVEC ATTACHE RAPIDE (SANS TETE)	1/2"	1 BAR	5,60 € HT
 M2101311	UNIJET LAITON AVEC TETE FILETTÉE 3/8"	1/2"	1 BAR	26 € HT
 M2101301	TRIJET A 3 VOIES (SANS TETE)	1/2"	1 BAR	20 € HT
 M2101401	MULTIJET A 4 VOIES (SANS TETE)	1/2"	1 BAR	23 € HT
 M2010201	TETE ATTACHE RAPIDE	Teejeet		1,80 € HT
M2020201	TETE ATTACHE RAPIDE	ALBUZ API-ADI-AXI		1,80 € HT
M2030201	TETE ATTACHE RAPIDE	ALBUZ ATR conique		1,80 € HT

Porte-buses articulés POUR RAMPES DE DESHERBAGE

PORTE-BUSE ARTICULÉ

CODE	Description	Diametro attache	Prix
 M2100111	PORTE BUSE SIMPLE ARTICULÉ	1/4" F	7 € HT
 M2101111	PORTE BUSE DOUBLE ARTICULÉ	1/4" M	13 € HT



Buses de désherbage POUR TOUS TYPE DE PORTES BUSES

BUSES EN "KEMATAL"

CODE	Description	Angle	Dim. trou	Prix	
M2103001	BUSE (pour désherbage)	JAUNE	80°-110°	02	1,80 € HT
M2123001	BUSE (pour désherbage)	BLEUE	80°-110°	03	1,80 € HT
M2153001	BUSE (pour désherbage)	ROUGE	80°-110°	04	1,80 € HT
M2203001	BUSE (pour désherbage)	MARRON	80°-110°	05	1,80 € HT
M2253001	BUSE (pour désherbage)	GRISE	80°-110°	06	1,80 € HT
M2303001	BUSE (pour désherbage)	BLANCHE	80°-110°	08	1,80 € HT
M2303010	BUSE ANTIDERIVE A INDUCTION D'AIR EN KEMATAL (pour désherbage)	# couleur	80°-110°		5,40 € HT

N.B. PRÉCISER L'ANGLE ET LA COULEUR A LA COMMANDE

BUSE EN LAITON

M2083201	BUSE EN LAITON (pour désherbage)	65°-80°-110°	02	6,50 € HT
M2113201	BUSE EN LAITON (pour désherbage)	65°-80°-110°	03	6,50 € HT
M2143201	BUSE EN LAITON (pour désherbage)	65°-80°-110°	04	6,50 € HT
M2203201	BUSE EN LAITON (pour désherbage)	65°-80°-110°	05	6,50 € HT
M2253201	BUSE EN LAITON (pour désherbage)	65°-80°-110°	06	6,50 € HT
M2303201	BUSE EN LAITON (pour désherbage)	65°-80°-110°	08	6,50 € HT
M2083301	BUSE EN LAITON AVEC EXCENTRIQUE DE DIFFÉRENTE MESURE			7,70 € HT

N.B. PRÉCISER L'ANGLE A LA COMMANDE

BUSE EN CERAMIQUE "ALBUZ"

CODICE	Descrizione	Prezzo	
M2110020	BUSE EN CERAMIQUE "ALBUZ" (pour désherbage)	JAUNE	7,00 € HT
M2110030	BUSE EN CERAMIQUE "ALBUZ" (pour désherbage)	BLEUE	7,00 € HT
M2110040	BUSE EN CERAMIQUE "ALBUZ" (pour désherbage)	ROUGE	7,00 € HT
M2110050	BUSE EN CERAMIQUE "ALBUZ" (pour désherbage)	MARRON	7,00 € HT
M2110060	BUSE EN CERAMIQUE "ALBUZ" (pour désherbage)	GRISE	7,00 € HT
M2110080	BUSE EN CERAMIQUE "ALBUZ" (pour désherbage)	BLANCHE	7,00 € HT
M2110100	BUSE EN CERAMIQUE "ALBUZ" (pour désherbage)	AZUR	7,00 € HT
M2113010	BUSE ANTIDERIVE A INDUCTION D'AIR EN CERAMIQUE "ALBUZ" CVI (pour désherbage et pulvérisation)	# couleur	15,00 € HT

N.B. PRÉCISER L'ANGLE ET LA COULEUR A LA COMMANDE

BUSES CONIQUES "ALBUZ" ATR

M2093111	BUSE EN CÉRAMIQUE "ALBUZ" ATR (différentes couleurs) (pour désherbage et pulvérisation bas volume)	8,80 € HT
----------	--	-----------

N.B. PRÉCISER L'ANGLE ET LA COULEUR A LA COMMANDE

M2006001,16	BUSES MIROIR - DIFFÉRENTES MESURES (pour désherbage)	2,30 € HT
-------------	--	-----------

M2006000,23	EGOUTTOIR AVEC FILTRE (pour désherbage)	3,40 € HT
-------------	---	-----------



JETS POUR ATOMISEURS ET PIÈCES DE RECHANGE

JETS POUR ATOMISEURS ET Pièces de rechange

JETS POUR ATOMISEURS ET PIÈCES DE RECHANGE



CODE	Description	Prix
M2001612	JET 1/4" SIMPLE AVEC ANTI-GOUTTE (pour atomiseurs)	23 € HT



M2001622	JET 1/4" DOUBLE AVEC ANTI-GOUTTE (pour atomiseurs)	29 € HT
----------	--	---------



M2001623	JET A CANON DROIT 1/4" LONG DOUBLE RÉGLABLE AVEC ANTI-GOUTTE INCLUS (pour atomiseurs)	44 € HT
----------	---	---------



M2000402	JET A CANON - BUSE DE NEBULISATION COURBÉE SANS ANTI-GOUTTE (pour atomiseurs)	30 € HT
----------	---	---------



M2011602	TETE	2,30 € HT
----------	------	-----------



M2021602	JOINT PLAT	0,70 € HT
M2041602	JOINT OR	0,60 € HT
M2001821	FILTRE INOX	1,40 € HT
M2101602	PLAQUE CÉRAMIQUE AVEC TROU DIAM. 1 - 1,2 - 1,5 - 1,8 - 2	3,30 € HT
M2101702	CONVOYEUR EN ACIER INOXYDABLE AVEC TROU DIAM.. 1 - 1,2 - 1,5 - 1,8	1,40 € HT



M2001611	TUBE INOX POUR ATOMIZZATORE AVEC 5 ATTACHES	84 € HT
M2001621	TUBE INOX POUR ATOMIZZATORE AVEC 6 ATTACHES	90 € HT
M2001631	TUBE INOX POUR ATOMIZZATORE AVEC 7 ATTACHES	96 € HT
2FOA	KIT FILTRES EN LAITON AUTO-NETTOYANTS	139 € HT

Agitateurs

AGITATEURS



CODE	Description	Prix
M2001921	AGITATEUR DROIT	21 € HT



M2002021	AGITATEUR HYDRAULIQUE	29 € HT
----------	-----------------------	---------



M2002121	INJECTEUR D'EAU ANTI-POLLUTION	30 € HT
----------	--------------------------------	---------





Filtres

FILTRES		
CODE	Description	Prix
	M2002229 FILTRE EN LAITON HAUTE PRESSION 60 BAR	80 € HT
	M2002223 FILTRE EN "Y" EN LAITON HAUTE PRESSION 60 BAR	51 € HT
	M2345033 FILTRE EN NYLON HAUTE PRESSION 50 BAR	63 € HT
	M2202521 FILTRE INFÉRIEUR DIAM. 20 mm	5,70 € HT
	M2252521 FILTRE INFÉRIEUR DIAM. 25 mm	5,70 € HT
	M2302521 FILTRE INFÉRIEUR DIAM. 30 mm	7,20 € HT
	M2402521 FILTRE INFÉRIEUR DIAM. 40 mm	7,20 € HT
	M2202221 FILTRE POUR DESHERBAGE 10 BAR	20 € HT
	M2001200,9 FILTRE ASPIRATION 1"-1/4" - 100 L	28 € HT
	M2500000,9 FILTRE ASPIRATION 1"-1/4" - 120 L AVEC VANNE	51 € HT
	M2012621 FILTRE ASPIRATION 1" - 1/2" - 160 L AVEC VANNE	64 € HT
	M2012821 FILTRE ASPIRATION 2" - 210 L AVEC VANNE	75 € HT
	M2002721 FILTRE ASPIRATION A 3 VOIES - 240 L AVEC VANNE	183 € HT





GROUPES DE COMMANDES

Groupes de commandes électriques POUR ATOMISEURS ATP ET AT-TR

	CODE	Description	Prix
	QC	BOITIER DE COMMANDE POUR ELECTROVANNE	149 € HT
	EV2	KIT FERMETURE ELECTRIQUE 2 VOIES + BOITIER DE COMMANDE	630 € HT
	EV3	KIT FERMETURE ELECTRIQUE 3 VOIES. + BOITIER DE COMMANDE	873 € HT
	EV4	KIT FERMETURE ELECTRIQUE 4 VOIES + BOITIER DE COMMANDE	1.114 € HT
(dans les pulvérisateurs portés, il est monté uniquement pour la pulvérisation ou le traitement inter-rangs)			
	DIS2E	KIT FERMETURE ELECTRIQUE 2 VOIES + BOITIER DE COMMANDE AVEC REGULATION MANUELLE DE LA PRESSION	1.246 € HT
	DIS2EREG	KIT FERMETURE ELECTRIQUE 2 VOIES + BOITIER DE COMMANDE AVEC REGULATION ELECTRIQUE DE LA PRESSION applicable également sur les pulvérisateurs avec rampe de désherbage inter-rangs avant pour régler la pression depuis la cabine ON/OFF	1.540 € HT

Groupes de commandes manuels POUR PULVERISATEURS PORTÉS GP







	M1312	REGULATEUR ECM 2 VOIES (pour rampe inter-rangs ou désherbage)	166 € HT
		M1334	REGULATEUR UCM 4 VOIES AVEC FERMETURE GENERALE (pour rampe de désherbage)
		M1335	REGULATEUR IDROMINUS 5 VOIES VOLUMETRIQUE-MANUEL (pour rampe de désherbage)

Groupes de commandes électriques POUR PULVERISATEURS GP ET CB-TR

	ODISEV0L5V	REGULATEUR VOLUMETRIQUE-ELECTRIQUE A 5 VOIES AVEC BOITIER DE COMMANDES ET REGULATION DE LA PRESSION ELECTRIQUE (pour rampe de désherbage)	2.335 € HT
---	------------	---	------------



Vannes et raccords

ARTICLES VARIÉS		
CODE	Description	Prix
	M2454134 ROBINET A BILLE 1"	24 € HT
	M2454135 ROBINET A BILLE 1"-1/4"	32 € HT
	M2454136 ROBINET A BILLE 1" - 1/2"	39 € HT
	M2454234 ROBINET A BILLE A 3 VOIES 1"	29 € HT
	M2454236 ROBINET A BILLE A 3 VOIES 1"-1/4"	40 € HT
	M2454235 ROBINET A BILLE A 3 VOIES 1"-1/2"	48 € HT
	M2002821 VANNE A VOLET 1"-1/4"	54 € HT
	M2502001 MÉLANGEUR POUR POUVRE	25 € HT
	M2500000,19 VANNE DE VIDANGE ANTI-POLLUTION 1"-1/4"	14 € HT
	M2220059 BOUCHON DE VIDANGE COMPLET 1"-1/4"	5,50 € HT
	M110129-S RACCORD EN LAITON DIAM 8 mm per MM 308	3,20 € HT
	M110129 RACCORD EN LAITON 1/2" DIAM 8 mm	3,20 € HT
	M110131 RACCORD EN LAITON 1/2" DIAM 10 mm	3,50 € HT
	M110130 RACCORD EN LAITON 1/2" DIAM 13 mm	3,50 € HT
	M2000131 RACCORD EN LAITON COUDÉ 1/2" DIAM 10mm	6,50 € HT
	M2000130 RACCORD EN LAITON COUDÉ 1/2" DIAM 13mm	7,70 € HT
	M2000231 RACCORD DOUBLE EN LAITON DIAM 10 mm	2,40 € HT
	M2000230 RACCORD DOUBLE EN LAITON DIAM 13 mm	3,00 € HT
	M2002321 ROBINET A BILLE 3/8" - 1/2" M O 1/2" - 1/2" M	12,00 € HT
	M2002421 JOINT AUTOBLOQUANT POUR TUYAUX TRESSÉS EN PVC Préciser le diamètre. tube interne et externe	13,00 € HT

ACCESSOIRES POUR GP, ATP, AT-TR, CB-TR



pour pulvérisateurs et Atomiseurs Portés et Trainés

ARTICLES VARIÉS



CODE	Description	Prix
LAVCIRC20	CUVE DE RINCAGE 20L (obligatoire pour un usage professionnel réf. 2009/217CE)	261 € HT
LAVCIRC20S	CUVE DE RINCAGE 20L AVEC SUPPORT (obligatoire pour un usage professionnel réf. 2009/217CE)	481 € HT
LAVCIRC35	CUVE DE RINCAGE 35L (obligatoire pour un usage professionnel réf. 2009/217CE)	320 € HT
LAVCIRC70	CUVE DE RINCAGE 70L (obligatoire pour un usage professionnel réf. 2009/217CE)	348 € HT



LAVCIST	BUSE DE LAVAGE POUR CUVE	98 € HT
---------	--------------------------	---------



KITLB	LAVE BIDONS	116 € HT
-------	-------------	----------



TRAMO	CUVE POUR MELANGE - INCORPORATION DE PRODUIT + LAVE BIDONS	1.095 € HT
-------	--	------------



TRAFIL	TRACEUR A MOUSSE + COMPRESSEUR 12V	1.326 € HT
--------	------------------------------------	------------



M2005111	BIDON 5L DE MOUSSE	68 € HT
----------	--------------------	---------



KITRP	KIT ROUES PIVOTANTES (pour 600 L - 800 L - 1000 L)	936 € HT
KITRP.1	KIT ROUES PIVOTANTES (pour 300 L - 400 L) (réglables sur demande)	570 € HT

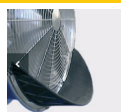

SCU	PARE FEUILLES	102 € HT
-----	---------------	----------



DEF	DEFLECTEURS D'AIR SUPERIEURS	147 € HT
-----	------------------------------	----------



PIND	PORTE DOCUMENTS	51 € HT
------	-----------------	---------



ZSER	BIDON 10L PRODUIT DETERGENT POUR CUVE	89 € HT
------	---------------------------------------	---------



AN0206P	CARDAN CAT.2 cm 60	147 € HT
AN0208P	CARDAN CAT.2 cm 80	161 € HT
AN0210P	CARDAN CAT.2 cm 100	167 € HT
ANOM10P	CARDAN CAT.S cm 100 HOMOCINETIQUE D'UN COTE	732 € HT



Ligne écologique

DÉSHERBEUR AU GAZ

Désherbeur au gaz (propane), adapté au traitement de surfaces de dimensions réduites (trottoirs, chemins de gravier ou de terre, pavés, clôtures, petits parkings, etc.) où une praticité d'utilisation maximale et une transportabilité aisée sont requises.

De série :

- Un chariot à deux roues conçu pour une bouteille de propane de 13kg
- Une lance de travail à puissance réglable et 5 m de tuyau gaz (certificat EN559) avec réducteur de pression réglable 1,5 BAR
- Allumeur pierre



CODE	Description	Puissance kcal/h	Bruleur	Dimensions	Poids	Prix / Port
DESHERBEUR PIRO 1B (ROUES PLEINES)						
M6000013	1 BOUTEILLE	36.800	1ø 42 mm	50x40x90	8	338 € HT / 1

DESHERBEUR PIRO 1B PRO (ROUES PNEUMATIQUES, POIGNÉE AMOVIBLE)						
M6000013-PRO	1 BOUTEILLE	36.800	1ø 42 mm	50x40x90	8	389 € HT / 1

DÉSHERBEUR A AIR CHAUD

Désherbeur à air chaud au propane, adapté au traitement de surfaces de petite et moyenne taille (trottoirs, chemins de gravier ou de terre, pavés, clôtures, petits parkings, etc.) où une facilité d'utilisation et une transportabilité maximales sont requises.

De série :

- Un chariot à trois roues conçu pour une bouteille de propane de 13 kg (**non fournie**)
- Une lance de travail en aluminium de 120 cm avec aspiration d'air à puissance réglable
- 8 m de tuyau de gaz (certificat EN559) avec réducteur de pression réglable 1,5 - 2,0 BAR - 600°C en sortie (environ)
- Piezzo électrique



CODE	Description	Puissance kcal/h	Bruleur	Dimensions	Poids	Prix / Port
DESHERBEUR A AIR CHAUD PIRO H-AIR (ROUES PNEUMATIQUES)						
M6000013-AIR	PIRO H-AIR 1 BOUTEILLE	54.000	1 x largeur de travail 30/40 cm	56x90x105	25	2.850 € HT / 2



TUYAU DE GAZ LONGUEUR 8m



UTILISATION POUSSÉE



UTILISATION MANUELLE



DÉSHERBEURS VAPEUR

Le désherbage à la vapeur représente un moyen moderne et écologique de traitement des mauvaises herbes. La chaleur émise par l'appareil (sous forme de vapeur) provoque un choc thermique sur la plante, détruisant ses cellules.

Machines polyvalentes conçues pour effectuer différents types de travaux qui peuvent être résumés dans les fonctions suivantes :

- Désherbage vapeur
- Lavage à la vapeur
- Désinfection à la vapeur

Fonctionnant en 12V, entièrement alimenté par batteries gel avec 4 heures d'autonomie ; équipé d'un brûleur à mazout; faible consommation d'eau et kit anticalcaire super silencieux de série.

Idéal pour désherber sur différents sols et surfaces ; facile à utiliser et extrêmement compact (**sans risque d'incendie**).

DISPONIBLE DANS LES VERSIONS SUIVANTES :

- STEAM 100-12VPU** version à poser;
STEAM 100-12V version sur chariot manuel 4 roues;
STEAM 100-12VSP version sur chariot automoteur 4 roues.



STEAM 100-12VPU



STEAM 100-12V



STEAM 100-12VSP

Steam 100

LA MACHINE EST FOURNIE AVEC LES ACCESSOIRES SUIVANTS:

- 10 m de tuyau vapeur
- Cloche en aluminium avec buse vapeur
- 1x lance thermique 90cm
- Batterie plomb/gel 150A 12V
- Chargeur de batterie
- Kit anti-calcaire



CODE	Capacité L	Chaudière 12 Volt	Moteur Pompe	Pompe	Vapeur kg/h	BAR	Temperature °C	Dimensions	Poids	Prix
STEAM 100										
STEAM 100-12VPU	100 L	38 kW	12 V - 180 W	12 V	45 reg.	7-9	150°	65x137x100	267	12.324 € HT / 7
STEAM 100-12V	100 L	38 kW	12 V - 180 W	12 V	45 reg.	7-9	150°	80x170x145	325	12.844 € HT / 7
STEAM 100-12VSP	100 L	38 kW	12 V - 180 W	12 V	45 reg.	7-9	150°	70x190x140	430	18.098 € HT / 7

ACCESSOIRES

	CODES	Description	Prix
	UG-LAVAG	BUSE VAPEUR POUR LAVAGE	46 € HT
	M6000602-R	RAMPE DE DESHERBAGE 4 ROUES 25cm	377 € HT
	M6008000-R	RAMPE FRONTALE FIXE 60 cm POUR VERSION AUTOMOTEUR	1.142 € HT
	BATT12V-300A-LI	SUPPLEMENT POUR BATTERIE LITHIUM 300A 12V (AUTONOMIE 8H) AVEC CHARGEUR DE BATTERIE	2.125 € HT
	KITGOLF	KIT ANNEAUX DE FIXATION (4pcs)	66 HT
ADDITIFS ANTI-CALCAIRE ET NOTTYANT CHAUDIERE			
	PREKALK	BIDON 10L DE PRODUIT ANTI-CALCAIRE "PREKALK"	34 € HT
	DS1	BIDON 10L DE PRODUIT DESINCRUSTANT "DS1"	85 € HT

Il n'est pas possible d'équiper le produit STEAM avec l'option P-DOS-PS (kit pompe anticalcaire pour eau dure).



DÉSHERBEUR VAPEUR POLYVALENT AUTONOME

Le désherbage à la vapeur représente un moyen moderne et écologique de traitement des mauvaises herbes. La chaleur émise par l'appareil (sous forme de vapeur) provoque un choc thermique sur la plante, détruisant ses cellules.

MACHINES POLYVALENTES CONÇUES POUR ÊTRE INSTALLÉES SUR PLATES-FORMES

Permet :

- Désherbage vapeur 140° / 20 BAR
- Désinfection vapeur 140° / 20 BAR
- Lavage HP 140° / 60 BAR
- utilisation d'une source électrique autonome de 230 V (eco pick-up).

La polyvalence de ces machines s'avère être un investissement plus que raisonnable pour un appareil offrant de multiples possibilités et pouvant être utilisé tout au long de l'année avec un coût de maintenance minimum. La pompe en céramique à 3 pistons avec tête en laiton de 15 l/min à 80 Bar permet un lavage et un nettoyage hautement professionnels.

Le carénage complet de la machine et le générateur super silencieux permettent des niveaux sonores inférieurs à 85 dB, idéaux pour une utilisation dans les zones résidentielles et les lieux publics.

Grâce à la chaudière diesel de 75,5 kW, il y a une production continue de vapeur à 140°C, ce qui permet de l'utiliser pour la désinfection à la vapeur et le désherbage (**sans risque d'incendie**) de surfaces en gravier et pavées, trottoirs, avenues, routes, aires de repos, parcs, places, parterres de fleurs avec paillis, installations sportives, cimetières.

IL PERMET ÉGALEMENT LE DÉSHERBAGE DANS LES ZONES CULTIVÉES BIOLOGIQUEMENT.

Eco Pick-Up 500-1000 L

ECO PICK-UP 1000 L



LA MACHINE EST FOURNIE AVEC LES COMPOSANTS STANDARD SUIVANTS :

- Kit anticalcaire
- 2x enrouleurs automatiques avec 20m de tuyau vapeur
- 2x lances 90cm
- 2 cloches en aluminium avec buse vapeur
- 1x rampe à trous de 40cm
- 2x buses pour nettoyage HP
- 1x brosse pour le nettoyage des surfaces planes (ex : panneaux de signalisation).



CODICE	Capacité	Alternateur	Moteur générateur	Moteur Pompe	Pompe	L/min	BAR	Température °C	Chaudière	Dimensions	Poids	Prix / Port
ECO PICK UP AVEC CUVE 500-1000 L - AVEC GROUPE ELECTROGENE												
M6020500	500 L	230 V 2900 W	EU30IS1 HONDA	2,2 kW 230 V	SXM 15.20	15,0	80/20	80°/140°C	220 V 75 kW	102x170x160	450	18.941 € HT / 7
M6020100	1000 L	230 V 2900 W	EU30IS1 HONDA	2,2 kW 230 V	SXM 15.20	15,0	80/20	80°/140°C	220 V 75 kW	102x210x160	470	19.599 € HT / 7
ECO PICK UP AVEC CUVE 500-1000 L - A BATTERIE 12V / 8 HEURES D'AUTONOMIE CHARGEUR INCLUS												
B6020500	500 L	Batt. Li ion 8H d'autonomie		500 W 12 V	SXM 11.20	11,0	15 max	140°C	12 V 90 kW	102x170x160	480	25.168,00 / 7
B6020100	1000 L	Batt. Li ion 8H d'autonomie		500 W 12 V	SXM 11.20	11,0	15 max	140°C	12 V 90 kW	102x210x160	500	25.817,00 / 7

ACCESSOIRES

	CODES	Description	Prix
	M6000600-R	RAMPE DE DESHERBAGE EN INOX 40 cm A 4 ROUES	455 € HT
	SPAROT	BROSSE ROTATIVE POUR LE NETTOYAGE DE SURFACES PLANES	117 € HT
	PREKALK	BIDON 10L DE PRODUIT ANTI-CALCAIRE "PREKALK"	34 € HT
	DS1	BIDON 10L DE PRODUIT DESINCRUSTANT "DS1"	85 € HT
	P-DOS-PS	KIT POMPE ANTICALCAIRE POUR EAU DURE	506 € HT
	PIND	PORTE DOCUMENTS	54 € HT



DÉSHERBEUR VAPEUR POLYVALENT SUR TRACTEUR

LES VERSIONS ECO GP SONT CONÇUES POUR ÊTRE APPLIQUÉES AUX TRACTEURS (minimum 40CV) et fonctionnent via la P.D.F. et la batterie du tracteur.

De série :

- Kit anticalcaire
- 10 M de tuyau vapeur
- Lancia thermique 90cm
- Pompe hydraulique sur PDF

Machines conçues pour utiliser des rampes de vapeur inter-rangs.

Les versions ECO GP PORTÉ sont équipés d'un réservoir autoportant en acier inoxydable de 500 L ou 800 L et s'appliquent au troisième point du

tracteur.

Version ECO GP ARTICULÉS sont fournis sans cuve, Version ECO GP TRAINÉ est fournie avec cuve de 500 ou 1000 litres et timon articulé

Toutes les versions peuvent être équipées d'une chaudière de 90 kW pour fonctionner à 1 rampe ou d'une chaudière de 150 kW pour fonctionner à 2 rampes.



ECO GP ARTICULÉ
(Cuve non incluse)



ECO GP TRAINÉ
(capacité cuve 500-1000 L)



ECO GP PORTÉ
(capacité cuve 500-800 L)

Eco GP

CODE	Capacité	Chaudière 12 Volt	Moteur Pompe	Pompe	L/min	BAR	Temperature °C	Dimensions	Poids	Prix / Port
ECO GP PORTÉ										
M6020511	500 L INOX	90 kW	HYDRAULIQUE	RK 18.20	18,0	100/10	80°/140°	102x100x150	390	22.184 € HT / 7
M6020511-2 ■	500 L INOX	150 kW	HYDRAULIQUE	RK 18.20	18,0	100/10	80°/140°	102x100x150	430	23.482 € HT / 7
M6020811	800 L INOX	90 kW	HYDRAULIQUE	RK 18.20	18,0	100/10	80°/140°	102x150x170	430	24.520 € HT / 7
M6020811-2 ■	800 L INOX	150 kW	HYDRAULIQUE	RK 18.20	18,0	100/10	80°/140°	102x150x170	470	25.816 € HT / 7
ECO GP ARTICULÉ										
M60200A	PAG	90 kW	HYDRAULIQUE	RK 18.20	18,0	100/10	80°/140°	102x70x150	180	20.109 € HT / 7
M60200A-2 ■	PAG	150 kW	HYDRAULIQUE	RK 18.20	18,0	100/10	80°/140°	102x70x150	220	21.406 € HT / 7
ECO GP TRAINÉ AVEC ATTELAGE REGLABLE										
M60205IT	500 L	90 kW	HYDRAULIQUE	RK 18.20	18,0	100/10	80°/140°	120x260x150	430	21.926 € HT / 7
M60205IT-2 ■	500 L	150 kW	HYDRAULIQUE	RK 18.20	18,0	100/10	80°/140°	120x260x150	470	23.223 € HT / 7
M60201IT	1000 L	90 kW	HYDRAULIQUE	RK 18.20	18,0	100/10	80°/140°	120x280x160	480	22.704 € HT / 7
M60201IT-2 ■	1000 L	150 kW	HYDRAULIQUE	RK 18.20	18,0	100/10	80°/140°	120x280x160	520	24.000 € HT / 7
■ SUPPLEMENT CHAUDIERE 200 kW (SUPP19)										5.190 € HT



ECO GP TRACTEUR AVEC RAMPE INTER-RANGS DOUBLE M6020312











ECO GP TRACTEUR AVEC RAMPE INTER-RANGS SIMPLE M6020311



RAMPE DE DESHERBAGE ET LAVAGE VAPEUR 40 cm (de série pour ECO GP, ECO PICK UP) M6000600

DÉSHERBEUR VAPEUR POLYVALENT

ACCESSOIRES ET PIÈCES

	CODE	Description	Prix
	M6020311	RAMPE VAPEUR INTER-RANG HYDRAULIQUE SIMPLE (LARGEUR TRAVAIL 50 cm) N.B. Livrée sans flexibles hydrauliques	2.530 € HT
	M6020312	RAMPE VAPEUR INTER-RANG HYDRAULIQUE DOUBLE (LARGEUR TRAVAIL 50 cm + 50 cm pour rangs de 1.8 à 3m) N.B. Livrée sans flexibles hydrauliques	3.828 € HT
	M6020311.2	RAMPE VAPEUR INTER-RANGS LATÉRALES 40-60 cm POUR OLIVIER ET AGRUMES N.B. Livrée sans flexibles hydrauliques	5.171 € HT
	PIST	KIT VERIN VERTICAL POUR RAMPE INTER-RANG	519 € HT
	M6020120	RAMPE FRONTALE FIXE 120 cm RELEVAGE HYDRAULIQUE A 1 VERIN N.B. Livrée sans flexibles hydrauliques	2.920 € HT
	M6020300	ATTELAGE FRONTAL CAT.2 POUR RAMPE HYDRAULIQUE	510 € HT
	EV2VAP	KIT 2 ELECTROVANNES AVEC BOITIER DE COMMANDE	766 € HT
	M6000600-R	CLOCHE DE DESHERBAGE VAPEUR INOX 40 cm DE TRAVAIL A 4 ROUES	455 € HT
	N1009021-20V	ENROULEUR A RESSORT AVEC 20 m DE TUYAU VAPEUR	1.1235 € HT
	H-STEAM	TUBE VAPEUR AVEC GAINÉ DE PROTECTION	39 € HT
	L-STEAM	LANCE 90 cm AVEC PISTOLET pour STEAM 100	129 € HT
	L-PICKUP	LANCE 90 cm AVEC PISTOLET pour ECO PICK-UP et ECO GP	221 € HT
	M6000700-S	CLOCHE VAPEUR EN ALUMINIUM A 1 BUSE pour STEAM 100 et ECO GP	144 € HT
	M6000700-P	CLOCHE VAPEUR EN ALUMINIUM A 1 BUSE pour ECO PICK-UP	158 € HT
	M6000600	RAMPE MANUELLE 40 cm	129 € HT
	M1003299	BUSE LAVAGE pour ECO PICK-UP et ECO GP	18 € HT
	KITTUBI1	KIT FLEXIBLES HYDRAULIQUES RAMPE SIMPLE	195 € HT
	KITTUBI2	KIT FLEXIBLES HYDRAULIQUES RAMPE DOUBLE	389 € HT
	DIST-OIL-2+1VM	DISTRIBUTEUR HYDRAULIQUE MANUEL 2 VOIES + 1	1.623 € HT
	DIST-OIL-4+1VM	DISTRIBUTEUR HYDRAULIQUE MANUEL 4 VOIES + 1	2.466 € HT
	DIST-OIL-2+1VE	DISTRIBUTEUR HYDRAULIQUE ELECTRIQUE 2 VOIES + 1	2.284 € HT
	DIST-OIL-4+1VE	DISTRIBUTEUR HYDRAULIQUE ELECTRIQUE 4 VOIES + 1	3.141 € HT
	PIND	PORTE DOCUMENTS	54 € HT
	P-DOS-PS	KIT POMPE ANTICALCAIRE POUR EAU DURE	506 € HT
	PREKALK	BIDON 10L DE PRODUIT ANTI-CALCAIRE "PREKALK"	34 € HT
	DS1	BIDON 10L DE PRODUIT DESINCRUSTANT "DS1"	85 € HT



CLOCHE EN ALUMINIUM A UNE BUSE
M6000700-S
M6000700-P



CLOCHE EN INOX DE 40 cm
M6000600-R (option pour tous les modèles)



BROSSE ROTATIVE POUR LE NETTOYAGE DES SURFACES PLANES SPAROT (de série pour ECO PICK UP)



MACHINES POUR LE NETTOYAGE DE PANNEAUX PHOTOVOLTAÏQUES

MM SOLAR est un produit conçu pour le nettoyage spécifique des installations photovoltaïques, principalement installées sur des toitures de moyenne et grande surfaces. Son objectif est d'accélérer encore le nettoyage, de réduire la fatigue, d'augmenter la sécurité de l'opérateur et de donner la possibilité d'atteindre des endroits difficiles d'accès avec les équipements traditionnels. MM SOLAR est compact et facile à manipuler, avec des capacités de mouvement et de déplacement uniques grâce au système de radiocommande sans fil. Via un joystick sensible et très précis vous contrôlez parfaitement le robot à tout moment. Capacité de nettoyage jusqu'à 1500 m²/heure (MM SOLAR 1), jusqu'à 1100 m²/heure (MM SOLAR 2) et jusqu'à 1000 m²/heure (MM SOLAR 3).

Elle combine l'action nettoyante d'une brosse rotative spécifique à poils en nylon avec l'utilisation d'eau déminéralisée pour un résultat de nettoyage parfait. Il peut être associé à un système de rétention avec enrouleur automatique de 40 m et alimenté via une station de production d'eau déminéralisée. Il est totalement autonome et alimenté par un système de batterie lithium (24v) de dernière génération (fournie séparément) avec une autonomie allant jusqu'à 4 heures de travail continu (MM SOLAR 1) et jusqu'à 2 heures de travail continu (MM SOLAR 2 et MM SOLAR 3). En option, il est disponible avec une radiocommande sans fil pour le contrôle à distance avec caméra ou un système avec contrôle à distance via GPS-RTK.



MM SOLAR 1
PENTE MAXIMALE 20°



MM SOLAR 2
PENTE MAXIMALE 20°



MM SOLAR 3
PENTE MAXIMALE 15°

ROBOT MM SOLAR

CODE	Largeur Hors tout	Brosse	Vitesse rotation	Vitesse Max avancement	Rendement nettoyage	Consommation eau	Pression Max bar	Dimensions	Poids Corps/Brosse	Prix / Port
ROBOT MM SOLAR										
MMSOLAR1	1390 mm	Brosse Nylon 1220 mm	250 tr/min	60 m/min	1500 m ² /h	≥ 6 L/min	10	93x88x60	58 / 13	25.035 € HT / 5
MMSOLAR2	1180 mm	Brosse Nylon 1010 mm	250 tr/min	60 m/min	1300 m ² /h	≥ 6 L/min	10	88x73x45	39 / 11	19.788 € HT / 5
MMSOLAR3	980 mm	Brosse Nylon 810 mm	250 tr/min	35 m/min	1000 m ² /h	≥ 6 L/min	10	66x66x45	35 / 10	15.780 € HT / 5
ACCESSOIRES										
BATT 24V-42ALI	(Pour MM SOLAR 1) Pack batterie au lithium (durée : 4h de travail) Poids : 15 kg									1.469 € HT
BATT 24V-22ALI	(Pour MM SOLAR 2) Pack batterie au lithium (durée : 2h de travail) Poids : 3,8 kg									587 € HT
BATT 24V-14ALI	(Pour MM SOLAR 3) Pack batterie au lithium (durée : 2h de travail) Poids : 2,5 kg									477 € HT
CARLI40	Chargeur de batterie pour BATT 24V-42ALI pour MM SOLAR 1									254 € HT
CARLI10	Chargeur de batterie pour BATT 24V-14ALI et BATT 24V-22ALI pour MM SOLAR 2 E 3									229 € HT
SP1	KIT 2° BROSSE ARRIERE 1220 mm pour MM SOLAR 1									3.676 € HT
SP2	KIT 2° BROSSE ARRIERE 1010 mm pour MM SOLAR 2									3.064 € HT
SP3	KIT 2° BROSSE ARRIERE 810 mm pour MM SOLAR 3									2.451 € HT
KIT SPAV	Kit brosse haute vitesse 500 tr/min									600 € HT/brosse
EV1	Kit electrovanne pour ouverture liquide									420 € HT
KIT-TEL	KIT CAMERA + ECRAN LCD									1.592 € HT
KIT-AVV	ENROULEUR AUTOMATIQUE A RESSORT AVEC 40 M DE TUYAU									523 € HT
POUR DETERMINER LES PENTES ANNONCÉES, LES TESTS ONT ETE REALISÉS SUR PANNEAUX SECS ET MOUILLÉS POUR OBTENIR UNE VALEUR OPTIMALE										



MACHINES POUR LE NETTOYAGE DE PANNEAUX PHOTOVOLTAÏQUES

CENTRALE PROFESSIONNELLE SUR CHARIOT légère et maniable qui permet le lavage de tous types de panneaux photovoltaïques à l'aide d'EAU DÉMINÉRALISÉE sous pression (de 20 à 70 bars selon le modèle) obtenue à partir du SYSTÈME DE FILTRAGE via MEMBRANE D'OSMOSE INVERSE (RO). Le système est composé d'un pré-filtre avec maille en acier inoxydable lavable 100 MESH, d'un seul filtre de microfiltration de 5 microns et charbon actif pour une durée de 15 000 litres et d'une membrane d'osmose inverse RO d'environ 300 000 litres. Ce système permet d'obtenir une eau 100% pure. Il peut être équipé d'un moteur essence ou d'un moteur électrique. Hydro Pure Kart est couplé à une pompe à piston pour mettre sous pression l'eau de lavage. Conçu pour les particuliers et les professionnels pour le nettoyage de petites et moyennes installations en toiture ou au sol.

LIVRÉ DE SÉRIE AVEC :

- Système de filtre à osmose inverse
- Perche télescopique en aluminium de 4m
- Brosse fixe de 40cm avec poils nylon
- Brosse double contra-rotative avec poils nylon, largeur de travail 40cm
- 25 m de tuyau
- Compteur d'eau
- Instrument électronique pour le contrôle de la salinité (TDS).

ACCESSOIRES / OPTIONS:

- Perches télescopiques en aluminium jusqu'à 7,4 m
- Perches télescopiques en carbone jusqu'à 13 m
- Rallonge de tuyau
- Enrouleur pour 40m de tuyau
- Brosses rotatives de différentes tailles



HPK-E



HPK-E-MAXI2



HPK-S-MAXI

Hydro Pure Kart

CODE	Moteur			eau du robinet		Eau déminéralisée		Dimensions	Poids kg	Prix / Port
	TYPE	VOLT	HP	PRESSION	CAPACITÉ	PRESSION	CAPACITÉ			
HPK-E	ELECTRIQUE	230 Volt MONOFASE	2,0 HP	0-50 bar	660 L/h	20 bar	180 L/h	50x70x105	43,4	3.340 € HT / 3
HPK-E-MAXI2	ELECTRIQUE	230 Volt MONOFASE	3,0 HP	0-50 bar	660 L/h	50 bar	390 L/h	50x75x105	56,8	4.142 € HT / 3
HPK-S-MAXI	ESSENCE	HONDA GP200	6,0 HP	0-50 bar	660 L/h	50 bar	390 L/h	50x80x105	75	4.676 € HT / 4



MACHINES POUR LE NETTOYAGE DE PANNEAUX PHOTOVOLTAÏQUES

CENTRALE PROFESSIONNELLE SUR CHARIOT qui permet le lavage de tous types de panneaux photovoltaïques à l'aide d'EAU DÉMINÉRALISÉE à une pression réglable jusqu'à 70 bars, obtenue à partir d'un SYSTÈME DE FILTRAGE utilisant une MEMBRANE D'OSMOSE INVERSE (RO). Le système est composé d'un pré-filtre avec maille en acier inoxydable lavable 100 MESH, d'un filtre à charbon actif d'une durée de vie de 90 000 litres et d'une ou plusieurs membranes d'osmose inverse RO d'une durée de vie d'environ 300 000 litres. Ce système permet d'obtenir de l'eau 100% pure et de travailler avec 2 opérateurs simultanément. L'unité sur roues peut être équipée d'un moteur à essence ou d'un moteur électrique. Hydro Pure BARROW est couplée à une pompe à piston pour mettre sous pression l'eau de lavage et peut également être équipée d'une chaudière qui permet de réguler la température de l'eau de lavage. Conçu pour les particuliers et les professionnels pour le nettoyage des installations électriques en toiture et au sol de plus de 150 kW.

LIVRÉ DE SÉRIE AVEC :

- Système de filtre à osmose inverse
- Perche télescopique en aluminium de 4m
- Brosse fixe de 40cm avec poils nylon
- Brosse double contra-rotative avec poils nylon, largeur de travail 40cm
- Enrouleur avec 50m de tuyau
- Compteur d'eau
- Instrument électronique pour le contrôle de la salinité (TDS).

ACCESSOIRES / OPTIONS:

- Perches télescopiques en aluminium jusqu'à 7,4 m
- Perches télescopiques en carbone jusqu'à 13 m
- Rallonge de tuyau
- Enrouleur pour 40m de tuyau
- Brosses rotatives de différentes tailles



HPB-E



HPB-S

Hydro Pure Barrow

CODE	Moteur			eau du robinet		Eau déminéralisée		Dimensions	Poids kg	Prix / Port
	TYPE	VOLT	HP	PRESSION	CAPACITÉ	PRESSION	CAPACITÉ			
HPB										
HPB-E	ELECTRIQUE	230 Volt MONOPHASE	3 HP	0-70 bar	1260 L/h	50 bar	390 L/h	80x170x100	155	6.060 € HT / 4
HPB-S	ESSENCE	HONDA GP200	6 HP	0-70 bar	1260 L/h	50 bar	390 L/h	80x170x100	150	6.366 € HT / 4
OPTIONS										
MEM50	KIT DOUBLE MEMBRANE POUR DOUBLER LE DEBIT D'EAU DEMINERALISEE									1.323 € HT
HPB-2VL	KIT POUR TRAVAILLER AVEC 2 OPERATEURS SIMULTANEMENT : 1 PERCHE TELESCOPIQUE EN ALUMINIUM DE 4,2 M (2 TRONCONS) + 1 BROSSE DOUBLE CONTRE-ROTATIVE + 10+10 M DE TUYAU ET REPARTITEUR AVEC RACCORDS RAPIDES (MEM50 OBLIGATOIRE)									1.059 € HT
HCAL	GENERATEUR DE CHAUFFE AUTONOME DIESEL 1000W (pour réguler la température de nettoyage)									3.031 € HT
KITANTIP	POMPE DOSEUSE 220V POUR ANTI-PRECIPITANTS									794 € HT
ANTIP25	BIDON 25 kg ANTI-PRECIPITANTS									245 € HT



MACHINES POUR LE NETTOYAGE DE PANNEAUX PHOTOVOLTAÏQUES

GROUPE SUR SOCLE qui permet le lavage de tous types de panneaux photovoltaïques à l'aide d'EAU DÉMINÉRALISÉE à une pression réglable jusqu'à 70 bars, obtenue à partir d'un SYSTÈME DE FILTRAGE utilisant une MEMBRANE D'OSMOSE INVERSE (RO). Le système est composé d'un pré-filtre avec maille en acier inoxydable lavable 100 MESH, d'un filtre à charbon actif d'une durée de vie de 30 000 litres et d'une ou plusieurs membranes d'osmose inverse RO d'une durée de vie d'environ 300 000 litres. Ce système permet d'obtenir de l'eau 100% pure et de travailler avec 2 opérateurs simultanément.

Hydro Pure PICK-UP est couplé à une pompe à piston pour mettre sous pression l'eau de lavage.

Le moteur autonome (HONDA GP200 4 temps de 6 CV) et le réservoir avec réserve d'eau (500 litres ou 1000 litres) permettent de travailler en toute autonomie.

Conçu pour les particuliers et les professionnels pour le nettoyage des installations électriques en toiture et au sol de plus de 150 kW.

LIVRÉ DE SÉRIE AVEC :

- Système de filtre à osmose inverse
- Perche télescopique en aluminium de 4m
- Brosse fixe de 40cm avec poils nylon
- Brosse double contra-rotative avec poils nylon, largeur de travail 40cm
- Enrouleur avec 50m de tuyau
- Compteur d'eau
- Instrument électronique pour le contrôle de la salinité (TDS).

ACCESSOIRES / OPTIONS:

- Perches télescopiques en aluminium jusqu'à 7,4 m
- Perches télescopiques en carbone jusqu'à 13 m
- Rallonge de tuyau
- Enrouleur pour 40m de tuyau
- Brosses rotatives de différentes tailles

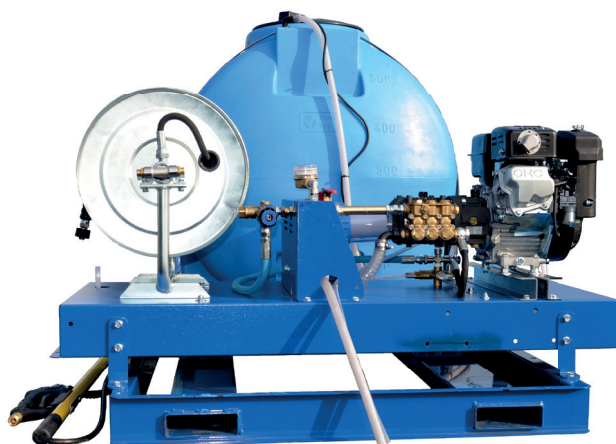

Hydro Pure Pick-Up

CODE	Moteur			eau du robinet		Eau déminéralisée		Dimensions	Poids kg	Prix / Port
	TYPE	VOLT	HP	PRESSION	CAPACITÉ	PRESSION	CAPACITÉ			
HPP										
HPP-500 •	ESSENCE	HONDA GP200	6 HP	0-70 bar	1260 L/h	50 bar	390 L/h	140x160x130	175	7.080 € HT / 7
HPP-1000 •	ESSENCE	HONDA GP200	6 HP	0-70 bar	1260 L/h	50 bar	390 L/h	140x210x130	195	7.729 € HT / 7
OPTIONS										
MEM50	KIT DOUBLE MEMBRANE POUR DOUBLER LE DEBIT D'EAU DEMINERALISEE									1.323 € HT
HPB-2VL	KIT POUR TRAVAILLER AVEC 2 OPÉRATEURS SIMULTANÉMENT : 1 PERCHE TÉLESCOPIQUE EN ALUMINIUM DE 4,2 M (2 TRONÇONS) + 1 BROSSE DOUBLE CONTRE-ROTATIVE + 10+10 M DE TUYAU ET RÉPARTITEUR AVEC RACCORDS RAPIDES (MEM50 OBLIGATOIRE)									1.059 € HT
HCAL	GENERATEUR DE CHAUFFE AUTONOME DIESEL 1000W (pour réguler la température de nettoyage)									3.031 € HT
KITANTIP	POMPE DOSEUSE 220V POUR ANTI-INCRUSTANT									794 € HT
ANTIP25	BIDON 25 kg ANTI-PRECIPITANTS									245 € HT

• **Équipement avec moteur électrique sur demande.**



MACHINES POUR LE NETTOYAGE DE PANNEAUX PHOTOVOLTAÏQUES

Groupe professionnel à roues qui permet la production d'EAU DÉMINÉRALISÉE, obtenue à partir d'un SYSTÈME DE FILTRAGE via MEMBRANE D'OSMOSE INVERSE (RO).

Le système est composé d'un pré-filtre avec maille en acier inoxydable lavable 100 MESH, d'un filtre à charbon actif d'une durée de vie de 90 000 litres et d'une ou plusieurs membranes d'osmose inverse RO d'une durée de vie d'environ 300 000 litres. Ce système vous permet d'obtenir de l'eau 100% pure.

Hydro Pure Station est couplée à une pompe à piston électrique pour alimenter les membranes d'osmose RO.



Hydro Pure Station

CODE	Description	Prix / Port
PRO		
PRO360	PRODUCTEUR D'EAU DÉMINÉRALISÉE 360 L/H PAR OSMOSE INVERSE (RO) 230V MONOPHASÉ	5.625 € HT / 5
PRO720	PRODUCTEUR D'EAU DÉMINÉRALISÉE 720 L/H PAR OSMOSE INVERSE (RO) 230V MONOPHASÉ	6.948 € HT / 5
PRO1080	PRODUCTEUR D'EAU DÉMINÉRALISÉE 1080 L/H PAR OSMOSE INVERSE (RO) 400V TRIPHASÉ	9.188 € HT / 5
SU RICHIESTA		
QUADRO230	PANNEAU D'ARRÊT AUTOMATIQUE AVEC CAPTEUR DE NIVEAU 230 V (POUR PRO360 ET PRO720)	1.446 € HT
QUADRO400	PANNEAU D'ARRÊT AUTOMATIQUE AVEC CAPTEUR DE NIVEAU 400 V (POUR PRO1080)	1.966 € HT
KITANTIP	KIT ANTI-INCRUSTANT COMPOSÉ DE : POMPE DOSEUSE 220V - SUPPORT - RÉSERVOIR	794 € HT
ADD	ADOUCCISSEUR D'EAU AUTOMATIQUE ECO DUPLEX 12V OU 230V - 30X50X43 CM - 60L/MIN MAX	3.217 € HT



MACHINES POUR LE NETTOYAGE DE PANNEAUX PHOTOVOLTAÏQUES

Système avec résine de 8.5 L

**BOMBONE DE 8,5 L PRECHARGÉE
AVEC DE LA RESINE DEMINERALISANTE.**
PRODUIT 1200 LITRES D'EAU DEMINERALISÉE.



CODE	Description	Prix / Port
FR8.5		
FR8.5	SYSTEME AVEC RESINE DE 8,5 L AUTONOMIE 1200 L (AVEC DURETÉ D'EAU 200 ppm)	292 € HT / 1
KIT8-1		
KIT8-1	SYSTEME AVEC RESINE DE 8,5 L AUTONOMIE 1200 L (AVEC DURETÉ D'EAU 200 ppm) AVEC : PERCHE TELESCOPIQUE 4 m, BROSSE FIXE 40 cm, 10 m DE TUYAU	728 € HT / 2
KIT8-2		
KIT8-2	SYSTEME AVEC RESINE DE 8,5 L AUTONOMIE 1200 L (AVEC DURETÉ D'EAU 200 ppm) AVEC : PERCHE TELESCOPIQUE 4 m, BROSSE DOUBLE CONTRA-ROTATIVE 40 cm, 10 m DE TUYAU HP (NECESSITE UN NETTOYEUR HP)	927 € HT / 2

Système avec résine de 25 L

**CHARIOT AVEC BOMBONE DE 25 L PRECHARGÉE
AVEC DE LA RESINE DEMINERALISANTE.** PRODUIT 4000 LITRES D'EAU DEMINERALISÉE.

LIVRÉE DE SERIE AVEC :

- Chariot
- Pré filtre
- Filtro a charbons
- Compteur d'eau
- Raccords
- TDS pour le contrôle de la qualité de l'eau



CODE	Description	Prix / Port
FR25		
FR25	SYSTEME AVEC RESINE DE 25 L AUTONOMIE 4000 L (AVEC DURETÉ D'EAU 200 ppm)	1.258 € HT / 2



Système avec résine de 50 L

**CHARIOT AVEC BOMBONE DE 50 L PRECHARGÉE
AVEC DE LA RESINE DEMINERALISANTE.** PRODUIT 8000 LITRES D'EAU DEMINERALISÉE.

LIVRÉE DE SERIE AVEC :

- Chariot
- Pré filtre
- Filtro a charbons
- Compteur d'eau
- Raccords
- TDS pour le contrôle de la qualité de l'eau



CODE	Description	Prix / Port
FR50		
FR50	SYSTEME AVEC RESINE DE 50 L AUTONOMIE 8000 L (AVEC DURETÉ D'EAU 200 ppm), CHARIOT BASCULANT POUR FACILITER L'OPÉRATION DE REMPLACEMENT DES RÉSINES DANS LE COMPARTIMENT À BOUTEILLES AVEC FONCTION DE NETTOYEUR HP OU DE PORTE-OUTILS	2.184 € HT / 3
ACCESSOIRES		
NETTOYEUR HP		
L11120M	 NETTOYEUR HP EAU FROIDE AVEC MOTEUR ELECTRIQUE 230V DE 2,2 kW, POMPE A 3 PISTONS EN CERAMIQUE MAX 120 BAR REGLABLES 11 L/min	1.066 € HT
TUYAU		
HHOSE	 RALLONGE DE TUYAU AVEC RACCORDS RAPIDES POUR HPK-E, HPK E HPK-MAXI	8,30/m € HT

MACHINES POUR LE NETTOYAGE DE PANNEAUX PHOTOVOLTAIQUES





Brosses

CODE	Description	Poids kg	Prix / Port
BROSSES FIXES			
HSF	DOUBLE ALIMENTATION, LARGEUR TRAVAIL 40 cm , 10 BAR MAX, POUR PERCHES TELESCOPIQUES - FONCTIONNE AVEC TOUTES LES MACHINES	0,8	81 € HT / 1
HSFG	DOUBLE ALIMENTATION, LARGEUR TRAVAIL 60 cm , 10 BAR MAX, POUR PERCHES TELESCOPIQUES - FONCTIONNE AVEC TOUTES LES MACHINES	1,1	132 € HT / 1
HSR	BROSSE ROTATIVE DOUBLES JETS, LARGEUR TRAVAIL 32 cm , 70 BAR MIN	2,9	393 € HT / 1
BROSSES DOUBLES CONTRA-ROTATIVES			
HSRN	POILS NYLON, LARGEUR DE TRAVAIL 40 cm , POUR PERCHES TELESCOPIQUES PRESSION ET DEBIT MINIMUM DE FONCTIONNEMENT 20 BAR - 8 L/MIN. <i>AVEC SYSTEME RESINE : NETTOYEUR HP OBLIGATOIRE</i>	2,2	239 € HT / 1
HSRN-NEW	VERSION AVEC SYSTEME FLOTTANT POILS NYLON, LARGEUR DE TRAVAIL 40 cm , POUR PERCHES TELESCOPIQUES PRESSION ET DEBIT MINIMUM DE FONCTIONNEMENT 20 BAR - 8 L/MIN. <i>AVEC SYSTEME RESINE : NETTOYEUR HP OBLIGATOIRE</i>	2,6	424 € HT / 1
HSRN-KITR	KIT ROUES POUR HSRN-NEW	0,2	19 € HT
BROSSES ROTATIVES HORIZONTALES 60/80/100 cm 24V			
HSRL624VN	LARGEUR DE TRAVAIL 60 cm , MOTEUR ELECTRIQUE 24V , POUR PERCHES TELESCOPIQUES (SANS BATTERIE NI ACCESSOIRES) AVEC 10 M DE CABLE + COMMANDE DU SENS DE ROTATION, PRESSION ET DEBIT MINIMUM DE FONCTIONNEMENT 3 BAR - 3 L/MIN.	6,4	2.334 € HT / 2
HSRL6-P24	KIT ANTI-PROJECTIONS EN ALUMINIUM POUR HSRL624VN	0,8	119 € HT
HSRL824V	LARGEUR DE TRAVAIL 80 cm , MOTEUR ELECTRIQUE 24V , POUR PERCHES TELESCOPIQUES (SANS BATTERIE NI ACCESSOIRES) AVEC 10 M DE CABLE + COMMANDE DU SENS DE ROTATION, PRESSION ET DEBIT MINIMUM DE FONCTIONNEMENT 3 BAR - 3 L/MIN.	7,2	2.572 € HT / 2
HSRL8-P24	KIT ANTI-PROJECTIONS EN ALUMINIUM POUR HSRL824V	0,82	123 € HT
HSRL1024V	LARGEUR DE TRAVAIL 100 cm , MOTEUR ELECTRIQUE 24V , POUR PERCHES TELESCOPIQUES (SANS BATTERIE NI ACCESSOIRES) AVEC 10 M DE CABLE + COMMANDE DU SENS DE ROTATION, PRESSION ET DEBIT MINIMUM DE FONCTIONNEMENT 3 BAR - 3 L/MIN..	8,0	2.969 € HT / 2
HSRL10-P24	KIT ANTI-PROJECTIONS EN ALUMINIUM POUR HSRL1024V	0,85	135 € HT
ZAIN	SAC PORTE BATTERIE		119 € HT
BATT24V-9ALI	PACK BATTERIE AU LITHIUM 9 A (DURÉE 2H DE TRAVAIL)		369 € HT
BATT24V-14ALIS	PACK BATTERIE AU LITHIUM 14 A (DURÉE 3H DE TRAVAIL) POUR HSRL 6-8-10 24V		477 € HT
CARLI5	CHARGEUR DE BATTERIE - 24V - 9ALI		162 € HT
CARLI10S	CHARGEUR DE BATTERIE - 24V - 14ALI PER HSRL 6-8-10 24V		229 € HT
TRASF	TRANSFORMATEUR 220V - 24V		857 € HT
CAVO	CABLE 24V AU METRE (MAX 30 m)		7,30/m € HT
BROSSES ROTATIVES HORIZONTALES HYDROCINTETIQUES 60/80/100 cm			
HSRL6N	LARGEUR DE TRAVAIL 60 cm , POUR PERCHES TELESCOPIQUES, PRESSION ET DEBIT MINIMUM DE FONCTIONNEMENT 50 BAR - 9 L/MIN. <i>AVEC SYSTEME RESINE : NETTOYEUR HP OBLIGATOIRE</i>	4,6	2.018 € HT / 2
HSRL6-P	KIT ANTI-PROJECTIONS EN ALUMINIUM POUR HSRL6N	0,8	107 € HT
HSRL8	LARGEUR DE TRAVAIL 80 cm , POUR PERCHES TELESCOPIQUES, PRESSION ET DEBIT MINIMUM DE FONCTIONNEMENT 50 BAR - 9 L/MIN. <i>AVEC SYSTEME RESINE : NETTOYEUR HP OBLIGATOIRE</i>	5,4	2.184 € HT / 2
HSRL8-P	KIT ANTI-PROJECTIONS EN ALUMINIUM POUR HSRL8	0,82	114 € HT
HSRL8-T	CHASSIS A 4 ROUES POUR UTILISATION SANS PERCHE POUR HSRL8 avec anti-proj.		383 € HT
HSRL10	LARGEUR DE TRAVAIL 100 cm , POUR PERCHES TELESCOPIQUES, PRESSION ET DEBIT MINIMUM DE FONCTIONNEMENT 50 BAR - 9 L/MIN. <i>AVEC SYSTEME RESINE : NETTOYEUR HP OBLIGATOIRE</i>	6,2	2.580 € HT / 2
HSRL10-P	KIT ANTI-PROJECTIONS EN ALUMINIUM POUR HSRL10	0,85	127 € HT
HSRL10-T	CHASSIS A 4 ROUES POUR UTILISATION SANS PERCHE POUR HSRL10 avec anti-proj		424 € HT



MACHINES POUR LE NETTOYAGE DE PANNEAUX PHOTOVOLTAIQUES

Brosses

CODE	Description	Poids kg	Prix
BROSSE ROTATIVE 100 cm - A TIRER			
 HSRL	LARGEUR DE TRAVAIL 100 cm, CCOMPLET AVEC SUPPORT, RACCORD DE TUYAU, KIT DE PROTECTION ANTI-ÉCLABOUSSURES EN ALUMINIUM. PRESSION DE FONCTIONNEMENT ET DÉBIT MINIMUM 50 BAR - 11 L/MIN. AVEC SYSTEME RESINE : NETTOYEUR HP OBLIGATOIRE	26,2	2.632 € HT / 2
BROSSE ROTATIVE 100 cm 24V - A TIRER			
 HSRL24V	LARGEUR DE TRAVAIL 100 cm, MOTEUR ELECTRIQUE 24V AUTOMATIQUE AVEC RADIO-COMMANDE , (SANS BATTERIE NI ACCESSOIRES), COMPLET AVEC SUPPORT, RACCORD DE TUYAU, KIT DE PROTECTION ANTI-ÉCLABOUSSURES EN ALUMINIUM - FONCTIONNE AVEC : TOUS LES APPAREILS QUI PRODUISENT AU MOINS : DÉBIT 6 L/MIN ET 3 BAR	27,5	4.023 € HT / 2
BATT 24V-22ALI	PACK BATTERIE AU LITHIUM (DURÉE : 2H DE TRAVAIL)	3,8	587 € HT
CARLI10	CHARGEUR DE BATTERIE 10A		229 € HT
TRASF-2	TRANSFORMATEUR 220V - 24V - POUR ALIMENTER 2 MOTEURS 24V		959 € HT
RADIOCOM	RADIO COMMANDE SUPPLEMENTAIRE		179 € HT
CAVO	CABLE 24V AU METRE (MAX 30 m)		7,30/m € HT
BROSSE ROTATIVE 125/175 cm POUR PANNEAUX AU SOL*			
 HSRL125	LARGEUR DE TRAVAIL 125 cm, MOTEUR HYDROCINETIQUE . PRESSION ET DEBIT MINIMUM DE FONCTIONNEMENT 50 BAR - 18 L/MIN. AVEC SYSTEME RESINE : NETTOYEUR HP OBLIGATOIRE	23,6	5.890 € HT / 2
HSRL175	LARGEUR DE TRAVAIL 175 cm, MOTEUR HYDROCINETIQUE . PRESSION ET DEBIT MINIMUM DE FONCTIONNEMENT 50 BAR - 18 L/MIN. AVEC SYSTEME RESINE : NETTOYEUR HP OBLIGATOIRE	26,6	6.285 € HT / 2
HSRL 12524VE ■●	LARGEUR DE TRAVAIL 125 cm, MOTEUR ELECTRIQUE 24V AUTOMATIQUE AVEC RADIO-COMMANDE , (SANS BATTERIE NI ACCESSOIRES), RACCORD DE TUYAU, KIT PARE-ÉCLABOUSSURES EN ALUMINIUM - FONCTIONNE AVEC : TOUS LES APPAREILS PRODUISANT UN DÉBIT D'AU MOINS 10 L/MIN ET 3 BAR	21,5	7.213 € HT / 2
HSRL 17524VE ■●	LARGEUR DE TRAVAIL 175 cm, MOTEUR ELECTRIQUE 24V AUTOMATIQUE AVEC RADIO-COMMANDE , (SANS BATTERIE NI ACCESSOIRES), RACCORD DE TUYAU, KIT PARE-ÉCLABOUSSURES EN ALUMINIUM - FONCTIONNE AVEC : TOUS LES APPAREILS PRODUISANT UN DÉBIT D'AU MOINS 10 L/MIN ET 3 BAR	26,6	7.610 € HT / 2
HSRL 240B2 24VE ■●	BROSSE ROTATIVE A ROULEAUX DOUBLE - LARGHEUR DE TRAVAIL 240 cm AVEC MOTEUR ELECTRIQUE 24 V CC - AUTOMATIQUE AVEC RADIOCOMMANDE (SANS BATTERIE NI ACCESSOIRES), RACCORD DE TUYAU, KIT PARE-ÉCLABOUSSURES EN ALUMINIUM - FONCTIONNE AVEC : TOUS LES APPAREILS PRODUISANT UN DÉBIT D'AU MOINS 10 L/MIN ET 3 BAR	68,0	11844 € HT / 3
KIT-ALL	KIT D'EXTENSION À 4 M POUR LE NETTOYAGE DE 2 RANGÉES DE PANNEAUX	12,0	397 € HT
BATT 24V-22ALI	PACK BATTERIE AU LITHIUM (DURÉE : 2H DE TRAVAIL)	3,8	587 € HT
CARLI10	CHARGEUR DE BATTERIE 10A		229 € HT
RADIOCOM	RADIO COMMANDE SUPPLEMENTAIRE		179 € HT
■ SUPSMV	SUPPLEMENT POUR SYSTEME AVANCEMENT RADICOMMANDÉ 24V		2.849 € HT

* D'AUTRES LONGUEURS DISPONIBLES



HSRL175

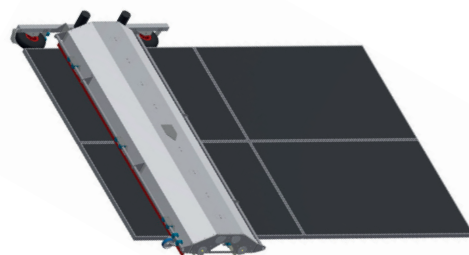

HSRL240B224V

MACHINES POUR LE NETTOYAGE DE PANNEAUX PHOTOVOLTAIQUES



Perches télescopiques



CODE	Description	Poids kg	Prix / Port
PERCHES TELESCOPIQUES EN ALUMINIUM			
HLT4	LONGUEUR MIN 2,4 m - MAX 4,2 m - 2 SECTIONS	2,7	425 € HT / 1
HLT4/3	LONGUEUR MIN 1,6 m - MAX 4,5 m - 3 SECTIONS	2,7	425 € HT / 1
HLT6	LONGUEUR MIN 2,4 m - MAX 6,2 m - 3 SECTIONS	3,4	502 € HT / 1
HLT7	LONGUEUR MIN 2,9 m - MAX 7,6 m - 3 SECTIONS	3,9	543 € HT / 1
ARI	RACCORD RAPIDE EN ACIER INOXYDABLE POUR TIGES TÉLESCOPIQUES		24 € HT / 1
PERCHES TELESCOPIQUES EN CARBONE			
HLTC7	LONGUEUR MIN 1,8 m - MAX 7,7 m - 5 SECTIONS	2,2	873 € HT / 1
HLTC9	LONGUEUR MIN 1,8 m - MAX 9,0 m - 6 SECTIONS	2,6	953 € HT / 1
HLTC10	LONGUEUR MIN 1,8 m - MAX 10,0 m - 7 SECTIONS	3,9	1.144 € HT / 1
HLTC13	LONGUEUR MIN 1,8 m - MAX 13,0 m - 7 SECTIONS	4,2	1.655 € HT / 1
ADATC	ADAPTATEUR POUR TIGES EN FIBRE DE CARBONE		23 € HT
ATC020	SECTION FINALE POUR TIGES EN FIBRE DE CARBONE		384 € HT
ARI	RACCORD RAPIDE EN ACIER INOXYDABLE POUR TIGES TÉLESCOPIQUES		24 € HT

Accessoires



CODE	Description	Poids kg	Prix
ADOUSCISSEUR			
ADD	Adoucisseur d'eau automatique ECO DUPLEX 12V ou 230V - 30x50x43 cm - 60L/ max. Pour une utilisation continue, sans pauses pour la régénération	20	3.217 € HT
TUYAU			
HHOSE	Tuyau avec connexions rapides pour HPK-E, HPK e HPK-MAXI		8,30/m € HT
M1003300	Raccord rapide avec écrou annulaire pour rallonges de tuyau		15 € HT
SDP	Répartiteur pour connecter 2 tuyaux simultanément		33 € HT
ENROULEUR			
K-AVV	Enrouleur de tuyau pour 40 m de tuyau sans tuyau pour HYDRO PURE KART		186 € HT
SYSTEME HP POUR BROSSES HYDROCINETIQUES			
FL11120M	Nettoyeur haute pression portable à eau froide avec moteur électrique 230 V -2.2 kW Pompe à 3 pistons en ceramique 1450 tr/min - 11L/min pression 120 bar réglable Convient pour 1 brosse hydrocinétique HSRL 6-8-10		1.066 € HT
FN211120M	Nettoyeur haute pression sur chariot à eau froide avec moteur électrique 230 V -2.2 kW Pompe à 3 pistons en ceramique 1450 tr/min - 11L/min pression 120 bar réglable Convient pour 1 brosse hydrocinétique HSRL 6-8-10		1.471 € HT
N21070M	Nettoyeur haute pression sur chariot à eau froide avec moteur électrique 230 V -2.2 kW Pompe à 3 pistons en ceramique 1450 tr/min - 21L/min pression 70 bar réglable Convient pour 2 brosses hydrocinétiques 6-8-10 ou 1 brosse HSRL175		1.721 € HT
MMP11150SH	Nettoyeur haute pression sur chariot à eau froide avec moteur Honda GX 160 5.5 HP Pompe à 3 pistons en ceramique 1450 tr/min - 11L/min pression 150 bar réglable Convient pour 1 brosse hydrocinétique HSRL 6-8-10		2.452 € HT
MMP21080SH	Nettoyeur haute pression sur chariot à eau froide avec moteur Honda GX 160 5.5 HP Pompe à 3 pistons en ceramique 1450 tr/min - 21L/min pression 80 bar réglable Convient pour 2 brosses hydrocinétiques 6-8-10 ou 1 brosse HSRL175		2.723 € HT
BIDON 10L DETERGENT PANNEAUX PV			
BCF	Bidon 10 L détergent panneaux PV		73 € HT

A



MACHINES POUR LE NETTOYAGE DE PANNEAUX PHOTOVOLTAIQUES

Pièces de rechange

GAMME PHOTOVOLTAIQUE

CODE	Description	Poids kg	Prix / Port
MEMBRANE A OSMOSE			
HM212	MEMBRANE NUE 2"x12" POUR KPK-HOME		127 € HT / 1
HM421	MEMBRANE NUE 4"x21" POUR HPK-E, HPK		523 € HT / 1
HM440	MEMBRANE NUE 4"x40" POUR KART-MAXI, BARROW, PICK-UP		787 € HT / 1
CARTOUCHE POUR MEMBRANE A OSMOSE			
VS202	CARTOUCHE 2"x12" POUR HPK HOME		165 € HT / 1
VS421	CARTOUCHE 4"x20" POUR HPK-E E HPK		443 € HT / 1
VS440	CARTOUCHE 4"x40" POUR HPK-MAXI, BARROW E PICK-UP		643 € HT / 1
CAPVS4	BOUCHON FERMETURE CARTOUCHE 4"		189 € HT / 1
FILTRE AUX CHARBONS			
HCC9	FILTRE AUX CHARBONS 9"x3/4" POUR TOUS LES MODÈLES HPK ET FILTRES A RESINES		33 € HT / 1
HCC20	FILTRE AUX CHARBONS 9"x20" POUR PICK-UP		67 € HT / 1
HCC40	FILTRE AUX CHARBONS 4"x40" POUR BARROW		292 € HT / 1
FILTRE DE PROFONDEUR			
HCF9	FILTRE DE PROFONDEUR 9"x 3/4" POUR BARROW E PICK-UP		20 € HT / 1
HCF20	FILTRE DE PROFONDEUR 9"x 20" POUR BARROW E PICK-UP		24 € HT / 1
FILTRE DÉFERREUR			
DEFER	FILTRE DÉFERREUR 20" ø 185 mm		278 € HT / 1
CARTOUCHE POUR FILTRES			
CONT9	CARTOUCHES 9"		33 € HT / 1
CONT20	CARTOUCHES 20"		85 € HT / 1
CONT20-185	CARTOUCHES POUR FILTRE DEFFEREUR 20" ø 185 mm		127 € HT / 1
ACCESSOIRES FILTRES A RESINE			
RLM25	SAC DE RESINE 25 L		226 € HT / 1
BOM25	BOMBONE POUR RESINE 25 L		544 € HT / 1
SYSTEME ANTI-INCRUSTANT POUR MEMBRANES A OSMOSE			
KITANTIP	KIT ANTI-INCRUSTANT PRÉPARÉ POUR L'ASSEMBLAGE DE HPK-HPB-HPP COMPOSÉ DE : POMPE DOSEUSE 220V - SUPPORT - RESERVOIR		794 € HT / 1
ANTIP25	BIDON ANTI-INCRUSTANT 25 kg		244 € HT / 1
CLEAN25	BIDON 25KG PRODUIT LAVAGE MEMBRANE		295 € HT
SYSTÈME DE CONTRÔLE DE LA SALINITÉ			
TDS	INSTRUMENT POUR LE CONTRÔLE DE LA SALINITÉ		48 € HT / 1

CONDITIONS GENERALES DE VENTE

Article 1 – Application et opposabilité des conditions générales de vente

Les présentes conditions générales de vente sont systématiquement adressées ou remises à chaque acheteur pour lui permettre de passer commande.

En conséquence, le fait de passer commande implique l'adhésion entière et sans réserve de l'acheteur à ces conditions générales de vente à l'exclusion de tout autre document.

Article 2 – Prise de commande et modification de commande

Les commandes ne sont définitives que lorsqu'elles ont été confirmées par écrit. Le vendeur n'est lié par les commandes prises par ses représentants ou employés que sous réserve d'une confirmation écrite et signée.

Toute modification ou résolution de commande demandée par l'acheteur ne peut être prise en considération que si elle est parvenue par écrit avant l'expédition des produits.

Article 3 – Livraison – Modalités, délais et risques

Le vendeur se réserve le droit d'apporter à tout moment toute modification qu'il juge utile à ses produits et, sans obligation de modifier les produits précédemment livrés.

La livraison est effectuée soit par la remise directe du produit à l'acquéreur, soit par simple avis de mise à disposition, soit par délivrance à un expéditeur ou un transporteur dans les locaux du vendeur.

Les délais de livraison ne sont indiqués qu'à titre indicatif et les dépassements ne peuvent donner lieu à dommages et intérêts, à retenue ni à annulation des commandes en cours. Sauf cas de force majeure, la vente pourra, alors, être résolue à la demande de l'une ou de l'autre partie ; l'acquéreur pourra obtenir restitution de son acompte à l'exclusion de tout autre indemnité ou dommages et intérêts.

Sont considérés comme cas de force majeure : la guerre, l'émeute, l'incendie, les grèves, les accidents, l'impossibilité d'être approvisionné.

En toute hypothèse, la livraison dans les délais ne peut intervenir que si l'acheteur est à jour de ses obligations envers le vendeur, quelle qu'en soit la cause.

Les produits sont livrables port dû au lieu convenu. Le transfert des risques a lieu dès la remise du matériel à l'acheteur. Les transporteurs étant responsables, il appartient au destinataire, en cas d'avarie ou de manquant, de faire toutes constatations nécessaires et de confirmer ses réserves par acte extra-judiciaire ou par lettre recommandée avec avis de réception auprès du transporteur dans les trois jours qui suivent la réception des marchandises.

Article 4 – Réception

Sans préjudice des dispositions à prendre vis-à-vis du transporteur, les réclamations sur les vices apparents ou sur la non-conformité du produit livré, doivent être formulées par écrit dans les huit jours de la livraison des produits.

Il appartiendra à l'acheteur de fournir toute justification quant à la réalité des vices ou anomalies constatés.

Article 5 – Retour – Modalités et conséquences

Tout retour de produit doit faire l'objet d'un accord formel entre le vendeur et l'acquéreur. Tout produit retourné sans cet accord serait tenu à la disposition de l'acquéreur et ne donnerait pas lieu à l'établissement d'un avoir.

Les frais et les risques du retour sont toujours à la charge de l'acquéreur.

Au cas de vice apparent ou de non-conformité des produits livrés, dûment constatés par le vendeur dans les conditions prévues à l'article 4, l'acheteur pourra obtenir le remplacement gratuit des produits à l'exclusion de toute indemnité ou de dommages et intérêts.

Une décote de 15% sera appliquée en cas de retour du à une erreur client.

Article 6 – Garantie – Étendue – Exclusion

Les produits sont garantis par les constructeurs contre tout défaut de matière ou de fabrication pendant une durée de deux ans à compter de la date de livraison. La durée de garantie est réduite à 6 mois pour les matériels mis en location. La présentation du certificat de garantie ou de la facture d'achat sera rigoureusement exigée lorsque la garantie sera invoquée.

Au titre de cette garantie, la seule obligation incombant au vendeur sera le remplacement des pièces défectueuses, les frais de main d'œuvre resteront à la charge de l'acheteur. Tout produit appelé à bénéficier de la garantie doit en effet être, au préalable, soumis au vendeur dont l'accord est indispensable pour tout remplacement. Les frais éventuels sont à la charge de l'acheteur.

La garantie est exclue pour les incidents relevant de l'usure normale du

matériel, de la détérioration ou d'accident provenant de la négligence, du défaut de surveillance ou d'entretien et d'utilisation défectueuse et anormale du matériel

Les organes et les accessoires qui ne sont pas de la fabrication de nos fournisseurs sont couverts par la garantie des fabricants respectifs après l'expertise (moteur, hydraulique, etc...)

Les batteries sont garanties 6 mois.

Article 7 – Prix – Facturation

Les produits sont fournis au prix en vigueur au moment de la passation de la commande. Nos prix s'entendent « en port avancé ».

Une facture est établie pour chaque livraison.

Nos factures sont payables au siège de COM EUROP EQUIPEMENT – 191 Chemin des Tilleuls - 38260 SARDIEU. Nos traites en acceptation de règlement n'opèrent ni novation, ni dérogation à cette clause.

Article 8 – Paiement – Modalités

Les conditions de paiement sont les suivantes : comptant, sauf accord préalable. Aucun escompte ne sera accordé pour règlement comptant, ou règlement antérieur à la date d'échéance. En cas de livraison partielle, la non livraison ou le report du solde ne peut retarder le paiement de la partie livrée.

Aucune contestation concernant une facture de plus de deux mois ne sera admise.

Article 9 – Paiement – Retard ou défaut

En cas de retard de paiement, le vendeur pourra suspendre toutes les commandes en cours, sans préjudice de toute autre voie d'action. Toute somme non payée à l'échéance entraîne l'application, de plein droit et sans mise en demeure de pénalités de 5% par mois de retard jusqu'à total paiement. Aucun paiement ne pourra être refusé ou différé sous prétexte d'une contestation quelconque entre l'acheteur et le vendeur notamment au sujet de l'application des clauses de garantie.

Article 10 – Paiement – Exigence de garanties ou règlement

Toute détérioration du crédit de l'acheteur pourra justifier l'exigence de garanties ou d'un règlement comptant ou par traite payable à vue, avant l'exécution des commandes reçues.

Article 11 – Réserve de propriété

De convention expresse et conformément à la loi du 12 mai 1980, les marchandises objet du présent contrat sont vendues avec une clause subordonnant expressément le transfert de leur propriété au paiement intégral du prix en principal et accessoires.

Les dispositions ci-dessus ne font pas obstacle dès la délivrance (cf. Art. 3) des marchandises, au transfert à l'acheteur des risques de perte ou de détérioration des biens soumis, à réserve de propriété ainsi que des dommages qu'ils pourraient occasionner.

En cas de saisie-arrêt, ou de toute autre intervention d'un tiers sur les marchandises, l'acheteur devra impérativement en informer le vendeur sans délai afin de lui permettre de s'y opposer et de préserver ses droits.

Article 12 – Clause attributive de juridiction

Seront seuls compétents, en cas de litige de tout autre nature ou de contestation relative à la formation ou l'exécution de la commande, le Tribunal de Commerce de VIENNE.

Nos dispositions ou l'acceptation du règlement n'opèrent ni novation, ni dérogation à la cause attributive de juridiction. Toute clause contraire apposée par un co-contractant à un écrit nous est inopposable, si elle n'a pas été acceptée formellement et par écrit par nous.

Article 13 – Tarif

Le présent tarif annule et remplace les précédents. En cas de doute sur un prix, demander confirmation à COM EUROP EQUIPEMENT, seuls les prix en vigueur au jour de la commande seront acceptés.



• PIÈCES DÉTACHÉES



• DÉMONSTRATIONS



• LOCATION DE MATÉRIEL



• FINANCEMENT



COM EUROP EQUIPEMENT SARL
191 Chemin des tilleuls
38260 SARDIEU



Tél : 04 74 53 46 10



contact@com-europ-equipement.com



www.com-europ-equipement.com



RCS Vienne
Siret : 490.675.279.00049
TVA : FR 21490675279
APE : 4619B

**Tarifs, documentations
commerciales et notices
techniques, disponibles
sur notre site web.**