



## GRILLE DE REMISES + FRAIS DE PORT 01/01/2026

REMISES REVENDEURS  
LOUEURS INDÉPENDANTS

**A**

**B**

**C**

**X**

## GAMME PROFOREST

**Machine spéciale - Acompte de 50% à la  
commande - Solde avant expédition**

CONDITIONS  
DE RÈGLEMENT  
POUR CLIENTS  
EN COMPTE

- PIÈCES DÉTACHÉES : 30 JOURS DATE DE LIVRAISON
- MACHINES : 45 JOURS DATE DE LIVRAISON
- 1ÈRE COMMANDE : RÈGLEMENT COMPTANT AVANT EXPÉDITION

**ATTENTION LE NON RESPECT DE NOS CONDITIONS DE  
RÈGLEMENT ENTRAÎNERA LA FERMETURE DU COMPTE**

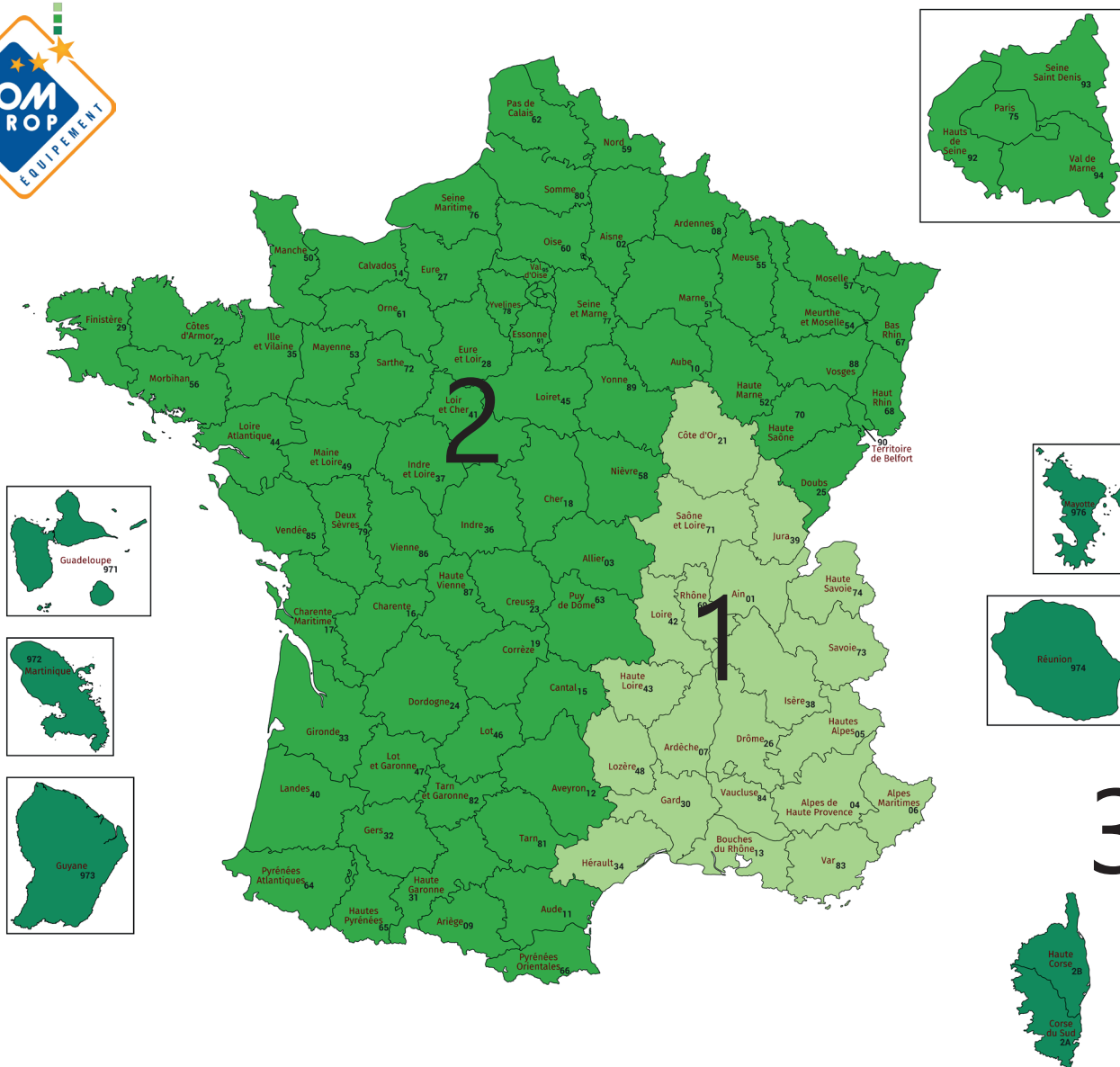

## GRILLE FRAIS DE PORT 01/01/2026

	ZONE 1	ZONE 2	ZONE 3
<b>1</b>	40 € HT	45 € HT	NOUS CONSULTER
<b>2</b>	60 € HT	75 € HT	
<b>3</b>	75 € HT	120 € HT	
<b>4</b>	120 € HT	170 € HT	
<b>5</b>	170 € HT	210 € HT	
<b>6</b>	220 € HT	270 € HT	
<b>7</b>	Nous consulter		
<b>8</b>	390 € HT (EPAREUSE + BALAYEUSE)		
<b>9</b>	550 € HT (EPAREUSE + BALAYEUSE)		



# INDEX

Accessoires pour pulvérisateurs.....	Pages 168 à 183
Aspirateurs de feuilles.....	Pages 111 à 115
Atomiseurs.....	Pages 150 à 158
Balais ramasse gazon.....	Page 80
Balayeuses.....	Pages 62 à 72
Brosses de désherbage.....	Page 74
Broyeurs d'herbe 3-points.....	Pages 90 à 97
Broyeur d'herbe pour quad.....	Page 98
Broyeurs à plaquettes.....	Page 21
Broyeurs multi-végétaux.....	Pages 6 à 19
Broyeurs de déchets - paille.....	Page 20
Broyeurs à fléaux à conducteur marchant.....	Pages 81 - 104
Canons nébulisateurs.....	Pages 117 à 119
Carotteuses de souches.....	Pages 27 - 28
Débroussailleuses à fil.....	Page 102
Débroussailleuses à conducteur marchant.....	Pages 103 - 104
Débroussailleuses radiocommandées pour pentes 100%.....	Pages 105 - 106
Désherbeurs vapeur.....	Pages 185 à 188
Désherbeurs au gaz – air chaud.....	Page 184
Dumper électrique 500kg.....	Page 10
Dumper sur chenilles 300kg et 500kg.....	Page 11
Enfouisseur de pierres.....	Page 99
Épandeurs de sel.....	Pages 37 à 46
Épareuses / Débroussailleuses à bras.....	Pages 83 - 88
Faneurs / andaineurs.....	Pages 75 - 78
Faucheuses sous glissière.....	Page 82
Faucheuses à assiettes pour petits tracteurs.....	Page 76
Faucheuses à sections pour micro tracteurs et tracteurs agricoles.....	Page 76
Fraises à neige 3-points.....	Pages 60 - 61
Gyrobroyeurs lourds 3-points.....	Page 99
Hydroseeder.....	Page 147
Lames à neige.....	Pages 48 à 59
Mini presses à balles rondes.....	Page 78
Moto-faucheuses.....	Pages 77 - 78
Nettoyage panneaux photovoltaïques.....	Pages 189 à 198
Pompes MM.....	Page 122
Pulvérisateurs à dos MM.....	Page 123
Pulvérisateurs gamme « Jardin ».....	Pages 123 à 141
Pulvérisateurs gamme « Agricole – Arboricole ».....	Pages 142 à 167
Rogneuses de souches.....	Pages 23 à 26
Rotavators.....	Page 100
Scarificateurs.....	Page 79
Souffleurs de feuilles.....	Pages 108 à 110
Tarières à moteurs.....	Page 35
Têtes de broyage adaptables.....	Page 89
Tondeuses 3-points arrières.....	Page 98
Trancheuses de sol.....	Pages 30 à 34











# BROYEURS DE VÉGÉTAUX TRANSPORTEURS

### BROYEUR MULTI-VÉGÉTAUX R5











- Rotor de type tambour largeur 10cm à 2 lames réversibles + contre lame
- Trémie d'alimentation avec bavette de protection
- 1 arrêt d'urgence pour la version thermique
- Production de 1 à 2m<sup>3</sup>/heure
- 2 roues pleines 4.10/3-50-4
- Transmission par courroie pour version thermique (sauf électrique)
- Éjection hauteur 67cm

	 Diamètre	 Motorisation	 Puissance	 lame	 Poids	 Dimensions	 Prix	 Code PORT
<b>R5 EL</b>	5cm	Electrique 230V	1.8kW	2	58 kg	162 x 50 x 102	<b>725 € HT</b>	<b>2</b>
<b>R5 RA</b>	5cm	Loncin G200	5.5ch	2	60 kg	162 x 50 x 102	<b>725 € HT</b>	<b>2</b>

### BROYEUR MULTI-VÉGÉTAUX R8











- Rotor de type tambour largeur 21cm à 2 lames réversibles + contre lame
- Trémie d'alimentation avec bavette de protection
- Production de 3 à 5m<sup>3</sup>/heure
- 2 roues pneumatiques montées sur roulements 16/6.5-8
- Transmission par courroie
- Éjection hauteur 79cm à 360°
- Timon d'attelage à boule Ø50mm démontable **NON HOMOLOGUÉ ROUTE**
- Démarrage électrique

	 Diamètre	 Motorisation	 Puissance	 lame	 Poids	 Dimensions	 Prix	 Code PORT
<b>R8</b>	8cm	Loncin G420	15ch	2	150 kg	215 x 73 x 120	<b>1450 € HT</b>	<b>3</b>

### BROYEUR MULTI-VÉGÉTAUX R10 PTO



- Rotor de type tambour largeur 30cm à 2 lames réversibles + contre lame
- Trémie d'alimentation avec bavette de protection
- Production de 5 à 8m<sup>3</sup>/heure
- Transmission par courroies
- Éjection hauteur 165cm à 360°
- **Cardan de série**
- Attelage Cat 1N et 1

	 Diamètre	 Motorisation	 Puissance	 lame	 Poids	 Dimensions	 Prix	 Code PORT
<b>R10 PTO</b>	10cm	PDF 540 tr/min	12ch	2	250 kg	140 x 80 x 165	<b>2150 € HT</b>	<b>4</b>

### BROYEUR MULTI-VÉGÉTAUX R10



- Rotor de type tambour largeur 30cm à 2 lames réversibles + contre lame
- Trémie d'alimentation avec bavette de protection
- Production de 5 à 8m<sup>3</sup>/heure
- 2 roues pneumatiques montées sur roulements 16/6.5-8
- Démarrage électrique
- 3ème roue pivotante
- Éjection hauteur 160cm orientable 360°
- 1 arrêt d'urgence
- Sécurités sur trémie et cheminée
- Possibilité d'évacuation au sol ou en hauteur



**R10**



Diamètre  
10cm



Motorisation  
Loncin G420

**HP**

Puissance  
15ch



Lame  
2



Poids  
190 kg



Dimensions  
140 x 90 x 160



Prix  
**2500 € HT**



Code PORT  
**4**

OPTION

**TIMR10**

Timon à boule Ø50 (NON HOMOLOGUÉ ROUTE) - **DISPO AVRIL 2026**

**100 € HT**

### BROYEUR MULTI-VÉGÉTAUX R10 TR



- Rotor de type tambour largeur 30cm à 2 lames réversibles + contre lame
- Trémie d'alimentation avec bavette de protection
- Production de 5 à 8m<sup>3</sup>/heure
- Démarrage électrique pour le broyeur
- Éjection hauteur 165cm orientable 360°
- Transporteur à chenilles avec moteur Loncin 193cm<sup>3</sup>
- 3 vitesses avant + 1 Arrière
- 1 arrêt d'urgence
- Sécurités sur trémie et cheminée



**R10 TR**



Diamètre  
10cm



Motorisation  
Loncin G420

**HP**

Puissance  
15ch



Lame  
2



Poids  
350 kg



Dimensions  
200 x 84 x 165



Prix  
**4950 € HT**



Code PORT  
**5**

**BTR**









Benne à ridelle rabattable

**375 € HT**

### BROYEUR MULTI-VÉGÉTAUX R13











- Moteur essence à carburateur
- Rotor de type tambour largeur 38.5cm à 2 lames + contre lame
- Trémie d'alimentation avec bavette de protection
- 1 arrêt d'urgence
- Production de 8 à 12m<sup>3</sup>/heure
- Châssis routier AL-KO -500kg non freiné - homologué route
- Transmission par courroies
- Démarrage électrique
- Cheminée orientable à 270° avec éjection 180cm
- Ouverture sur rotor de 38x20cm

			<b>HP</b>					
	Diamètre	Motorisation	Puissance	Lame	Poids	Dimensions	Prix	Code PORT
<b>R13</b>	13cm	Loncin 2V80	27ch	2	400 kg	230 x 120 x 180	<b>7950 € HT</b>	<b>5</b>
<b>R13 H</b>	13cm	Honda GX690	24ch	2	400kg	230 x 120 x 180	<b>8990 € HT</b>	<b>5</b>

### BROYEUR MULTI-VÉGÉTAUX R13 PRO



- Moteur essence à carburateur à démarrage électrique
- Rotor de type tambour largeur 38.5cm à 2 lames + contre lame
- Trémie d'alimentation repliable avec bavette de protection
- 1 arrêt d'urgence
- Production de 8 à 12m<sup>3</sup>/heure
- Châssis routier AL-KO -500kg non freiné - homologué route
- Transmission par courroies
- Cheminée orientable à 270° avec éjection 180cm
- Ouverture sur rotor de 38x20cm
- **Ameneur hydraulique à vitesse réglable**
- **No stress**

			<b>HP</b>					
	Diamètre	Motorisation	Puissance	Lame	Poids	Dimensions	Prix	Code PORT
<b>R13 PRO</b>	13cm	Loncin 2V80	27ch	2	460 kg	230 x 120 x 180	<b>11750 € HT</b>	<b>6</b>
<b>R13 PRO H</b>	13cm	Honda GX690	24ch	2	460 kg	230 x 120 x 180	<b>13585 € HT</b>	<b>6</b>



## BROYEUR MULTI-VÉGÉTAUX D16

- Rotor de type disque 2 lames + contre lame
- Trémie d'alimentation repliable bavette de protection
- Ameneur horizontal
- **Système No Stress**
- 2 arrêts d'urgence
- Production de 12 à 16m<sup>3</sup>/heure
- Démarrage électrique
- Transmission par courroies avec **embrayage manuel**
- Éjection hauteur 220cm orientable à 270°
- Châssis routier AL-KO 750kg non freiné homologué route



**D16**

**D16 H**



Diamètre

16cm

16cm



Motorisation

Loncin 2V90

Honda IGX800

**HP**

Puissance

36ch

27ch



Lame

2

2



Poids

750 kg

750kg



Dimensions

390 x 140 x 225

390 x 140 x 225



Prix

**15990 € HT**

**18990 € HT**



Code PORT

**7**

**7**

## BROYEUR MULTI-VÉGÉTAUX R16T



- Rotor type tambour à 2 lames + contres lames largeur 30cm
- Trémie d'alimentation repliable avec bavette de protection
- Ameneur horizontal 30cm de large
- **Système No Stress**
- 2 arrêt d'urgence
- Production de 14 à 18m<sup>3</sup>/heure
- Transmission par courroie
- Éjection hauteur 220cm orientable à 270°
- Plateforme avec commandes par leviers
- Chenilles caoutchouc 145cm x 24cm
- Moteur diesel Yanmar Stage V



**R16T**



Diamètre

16cm



Motorisation

Yanmar 3TN80

**HP**

Puissance

25ch



Lame

2



Poids

1200 kg



Dimensions

300 x 140 x 220



Prix

**29990 € HT**



Code PORT

**7**



## BROYEUR MULTI-VÉGÉTAUX R18PTO

- Rotor type tambour à 2 lames + contres lames largeur 30cm
- Trémie d'alimentation avec bavette de protection
- Ameneur horizontal
- **Système No Stress**
- 2 arrêt d'urgence
- Production de 14 à 18m<sup>3</sup>/heure
- Transmission par courroie
- Éjection hauteur 220cm orientable à 270°
- Attelage 3-points Cat.1 et 2
- **Cardan de série**



**R18 PTO**



Diamètre

18cm



Motorisation

PDF 540 tr/min

**HP**

Puissance

45ch



Lame

2



Poids

800 kg



Dimensions

140 x 80 x 165



Prix

**10950 € HT**



Code PORT

**7**

## DUMPER ELECTRIQUE 500KG



- Batterie acide / plomb 48V – 32Ah
- Frein électromagnétique
- 2 Lampes LED 30W
- Autonomie 8-10h
- Temps de charge 6-7h
- 3 vitesses AVANT :
  - 0 à 3.3km/h
  - 0 à 4.2km/h
  - 0 à 5.0km/h
- Marche arrière 0 à 1.5km/h
- Dimensions de la benne : 112 x 73 x 42hcm



### E50 - BENNE 236 litres BENNAGE MÉCANIQUE

**E50**

Mot. électrique 1000W - 48V



Poids

178 kg



Dimensions

175 x 73 x 107



Prix

**1990 € HT**



Code PORT

**5**

### EH50 - BENNE 236 litres BENNAGE HYDRAULIQUE

**EH50**

Mot. électrique 1000W - 48V

208 kg

175 x 73 x 107

**2450 € HT**

**5**

#### OPTIONS

**BRID**

Benne à ridelle rabattables et amovibles

**210 € HT**

**BBOI**

Porte bûche à poteaux amovibles

**210 € HT**

### BROUETTE SUR CHENILLES D30MB



- Moteur Loncin démarrage manuel
- 3 vitesses avant + 1 arrière
- Capacité 300kg
- Bennage mécanique
- Capacité benne 114L
- 3 vitesses AVANT :
  - 1.57 km/h
  - 2.93 km/h
  - 3.66 km/h
- Marche arrière 1.14 km/h
- Dimensions de la benne : 90 x 65 x 23cm



**D30MB**



Motorisation

Loncin G200F - 6.5ch



Poids

178 kg



Dimensions

185 x 71 x 113



Prix

**1775 € HT**



Code PORT

**5**

### BROUETTE SUR CHENILLES T80HTFL



- Moteur Loncin démarrage électrique
- Avancement hydrostatique
- Capacité 500kg
- Bennage hydraulique en hauteur 1.4m
- Lame hydraulique avant capacité 50kg
- Capacité benne 230L
- 2 gammes de vitesses AVANT
  - 0 à 7.3 km/h
- Marche arrière 0 à 3.5 km/h
- Dimensions de la benne : 100 x 70 x 45cm



**T80HTFL**



Motorisation

Loncin G420F - 15ch



Poids

340 kg



Dimensions

255 x 78 x 123



Prix

**6925 € HT**



Code PORT

**6**

## FENDEUSE DE BÛCHES HT8T - 8 TONNES



- Commande à 2 mains avec maintien du bois
- Table de travail antidérapante
- Grandes roues pour le déplacement
- Ø maximum 40cm
- Longueur maximum 55cm
- Vérin diamètre 63mm
- **Coin en croix de série**
- **Vitesse de descente 15s - remontée 13s**

**HT8T**

Diamètre

40cm x 55cm



Motorisation

Électrique 230V

**HP**

Puissance

3000W



Tonnes

8



Poids

110 kg



Dimensions

84 x 98 x 150



Prix

**690 € HT**

Code PORT

**3**

## FENDEUSE DE BÛCHES JT12T - 12 TONNES

- Commande à 2 mains avec maintien du bois
- Table de travail antidérapante
- Grandes roues pour le déplacement
- Ø maximum 40cm
- Longueur maximum 65cm
- Vérin diamètre 75mm
- Lève buche
- Capacité d'huile 7 litres
- **Coin en croix de série**
- **Vitesse de descente : rapide 7s / lente 25s - remontée 16s**

**JT12T-650**

Diamètre

40cm x 65cm



Motorisation

Électrique 230V

**HP**

Puissance

3000W



Tonnes

12



Poids

110 kg



Dimensions

78 x 65 x 155



Prix

**950 € HT**









Code PORT

**3**

## FENDEUSE DE BÛCHES TT12T-U - 12/15 TONNES









- Commande à 2 mains avec maintien du bois
- Table de travail antidérapante
- Grandes roues pour le déplacement
- Ø maximum 30cm
- Longueur maximum 52cm
- Vérin diamètre 75mm
- 3 positions de travail
- Capacité d'huile 5 litres
- **Coin en croix de série**
- **Vitesse de descente : rapide 6s / lente 20s - remontée 15s**

	 Diamètre	 Motorisation	<b>HP</b> Puissance	 Tonnes	 Poids	 Dimensions	 Prix	 Code PORT
<b>TT12T-U</b>	30cm x 52cm	Électrique 230V	3000W	12	115 kg	143 x 48 x 115	<b>975 € HT</b>	<b>3</b>
<b>TT15T-ULC</b>	30cm x 52cm	Loncin GF200	6.5ch	15	118 kg	143 x 48 x 115	<b>1070 € HT</b>	<b>3</b>

## FENDEUSE DE BÛCHES LS22T - 22 TONNES



- Commande à 2 mains avec maintien du bois
- Grandes roues pour le déplacement
- Ø maximum 50cm
- Longueur maximum 65cm
- Vérin diamètre 100mm
- Capacité d'huile 15 litres
- Châssis routier non homologué route
- 2 positions de travail
- **Coin en croix de série**
- **Vitesse de descente : 10s - remontée 9s**

	 Diamètre	 Motorisation	<b>HP</b> Puissance	 Tonnes	 Poids	 Dimensions	 Prix	 Code PORT
<b>LS22T-650</b>	50cm x 65cm	Loncin GF200	6.5ch	22	260 kg	226 x 110 x 130	<b>1650 € HT</b>	<b>6</b>



### BROYEUR MULTI-VÉGÉTAUX LS95

- Rotor mixte lames + marteaux
- Trémie d'alimentation 64cm x 62cm
- Production de 3 à 5m<sup>3</sup> / heure
- 2 roues pour le déplacement
- Éjection 160cm avec casquette réglable
- Trémie d'alimentation montée sur charnières
- Transmission par courroie
- Sécurité de porte + arrêt d'urgence

			<b>HP</b>						
<b>LZ-1101</b>	Diamètre 8cm	Motorisation Honda GX390	Puissance 13ch	Lame 2	Marteaux 6	Poids 130 kg	Dimensions 153 x 80 x 158	Prix <b>4410 € HT</b>	Code PORT <b>3</b>



### BROYEUR MULTI-VÉGÉTAUX LS160AB

- Entraînement par batterie + moteur électrique
- Batterie 48V 400Ah
- Chargeur intégré
- 3 modes de fonctionnement
  - ECO : 5h d'autonomie
  - Standard : 4h d'autonomie
  - Boost : 3h d'autonomie
- Rotor à couteaux et contre couteaux monté sur 2 paliers
- Production de 12 à 16m<sup>3</sup> / h
- 2 rouleaux **ameneurs électriques** verticaux à vitesse réglable
- Châssis routier homologué route **1000kg** freiné
- Évacuation 2.4m sur 270° avec déflecteur réglable
- Arrêt d'urgence + béquille arrière
- No Stress de série
- **Tourelle 180° - 6 positions**



			<b>HP</b>						
<b>LC-15000</b>	Diamètre 16cm	Motorisation Ashwood IPM-200-66	Puissance 20 à 32 kWh	Lame 2	Marteaux X	Poids 1000 kg	Dimensions 345 x 160 x 250	Prix	Code PORT <b>7</b>



## BROYEUR MULTI-VÉGÉTAUX LS160P

- Moteur essence Kohler
- Rotor à couteaux et contre couteaux monté sur 2 paliers
- Production de 12 à 16m<sup>3</sup> / h
- Trémie d'alimentation repliable 104cm x 80cm
- 2 rouleaux ameneurs hydrauliques verticaux à vitesse réglable
- Châssis routier homologué route 750kg
- Évacuation 2.4m sur 270° avec déflecteur réglable
- Arrêt d'urgence
- Béquille arrière
- **No Stress de série**



**HP**



Diamètre

Motorisation

Puissance

Lame

Poids

Dimensions

Prix

Code PORT

### LS160 LOC - CHÂSSIS NON FREINE - SANS TOURELLE

<b>LC-18000</b>	16cm	Kohler CH742 CARB	25ch	2	750kg	345 x 160 x 250	<b>23150 € HT</b>	<b>7</b>
-----------------	------	-------------------	------	---	-------	-----------------	-------------------	----------

### LS160P - CHÂSSIS FREINÉ - TOURELLE 360°

<b>LC-14001</b>	16cm	Kohler ECH749 INJ	26.5ch	2	750 kg	345 x 160 x 250	<b>26930 € HT</b>	<b>7</b>
-----------------	------	-------------------	--------	---	--------	-----------------	-------------------	----------

<b>LC-17001</b>	16cm	Kohler ECH980 INJ	38ch	2	750 kg	345 x 160 x 250	<b>29280 € HT</b>	<b>7</b>
-----------------	------	-------------------	------	---	--------	-----------------	-------------------	----------



## BROYEUR MULTI-VÉGÉTAUX LS160DWB

- Moteur diesel Kohler à refroidissement liquide
- Rotor à couteaux et contre couteaux monté sur 2 paliers
- Production de 12 à 16m<sup>3</sup> / h
- Trémie d'alimentation repliable 104cm x 80cm
- 2 rouleaux ameneurs hydrauliques verticaux à vitesse réglable
- Châssis routier homologué route **900kg** freiné
- Évacuation 2.4m sur 270° avec déflecteur réglable
- Arrêt d'urgence
- Béquille arrière + roue de secours
- **No Stress de série à 3 plages de réglage**
- **Tourelle 360° - 12 positions**



**HP**



Diamètre

Motorisation

Puissance

Lame

Marteaux

Poids

Dimensions

Prix

Code PORT

**LC-10003**

16cm

Kohler KDW1404

25ch

2

X

900 kg

345 x 160 x 250

**33530 € HT**

**7**

## BROYEUR MULTI-VÉGÉTAUX LS160P TRACKS



- Moteur essence Kohler à injection
- Rotor à couteaux et contre couteaux monté sur 2 paliers
- Production de 12 à 16m<sup>3</sup> / h
- Trémie d'alimentation repliable 104cm x 80cm
- 2 rouleaux ameneurs hydrauliques verticaux à vitesse réglable
- Évacuation 2.4m sur 270° avec déflecteur réglable
- Arrêt d'urgence
- **No Stress de série à 3 plages de réglage**
- **Tourelle 180° - 8 positions**
- Plateforme de transport avec leviers + sécurité homme mort



Diamètre



Motorisation

**HP**

Puissance



Lame



Marteaux



Poids



Dimensions



Prix



Code PORT

### LS160 P TRACKS - MOTEUR ESSENCE

<b>LC-14502</b>	16cm	Kohler ECH 749	26.5ch	2	X	1200 kg	300 x 136 x 253	<b>40490 € HT</b>	<b>7</b>
-----------------	------	----------------	--------	---	---	---------	-----------------	-------------------	----------

## BROYEUR MULTI-VÉGÉTAUX LS160DW TRACKS



- Moteur diesel Kohler à refroidissement liquide
- Rotor à couteaux et contre couteaux monté sur 2 paliers
- Production de 12 à 16m<sup>3</sup> / h
- Trémie d'alimentation repliable 104cm x 80cm
- 2 rouleaux ameneurs hydrauliques verticaux à vitesse réglable
- Évacuation 2.4m sur 270° avec déflecteur réglable
- Arrêt d'urgence
- No Stress de série à 3 plages de réglage
- **Tourelle 180° - 8 positions + correcteur de pente 30°**
- **Treuil télécommandé**
- Boule d'attelage



Diamètre



Motorisation

**HP**

Puissance



Lame



Marteaux



Poids



Dimensions



Prix



Code PORT

### LS160 DW TRACKS - COMMANDES MANUELLES AVEC PLATEFORME

<b>LC-12002</b>	16cm	KDW1404	25ch	2	X	1335 kg	300 x 144 x 253	<b>50785 € HT</b>	<b>7</b>
-----------------	------	---------	------	---	---	---------	-----------------	-------------------	----------

### LS160 P TRACKS - RADIOCOMMANDÉ

<b>LC-12001</b>	16cm	KDW1404	25ch	2	X	1335 kg	300 x 144 x 253	<b>53360 € HT</b>	<b>7</b>
-----------------	------	---------	------	---	---	---------	-----------------	-------------------	----------

## BROYEUR MULTI-VÉGÉTAUX LS160T / TT



- Rotor à couteaux et contre couteaux monté sur 2 paliers
- Production de 12 à 16m<sup>3</sup> / h
- 2 rouleaux ameneurs hydrauliques verticaux à vitesse réglable
- Attelage Cat.2
- Évacuation 2.4m sur 270° avec déflecteur réglable
- Arrêt d'urgence
- No Stress de série à 3 plages de réglage
- Hydraulique indépendant
- **Cardan de série**
- **VERSION TT : Tourelle 180° + report d'attelage et frein à air (8 tonnes)**

	Diamètre	Motorisation	<b>HP</b> Puissance	Lame	Marteaux	Poids	Dimensions	Prix	Code PORT
<b>LC-13000</b>	16cm	PDF 1000 trs/min	>40ch	2	X	568 kg	226 x 128 x 235	<b>20700 € HT</b>	<b>7</b>
<b>LC-13001</b>	16cm	PDF 540 trs/min	>40ch	2	X	568 kg	226 x 128 x 235	<b>20700 € HT</b>	<b>7</b>
<b>LC-13501 (TT)</b>	16cm	PDF 1000 trs/min	>40ch	2	X	740 kg	235 x 140 x 259	<b>26015 € HT</b>	<b>7</b>

## BROYEUR MULTI-VÉGÉTAUX LS220DWB



- Moteur diesel Kohler à refroidissement liquide
- Rotor à couteaux et contre couteaux monté sur 2 paliers
- Production de 20m<sup>3</sup>/h
- Trémie d'alimentation 120cm x 92cm
- 2 rouleaux ameneurs hydrauliques verticaux à vitesse réglable
- Châssis routier homologué route **1800kg** freiné
- Évacuation 2.7m sur 270° avec déflecteur réglable
- Béquille arrière
- **No Stress de série à 3 plages de réglage**
- **Timon fixe freiné**
- **Écran tactile de 7"**

	Diamètre	Motorisation	<b>HP</b> Puissance	Lame	Marteaux	Poids	Dimensions	Prix	Code PORT
<b>LC-20001</b>	22cm	Kohler KDI 1903 TCR	56ch	4	X	1800 kg	470 x 175 x 270	<b>54900 € HT</b>	<b>7</b>



## BROYEUR MULTI-VÉGÉTAUX BIO 190

- Rotor mixte lames + marteaux
- Trémie d'alimentation avec bavette de protection
- Production de 5 à 7m<sup>3</sup> / heure
- Transmission par courroies et embrayage centrifuge (sauf PTO)
- Éjection 2m avec casquette réglable
- Trémie d'alimentation montée sur charnières
- Châssis routier 750kg (sauf PDF)
- **PDF : cardan de série - attelage Cat.1**

			<b>HP</b>						
	Diamètre	Motorisation	Puissance	Lame	Marteaux	Poids	Dimensions	Prix	Code PORT
<b>BIO 190 - GX390</b>	10cm	Honda GX390	13ch	3	24	370 kg	270 x 125 x 210	<b>8240 € HT</b>	<b>7</b>
<b>BIO 190 - GX630</b>	10cm	Honda GX630	20ch	3	24	380 kg	270 x 125 x 210	<b>9525 € HT</b>	<b>7</b>
<b>BIO 190 - PTO</b>	10cm	PDF 540 trs/min	16 à 30ch	3	24	290 kg	265 x 90 x 210	<b>4160 € HT</b>	<b>7</b>
<b>BIO 190 - PTOE Embrayage</b>	10cm	PDF 540 trs/min	12 à 30ch	3	24	300 kg	165 x 90 x 210	<b>4480 € HT</b>	<b>7</b>
<b>OPTIONS</b>									
TRAPPE	Kit démontage facile des lames							<b>525 € HT</b>	
GRILLE	Grille de calibrage							<b>465 € HT</b>	

## BROYEUR MULTI-VÉGÉTAUX BIO 230



- Rotor mixte lames + marteaux
- Trémie d'alimentation repliable avec bavette de protection
- Production de 7 à 8m<sup>3</sup> / heure
- Transmission par courroie et embrayage centrifuge (sauf PTO)
- Attelage Cat.1 ou 1N pour version PDF + **cardan de série**
- Ameneur hydraulique à vitesse réglable
- Châssis routier : -750kg
- **No stress de série (sauf PDF)**

			<b>HP</b>						
	Diamètre	Motorisation	Puissance	Lame	Marteaux	Poids	Dimensions	Prix	Code PORT
<b>BIO 230 - GX630CR</b>	13cm	Honda GX630	20ch	3	24	750 kg routier	328 x 123 x 220	<b>13785 € HT</b>	<b>7</b>
<b>BIO 230 - GX630TR</b>	13cm	Honda GX630	20ch	3	24	Chenilles	328 x 100 x 220	<b>20035 € HT</b>	<b>7</b>
<b>BIO 230 PTO</b>	13cm	PDF 540 trs/min	16 à 30ch	3	24	380 kg	195 x 120 x 220	<b>6490 € HT</b>	<b>7</b>
<b>BIO 230 PTOE Embrayage</b>	13cm	PDF 540 trs/min	12 à 30ch	3	24	390 kg	195 x 120 x 220	<b>6850 € HT</b>	<b>7</b>
<b>OPTIONS</b>									
NOSTRESS	Système de régulation No Stress pour version tracteur							<b>1860 € HT</b>	
GRILLE	Grille de calibrage							<b>465 € HT</b>	
TRAPPE	Kit démontage facile des lames							<b>525 € HT</b>	

## BROYEUR MULTI-VÉGÉTAUX BIO 235



- Rotor mixte lames + marteaux
- Trémie d'alimentation repliable avec bavette de protection
- Production de 7 à 8m<sup>3</sup> / heure
- Transmission par courroie et embrayage centrifuge (sauf PTO)
- Éjection 2.2m
- Attelage Cat.1 ou 1N pour version PDF + **cardan de série**
- Ameneur hydraulique à vitesse réglable
- Châssis routier : -750kg
- **No stress de série (toutes versions)**

			<b>HP</b>						
	Diamètre	Motorisation	Puissance	Lame	Marteaux	Poids	Dimensions	Prix	Code PORT
<b>BIO 235 - GX690CR</b>	15cm	Honda GX690	24ch	3	24	750 kg routier	330 x 155 x 220	<b>17645 € HT</b>	<b>7</b>
<b>BIO 235 - IGX800CR</b>	15cm	Honda IGX800	27ch	3	24	750 kg routier	330 x 155 x 220	<b>18635 € HT</b>	<b>7</b>
<b>BIO 235 - KDWCR</b>	15cm	Rehiko Diesel KDW 1003	25ch	3	24	750 kg routier	350 x 155 x 220	<b>20105 € HT</b>	<b>7</b>
<b>BIO 235 - GX690TR</b>	15cm	Honda GX690	24ch	3	24	Chenilles	330 x 155 x 220	<b>23845 € HT</b>	<b>7</b>
<b>BIO 235 - IGX800TR</b>	15cm	Honda IGX800	27ch	3	24	Chenilles	330 x 155 x 220	<b>24835 € HT</b>	<b>7</b>
<b>BIO 235 - KDWTR</b>	15cm	Rehiko Diesel KDW 1003	25ch	3	24	Chenilles	350 x 155 x 220	<b>27805 € HT</b>	<b>7</b>
<b>BIO 235 PTO</b>	15cm	PDF 540 trs/min	20 à 30ch	3	24	380 kg	195 x 120 x 220	<b>11055 € HT</b>	<b>7</b>

**OPTIONS**

GRILLE	Grille de calibrage	<b>465 € HT</b>
TAPIS	Tapis d'alimentation métallique (pour GX690 ou IGX800)	<b>3460 € HT</b>

## BROYEUR MULTI-VÉGÉTAUX BT 290









- Rotor mixte lames + marteaux 40.5cm x 29cm
- Trémie d'alimentation avec bavette de protection
- Production de 7 à 8m<sup>3</sup> / heure
- Transmission par courroie et embrayage centrifuge
- Ameneur hydraulique à vitesse réglable
- Graissage centralisé
- **No stress de série**

			<b>HP</b>						
	Diamètre	Motorisation	Puissance	Lame	Marteaux	Poids	Dimensions	Prix	Code PORT
<b>BT290-630 AUT</b>	14cm	Honda GX630	20ch	6	30	Automoteur	220 x 76 x 185	<b>18500 € HT</b>	<b>7</b>
<b>BT290-690 AUT</b>	14cm	Honda GX690	24ch	6	30	Automoteur	220 x 76 x 185	<b>19050 € HT</b>	<b>7</b>
<b>BT290-800 AUT</b>	14cm	Honda IGX800	27ch	6	30	Automoteur	220 x 76 x 185	<b>19900 € HT</b>	<b>7</b>
<b>BT290-630 CR</b>	14cm	Honda GX630	20ch	6	30	Chassis Routier 750kg	290 x 155 x 185	<b>17500 € HT</b>	<b>7</b>
<b>BT290-690 CR</b>	14cm	Honda GX690	24ch	6	30	Chassis Routier 750kg	290 x 155 x 185	<b>18050 € HT</b>	<b>7</b>
<b>BT290-800 CR</b>	14cm	Honda IGX800	7ch	6	30	Chassis Routier 750kg	290 x 155 x 185	<b>18900 € HT</b>	<b>7</b>
<b>BT290-630 TR</b>	14cm	Honda GX630	20ch	6	30	Chenilles	220 x 78 x 185	<b>24250 € HT</b>	<b>7</b>
<b>BT290-690 TR</b>	14cm	Honda GX690	24ch	6	30	Chenilles	220 x 78 x 185	<b>24800 € HT</b>	<b>7</b>
<b>BT290-800 TR</b>	14cm	Honda IGX800	27ch	6	30	Chenilles	220 x 78 x 185	<b>25650 € HT</b>	<b>7</b>

## BROYEUR MULTI-VÉGÉTAUX CP210











- Moteur essence B&S à injection ou diesel
- Rotor à couteaux et contre couteaux monté sur 2 paliers
- Production de 12 à 16m<sup>3</sup> / h
- Trémie d'alimentation repliable avec bavette de protection
- 2 rouleaux ameneurs hydrauliques horizontaux à vitesse réglable
- Ouverture de 221 x 218mm
- Châssis routier homologué route 750kg freiné
- Évacuation 2.4m sur 270° avec déflecteur réglable
- Arrêt d'urgence
- **No Stress de série**

	 Diamètre	 Motorisation	<b>HP</b> Puissance	 Lame	 Poids	 Dimensions	 Prix	 Code PORT	
<b>CP210 - CHÂSSIS ROUTIER</b>									
<b>CP210-P</b>	21cm	B&S EFI 40	40ch	2	730 kg	287 x 131 x 190	<b>28000 € HT</b>	<b>7</b>	
<b>CP210-D</b>	21cm	Lombardini KDW1003	25ch	2	750 kg	287 x 131 x 190	<b>30000 € HT</b>	<b>7</b>	
<b>CP210 - SUR CHENILLES</b>									
<b>CP210-PT</b>	21cm	B&S EFI	37ch	2	810 kg	287 x 131 x 190	<b>38400 € HT</b>	<b>7</b>	
<b>CP210-DT</b>	21cm	Lombardini KDW1003	25ch	2	830 kg	287 x 131 x 190	<b>40400 € HT</b>	<b>7</b>	

## BROYEUR MULTI-VÉGÉTAUX BIO 290S



- Rotor à 40 marteaux réversibles
- Production de 12 à 16m<sup>3</sup> / h
- Trémie d'alimentation repliable avec bavette de protection
- 1 rouleau ameneur hydraulique horizontal 35cm à vitesse réglable
- **No Stress de série**
- Transmission par embrayage centrifuge (modèles essence)
- Transmission par coupleur hydraulique (modèles diesel)
- Évacuation inclinée et orientable
- Châssis routier homologué route 80km/h

	 Diamètre	 Motorisation	<b>HP</b> Puissance	 Lame	 Marteaux	 Poids	 Dimensions	 Prix	 Code PORT
<b>BIO 290S - GX690</b>	15cm	Honda GX690	24ch	X	40	750 kg	230 x 140 x 220	<b>19120 € HT</b>	<b>7</b>
<b>BIO 290S - IGX800</b>	15cm	Honda IGX800	28ch	X	40	750 kg	230 x 140 x 220	<b>20115 € HT</b>	<b>7</b>
<b>BIO 290S - LDW</b>	15cm	KDW1003	25ch	X	40	750 kg	230 x 140 x 220	<b>23255 € HT</b>	<b>7</b>
<b>BIO 290S PTO</b>	15cm	PDF 540 trs/min	>25ch	X	40	465 kg	170 x 190 x 195	<b>11205 € HT</b>	<b>7</b>
<b>OPTION</b>									
ROMIX	Rotor mixte 4 lames + 32 marteaux de 15mm d'épaisseur							<b>2220 € HT</b>	
TAPAL	Tapis d'alimentation métallique							<b>3460 € HT</b>	



## BROYEUR MULTI-VÉGÉTAUX BIO 350S

- Rotor à 40 marteaux réversibles
- Production de 13 à 17m<sup>3</sup> / h
- Trémie d'alimentation repliable avec bavette de protection
- 1 rouleau ameneur hydraulique horizontal 35cm à vitesse réglable
- **No Stress de série**
- Évacuation inclinée et orientable
- Tapis d'alimentation métallique

			<b>HP</b>						
	Diamètre	Motorisation	Puissance	Lame	Marteaux	Poids	Dimensions	Prix	Code PORT
<b>BIO 350S - GX690</b>	17cm	Honda GX690	24ch	X	40	1250 kg	500 x 170 x 260	<b>34255 € HT</b>	<b>7</b>
<b>BIO 350S - IGX800</b>	17cm	Honda IGX800	27ch	X	40	1250 kg	500 x 170 x 260	<b>35205 € HT</b>	<b>7</b>
<b>BIO 350S - KDW</b>	17cm	Rehiko KDW1003	25ch	X	40	1500 kg	500 x 170 x 260	<b>37190 € HT</b>	<b>7</b>
<b>BIO 350S - KUB</b>	17cm	Kubota D1305	25ch	X	40	1500 kg	500 x 170 x 260	<b>40505 € HT</b>	<b>7</b>
<b>BIO 350S - PTP</b>	17cm	PDF 540tr/min	40-70ch	X	40	650 kg	500 x 170 x 260	<b>18545 € HT</b>	<b>7</b>

**OPTION**

TAPIS	Tapis d'évacuation en lieu et place de la goulotte	<b>2990 € HT</b>
ROMIX	Rotor mixte 4 lames + 32 marteaux de 15mm d'épaisseur	<b>2220 € HT</b>

## BROYEUR MULTI-VÉGÉTAUX BIO 660



- Rotor à 75 marteaux réversibles
- Production de 13 à 17m<sup>3</sup> / h
- Trémie d'alimentation avec tapis d'alimentation métallique à pics
- 1 rouleau ameneur hydraulique horizontal 55cm à vitesse réglable
- **Tourelle 360°**
- **No Stress de série**
- Transmission par coupleur hydraulique
- Évacuation par tapis d'évacuation caoutchouc
- Châssis routier Moiroud® homologué route avec timon réglable

			<b>HP</b>						
	Diamètre	Motorisation	Puissance	Lame	Marteaux	Poids	Dimensions	Prix	Code PORT
<b>BIO 600 - KDI+</b>	19.5cm	Kohler KDI 2504	75ch	X	75	2500 kg	500 x 170 x 260	<b>72500 € HT</b>	<b>7</b>

**OPTIONS**

CHECA	Montage sur chenilles	<b>12750 € HT</b>
CHERA	Montage sur chenilles radio-commandées	<b>16900 € HT</b>



## BROYEUR DE DÉCHETS TPF

- Trémie d'alimentation à 1 seule entrée avec crible de raffinage Ø30mm
- Production de 50 à 80 balles carrées / heure
- Transmission directe
- Permet la réduction de
  - Fleurs
  - Paille, fourrage
  - Cartons, polystyrène
- Idéal pour une litière animale propre et aérée
- Distance d'évacuation maximale : 12m

	Diamètre	Motorisation	Puissance	Lame	Marteaux	Poids	Dimensions	Prix	Code PORT
<b>TPF15 - EL4</b>	60cm	Electrique 400V	4kW	2	24	195 kg	90 x 85 x 140	<b>4785 € HT</b>	<b>4</b>
<b>TPF15 - EL55</b>	60cm	Electrique 400V	5.5kW	2	24	197 kg	90 x 85 x 140	<b>4890 € HT</b>	<b>4</b>
<b>TPF15 - EL75</b>	60cm	Electrique 400V	7.5kW	2	24	200 kg	90 x 85 x 140	<b>4955 € HT</b>	<b>4</b>
<b>TPF15 - EL90</b>	60cm	Electrique 400V	9kW	2	24	205 kg	147 x 85 x 127	<b>5000 € HT</b>	<b>4</b>
<b>TPF15 - EL110</b>	60cm	Electrique 400V	11kW	2	24	225 kg	147 x 85 x 127	<b>5195 € HT</b>	<b>4</b>
<b>TPF15 - GX630</b>	60cm	Honda GX630	20ch	2	24	250 kg	147 x 82 x 127	<b>7120 € HT</b>	<b>4</b>
<b>TPF15 - PTO</b>	60cm	PDF 540 trs/min	>20ch	2	24	190 kg	90 x 85 x 127	<b>4005 € HT</b>	<b>4</b>
<b>TPF8 - EL150</b>	80cm	Electrique 400V	22kW	2	24	215 kg	105 x 100 x 127	<b>9950 € HT</b>	<b>4</b>
<b>TPF8 - PTO</b>	80cm	PDF 540 trs/min	>30ch	2	24	215 kg	105 x 100 x 127	<b>8435 € HT</b>	<b>4</b>
OPTION	GRILLE   Grille de calibrage Ø 8 - 10 - 12 - 15 - 22 - 26 - 30 - 40 - 50 - 60mm (au choix)							<b>575 € HT</b>	

## BROYEUR À PLAQUETTES 23-42



- Ø du tambour : 360mm
- Largeur du tambour : 420mm
- Passage des matériaux : 230 x 420mm
- 2 ameneurs hydrauliques
- Copeaux de 6 à 20mm avec grille de calibrage interchangeable
- Hydraulique indépendant
- Dispositif No Stress + No Block
- Rendement de 12 m<sup>3</sup>/h

			<b>HP</b>					
	Diamètre	Motorisation	Puissance	Lame	Poids	Dimensions	Prix	Code PORT
<b>23/42 TPS</b>	23cm	PDF 1000 trs/min	>40ch	2	1400 kg	220 x 180 x 230	<b>Nous consulter</b>	<b>7</b>
<b>23/42 MTS</b>	23cm	KDW 2204T	60ch	2	2350 kg	340 x 200 x 250		<b>7</b>
<b>23/42 MTE</b>	23cm	Electrique 400V	30 kW	2	1800 kg	220 x 200 x 250		<b>7</b>
OPTIONS								
KLCT01	Kit 2 lames							
RC01	Radiocommande							
CACT01	Tapis d'alimentation métallique + 3ème rouleau ameneur							
GCCT01	Grille de calibrage							

## BROYEUR À PLAQUETTES 30-60



- Ø du tambour : 450mm
- Largeur du tambour : 600mm
- Passage des matériaux : 300 x 600mm
- 3 ameneurs hydrauliques
- Copeaux de 6 à 20mm avec grille de calibrage interchangeable
- Hydraulique indépendant
- Dispositif No Stress + No Block
- Rendement de 25 m<sup>3</sup>/h

			<b>HP</b>					
	Diamètre	Motorisation	Puissance	Lame	Poids	Dimensions	Prix	Code PORT
<b>30/60 TPS</b>	30cm	PDF 1000 trs/min	>70ch	3	1600 kg	260 x 200 x 260	<b>Nous consulter</b>	<b>7</b>
<b>30/60 MTS</b>	30cm	Iveco N45	126ch	3	3250 kg	460 x 220 x 280		<b>7</b>
<b>30/60 MTE</b>	30cm	Électrique 400V	55kW	3	3000 kg	460 x 220 x 280		<b>7</b>
OPTIONS								
KLCT002	Kit 3 lames							
RC01	Radiocommande							
CACT02	Tapis d'alimentation métallique							
GCCT02	Grille de calibrage							



# ROGNEUSES DE SOUCHES



### ROGNEUSE DE SOUCHES F360SW

- Déplacement manuel
- **Montée sur tourelle 60° - Largeur de balayage 80cm**
- Moteur essence à démarrage manuel
- Sécurité homme mort
- Dents réversibles au carbure
- Guidon monté sur silentbloc
- Guidon réglable en hauteur et repliable pour le transport
- Béquille avant
- Arceau de protection du rotor
- Frein sur les 2 roues

		<b>HP</b>								
<b>F-230 501</b>	Motorisation Honda GX390	Puissance 13ch	Tourelle 60°	Profondeur 20cm	Ø disque 350mm	N° dents 8	Poids 145 kg	Dimensions 180 x 65 x 120	Prix <b>5880 € HT</b>	Code PORT <b>3</b>
OPTION										
EMB									Embrayage centrifuge	<b>445 € HT</b>



### ROGNEUSE DE SOUCHES F460SW

- Déplacement manuel ou électrique
- **Montée sur tourelle 60° - largeur de balayage 90cm**
- Moteur essence à carburateur ou injection
- Démarrage électrique
- Sécurité homme mort
- Dents réversibles au carbure
- Guidon réglable en hauteur
- Béquilles avant et arrière
- Arceau de protection du rotor

		<b>HP</b>										
	Motorisation	Puissance	Avancement	Tourelle	Profondeur	Ø disque	N° dents	Poids	Dimensions	Prix	Code PORT	
<b>MOTEUR A CARBURATEUR</b>												
<b>F-000 060</b>	Kohler CH740	25ch	Electrique	60°	25cm	470mm	12	230 kg	220 x 75 x 115	<b>11295 € HT</b>	<b>4</b>	
<b>MOTEUR A INJECTION</b>												
<b>F-000 064</b>	Kohler ECH730	23ch	Electrique	60°	25cm	470mm	12	230 kg	220 x 75 x 115	<b>12390 € HT</b>	<b>4</b>	
<b>F-000 069</b>	Kohler ECH749	26.5ch	Electrique	60°	25cm	470mm	12	230 kg	220 x 75 x 115	<b>12600 € HT</b>	<b>4</b>	
OPTION												
EMB											Embrayage électromagnétique (sauf ECH749)	<b>495 € HT</b>

### ROGNEUSE DE SOUCHES F500H













- Avancement hydraulique avec frein hydraulique
- Transmission hydraulique :
  - Roues avant motrices
  - Roues arrières directrices
- Moteur essence
- Dents réversibles au carbure
- Commandes déportables avec pare-brise et bavette de protection
- Arceau de protection
- Embrayage électromagnétique du rotor
- Points de graissage centralisés
- Commandes de travail par mono levier en croix
- **Lame niveleuse hydraulique de série**

		<b>HP</b>								
<b>F-301 503</b>	Motorisation Kohler ECH980	Puissance 38ch	Balayage 94cm	Profondeur 38cm	Ø disque 510mm	N° dents 18	Poids 775 kg	Dimensions 252 x 105 x 171	Prix <b>26220 € HT</b>	Code PORT <b>7</b>

### ROGNEUSE DE SOUCHES F500HR



- Avancement hydraulique avec frein hydraulique
- Transmission hydraulique :
  - Roues avant motrices - roues arrières directrices
- Moteur essence à injection
- Dents réversibles au carbure
- Roues jumelées
- Arceau de protection
- Embrayage électromagnétique du rotor
- Points de graissage centralisés
- **Radio-commande**
- **Lame niveleuse hydraulique**
- **Balayage automatique programmable avec système No stress**

		<b>HP</b>								
<b>F-301 700</b>	Motorisation Kohler ECH980	Puissance 38ch	Balayage 94cm	Profondeur 38cm	Ø disque 510mm	N° dents 18	Poids 775 kg	Dimensions 252 x 89 x 146	Prix <b>31945 € HT</b>	Code PORT <b>7</b>

## ROGNEUSE DE SOUCHES P38



- Moteur essence à injection
- Démarrage électrique
- Chenilles à voie variable de 67cm à 97cm
- Entraînement du rotor par embrayage électromagnétique
- Commandes fixes à l'arrière ou radiocommande
- Arrêt d'urgence
- Leviers de secours (pour version radiocommande)
- Livrée avec chargeur et 2 batteries (pour version radiocommande)
- Dents monobloc au carbure - affutables
- **Lame niveleuse (pour version radiocommandée uniquement)**

		<b>HP</b>								
	Motorisation	Puissance	Balayage	Profondeur	Ø disque	N° dents	Poids	Dimensions	Prix	Code PORT
COMMANDES MANUELLES										
<b>P-38-GA-10</b>	Kohler ECH980	38ch	114cm	38cm	510mm	18	1042 kg	249 x 67 x 150	<b>31660 € HT</b>	<b>7</b>
RADIOCOMMANDE										
<b>P38R-GA-11</b>	Kohler ECH980	38ch	114cm	38cm	510mm	18	1105 kg	268 x 67 x 138	<b>38105 € HT</b>	<b>7</b>

## ROGNEUSE DE SOUCHES P56RX











- Moteur diesel Kohler KDI stage V
- Chenilles à voie variable de 80cm à 118cm
- Entraînement du disque hydraulique par moteur à piston
- **Radiocommande à distance avec inversion des commandes**
- Arrêt d'urgence
- Leviers de secours
- Livrée avec chargeur et 2 batteries
- Dents monobloc au carbure - affutables
- **Lame niveleuse hydraulique avec report d'attelage à boule**

		<b>HP</b>								
	Motorisation	Puissance	Balayage	Profondeur	Ø disque	N° dents	Poids	Dimensions	Prix	Code PORT
<b>PRX-56-GA-20</b>	Kohler KDI 1903	56ch	150cm	40cm	560mm	18	1800 kg	330 x 80 x 162	<b>65445 € HT</b>	<b>7</b>
OPTION										
P-W-GA	Treuil hydraulique 6 tonnes								<b>3680 € HT</b>	

### ROGNEUSE DE SOUCHES FZ465









- Entraînement par moteur hydraulique
- Mouvement + mise en route rotor par boîtier électrique en cabine
- Dents monobloc au carbure - affutables
- Hydraulique : circuit auxiliaire du porteur, indépendant des mouvements
- Platine d'adaptation non fournie
- Débit hydraulique minimum : 50l/min à 200 BAR
- Adaptable sur porteur à roues, chenilles...

 <b>F-307 000</b>	 Motorisation Hydraulique	<b>HP</b> Puissance 34cc	 Profondeur 20cm	 Ø disque 470mm	 N° dents 12	 Poids 200 kg	 Dimensions 105 x 71 x 75	 Prix <b>9315 € HT</b>	 Code PORT <b>4</b>
---	--	--------------------------------	---	--	---	---	--	---	--

### ROGNEUSE DE SOUCHES FZ500









- Entraînement hydraulique ou moteur essence
- Dents monobloc au carbure - affutables
- Hydraulique : circuit auxiliaire du porteur, indépendant des mouvements
- Platine d'adaptation non fournie
- Débit hydraulique minimum : 50l/min à 250 BAR
- Version motorisée : démarrage électrique en cabine
- Support de dépose de série

 <b>F-303-002</b>	 Motorisation Kohler ECH980	<b>HP</b> Puissance 38ch	 Profondeur 38cm	 Ø disque 510mm	 N° dents 18	 Poids 265 kg	 Dimensions 88 x 77 x 126	 Prix <b>8990 € HT</b>	 Code PORT <b>4</b>
---	--	--------------------------------	---	--	---	--	--	---	--

**CAROTTEUSE DE SOUCHES 3-POINTS**



- Adaptable sur tracteurs agricoles
- Attelage 3-points Cat.2
- Boitier réducteur sur châssis articulé par vérins doubles effet
- Outil de fraisage à 1 pointe et 2 lames
- Rotation horaire
- **Cardan homocinétique avec limiteur de coupe à friction**

 <b>80/100 3PTS</b>	 PDF 1000 trs/min	<b>HP</b> Puissance 80ch	 Profondeur 95cm	 Ville 550mm	 Poids 2000 kg	 Dimensions 230 x 120 x 170	 Prix <b>69270 € HT</b>	 Code PORT <b>7</b>
---	--	--------------------------------	---	---	---	--	--	--



### CAROTTEUSE DE SOUCHE HYDRAULIQUE

- Adaptation rigide sur le balancier de pelle à chenilles ou à pneus
- Boîtier réducteur à chaînes
- Outil de fraisage à 1 pointe et 2 lames à rotation horaire
- Prix sans adaptation sur le porteur
- Raccords hydrauliques 1 pouce ou 1.5 pouce pour 26/40
- Pour version carotteuse : système d'expulsion de la carotte par vérin
- Débit hydraulique nécessaire de 150 à 180l/min à 350 BAR



#### HP

Puissance



Ø Vrille



Ø carotteuse



Profondeur



Poids



Dimensions



Prix vrille



Prix Carotteuse



Code PORT

**9/16**

100 - 145ch

55cm

32cm

100cm

1300 kg

150 x 80 x 200

**38110 € HT**

**47950 € HT**

**7**

**17/25**

145 - 180ch

70cm

37cm

100cm

1400 kg

150 x 80 x 200

**45460 € HT**

**55285 € HT**

**7**

**26/40**

175 - 315ch

120cm

50cm

120cm

2300 kg

130 x 130 x 250

**103370 € HT**

**115465 € HT**

**7**

#### OPTIONS

- Couronne coupe racine Ø70cm pour 9/16
- Couronne coupe racine Ø850cm pour 17/25

**Nous consulter**

**Nous consulter**

### CAROTTEUSE DE SOUCHE SPEEDY



- Adaptation sur tracteurs agricoles et PDF 1000 trs/min
- Adaptation rigide à l'arrière du tracteur
- Nécessite la création d'un châssis fixe au tracteur
- Attelage 3-points Cat.2
- Boîtier réducteur sur châssis articulé par vérins double effet (3DE)
- Outil de fraisage à 1 pointe et 2 lames à rotation horaire
- **Cardan homocinétique avec limiteur de couple à friction**
- Pour version carotteuse : système d'expulsion de la carotte par vérin
- Débit hydraulique nécessaire de 150 à 180m/min à 350 BAR



#### HP

Puissance



Ø Vrille



Ø carotteuse



Profondeur



Poids



Dimensions



Prix vrille



Prix Carotteuse



Prix complète



Code PORT

**80/100**

80 - 100ch

55cm

32cm

95cm

1000 kg

230 x 120 x 170

**38430 € HT**

**45150 € HT**

**48255 € HT**

**7**

**100/130**

100 - 130ch

70cm

37cm

95cm

1200 kg

230 x 120 x 170

**48710 € HT**

**57475 € HT**

**60360 € HT**

**7**

**130/160**

130 - 160ch

85cm

X

95cm

1400 kg

250 x 120 x 170

**54920 € HT**

**X**

**X**

**7**

**S160/250**

160 - 250ch

120cm

50cm

95cm

2200 kg

280 x 120 x 180

**112190 € HT**

**120325 € HT**

**124200 € HT**

**7**

#### OPTIONS

- Couronne coupe racine Ø70cm pour 80/100
- Couronne coupe racine Ø850cm pour 100/130

**Nous consulter**

**Nous consulter**

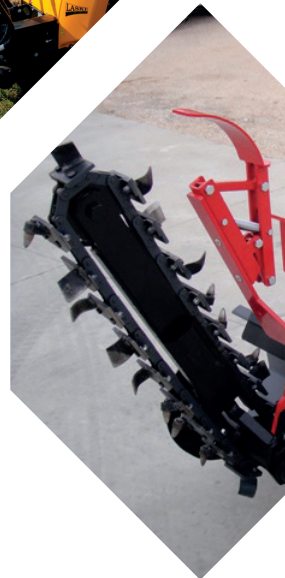

## TRANCHEUSES DE SOL TARIÈRES

## TRANCHEUSE DE SOL TR50



- Moteur essence à démarrage manuel
- Poignée de sécurité homme mort
- Sécurité à cliquet anti-retour
- Vis sans fin de dégagement de la terre à droite
- Guidon réglable en hauteur
- Réglage de profondeur par sélecteur cranté 12 - 25 - 35 - 45cm
- Nettoyeur de tranchée escamotable de série
- Entraînement par courroie et embrayage centrifuge
- Boîte à outils
- Déplacement manuel

  
**DR-0003**

  
Motorisation  
Honda GX200

**HP**  
Puissance  
6.5ch

  
Chaîne  
Mixte

  
Profondeur  
45cm

  
Largeur  
10cm

  
Poids  
135 kg

  
Dimensions  
156 x 70 x 80

  
Prix  
**5250 € HT**

  
Code PORT  
**3**

## TRANCHEUSE DE SOL MAK45



- Moteur essence à démarrage manuel
- Poignée de sécurité homme mort
- Sécurité à cliquet anti-retour
- Vis sans fin de dégagement de la terre à droite
- Guidon réglable en hauteur
- Réglage de profondeur par manivelle de 0 à 45cm
- 3ème roue avant pour + de stabilité
- Entraînement par courroie et embrayage centrifuge + **réducteur**
- **Recul semi automatique**
- Nettoyeur de tranchée

  
**MAK45**

  
Motorisation  
Honda GX200

**HP**  
Puissance  
6.5ch

  
Chaîne  
Mixte

  
Profondeur  
45cm

  
Largeur  
11cm

  
Poids  
156 kg

  
Dimensions  
140 x 70 x 80

  
Prix  
**7050 € HT**

  
Code PORT  
**3**

OPTION

KUT13\_4

Kit largeur 13cm pour chaîne mixte

**340 € HT**

## TRANCHEUSE DE SOL TR60 HC



- Moteur essence à démarrage électrique
- Poignée de sécurité homme mort
- Avancement hydrostatique avant / arrière
- 2 gammes de vitesse : transport - travail
- Vis sans fin de dégagement de la terre à droite
- Guidon réglable en hauteur
- Réglage de profondeur par vérin hydraulique de 0 à 68cm
- Nettoyeur de tranchée escamotable de série
- Entraînement par courroie et réducteur à bain d'huile
- Boîte à outils



**DR-02014**



Motorisation

Honda GX390S

**HP**

Puissance

13ch



Chaîne  
Mixte



Profondeur  
68cm



Largeur  
10cm



Poids  
292 kg



Dimensions  
220 x 78 x 90



Prix  
**12990 € HT**



Code PORT  
**4**

## TRANCHEUSE DE SOL MAK 60



- Moteur essence à démarrage manuel
- Poignée de sécurité homme mort
- Avancement hydraulique avant / arrière
- 2 gammes de vitesse : transport - travail
- Vis sans fin de dégagement de la terre à droite
- Plateforme pour l'utilisateur
- Réglage de profondeur par vérin hydraulique de 0 à 60cm
- Entraînement de la chaîne par moteur hydraulique
- Montée sur chenilles fixes
- Nettoyeur de tranchée



**MAK60**

**MAK80**



Motorisation

Honda GX390

Honda GX390

**HP**

Puissance

13ch

13ch



Chaîne  
Mixte

Mixte



Profondeur  
60cm

80cm



Largeur  
11cm

11cm



Poids  
350 kg

360 kg



Dimensions  
140 x 70 x 120

140 x 70 x 120



Prix  
**13580 € HT**

**14150 € HT**



Code PORT  
**5**

**5**

OPTION

KUT16\_2

Kit largeur 13 - 16cm

**710 € HT**

## TRANCHEUSE DE SOL TR120H



- Moteur essence
- Avancement hydrostatique
- Nettoyeur de tranchée de série
- Vis sans fin de dégagement de la terre à droite
- Leviers tournants pour l'avancement
- Réglage de profondeur par vérin hydraulique
- Entraînement de la chaîne par moteur hydraulique
- Système de blocage des chenilles (parking)
- Système homme mort par pression sur la plateforme utilisateur



**DR-05000**



Motorisation

Kohler ECH980

**HP**

Puissance

35ch



Chaîne

Mixte



Profondeur

120cm



Largeur

15cm



Poids

867 kg



Dimensions

340 x 87 x 136



Prix



Code PORT

**7**

### OPTIONS

- Balayeuse ZCH
- Broyeur d'herbe
- Rogneuse de souches FZ465

**Nous consulter**

**Nous consulter**

**Nous consulter**



## TRANCHEUSE DE SOL HYDRAULIQUE

- Entraînement par moteur hydraulique
- Plusieurs cylindrées possibles au choix en fonction du porteur
- Pièce d'adaptation non fournie
- Vis sans fin de dégagement de la terre à droite
- Patin de glissement
- Nettoyeur de tranchée

	Puissance	Chaîne	Débit	Profondeur	Largeur	Poids	Dimensions	Prix	Code PORT
<b>CTI 70</b>									
<b>CTI70</b>	125cm <sup>3</sup>	Mixte	20 l/min à 170 BAR	68cm	11cm	100 kg	125 x 75 x 70	<b>4280 € HT</b>	<b>3</b>
<b>CTI 80</b>									
<b>CTI80</b>	160cm <sup>3</sup>	Mixte	35 l/min à 150 BAR	80cm	11cm	110 kg	140 x 75 x 80	<b>6790 € HT</b>	<b>3</b>
<b>CTI 100</b>									
<b>CTI100</b>	200cm <sup>3</sup>	Mixte	45 l/min à 175 BAR	100cm	12cm	260 kg	175 x 74 x 80	<b>7580 € HT</b>	<b>4</b>
OPTIONS									
<b>CT 70</b>									
KUT13_1	Kit largeur 13cm							<b>310 € HT</b>	
KUT16_1	Kit largeurs 13 + 16cm							<b>690 € HT</b>	
<b>CT 80 - 100</b>									
KUT15_2	Kit largeur 15cm							<b>310 € HT</b>	
KUT20_2	Kit largeurs 15 + 20cm							<b>730 € HT</b>	

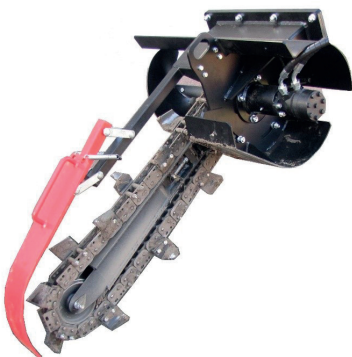

## TRANCHEUSE DE SOL ATR90









- Adaptable sur pelles ou chargeurs
- Entraînement par moteur hydraulique
- Patin de glissement
- Nettoyeur de tranchée de série
- Réglage de la profondeur par cavage du bras de support

	Puissance	Chaîne	Débit	Profondeur	Largeur	Poids	Dimensions	Prix	Code PORT
<b>ATR90</b>	270cm <sup>3</sup>	Mixte	70l/min - 200 BAR	90cm	16cm	300 kg	175 x 95 x 75	<b>7655 € HT</b>	<b>4</b>



### TRANCHEUSE DE SOL 3-POINTS CTM90









- Nécessite avancement hydrostatique ou vitesses super rampantes
- **Cardan de série**
- Dégagement de la terre par vis sans fin des 2 côtés
- Rendement maximal de 300m/h
- Réglage de profondeur par vérin hydraulique (1DE)
- Ensemble du groupe de tranchée déporté à droite
- Attelage Cat.1
- Nettoyeur de tranchée

 <b>CTM90</b>	 PDF PDF 540 trs/min	<b>HP</b> Puissance 35ch	 Chaîne Mixte	 Profondeur 90cm	 Largeur 15cm	 Poids 335 kg	 Dimensions 197 x 115 x 60	 Prix <b>14160 € HT</b>	 Code PORT <b>7</b>	
OPTION KUT28_1		Kit largeurs 20 + 25 + 28cm							<b>1170 € HT</b>	

### TRANCHEUSE DE SOL 3-POINTS CTM120



- Nécessite avancement hydrostatique ou vitesses super rampantes
- **Cardan de série + translateur hydraulique**
- Dégagement de la terre par vis sans fin des 2 côtés
- Rendement maximal de 300m/h
- Réglage de profondeur par vérin hydraulique (1DE)
- Ensemble du groupe de tranchée déporté à droite
- Attelage Cat.2
- Nettoyeur de tranchée mécanique de série

 <b>CTM120-20</b>	 PDF PDF 540 trs/min	<b>HP</b> Puissance 70ch	 Chaîne Mixte	 Profondeur 120cm	 Largeur 20cm	 Poids 850 kg	 Dimensions 280 x 115 x 70	 Prix <b>28950 € HT</b>	 Code PORT <b>7</b>	
<b>CTM140-20</b>	PDF 540 trs/min	70ch	Lames	140cm	20cm	920 kg	300 x 115 x 70	<b>29540 € HT</b>	<b>7</b>	
OPTIONS KUT35_3		Kit largeurs 25cm							<b>1230 € HT</b>	



## TARIÈRE À 1 HOMME NEA

- Moteur 2 ou 4 temps
- Équipée de décompresseur (2 temps)
- Réducteur
- Livrée sans vrille

	 Motorisation	 HP	 Profondeur maxi	 Poids	 Dimensions	 Prix	 Code PORT
<b>888000</b>	Bluebird N450ST	Cylindrée 44.3cm <sup>3</sup>	140cm	10.7 kg	40 x 30 x 40	<b>665 € HT</b>	<b>2</b>
<b>888010</b>	Bluebird N560ST	Cylindrée 53.2cm <sup>3</sup>	160cm	10.7 kg	40 x 30 x 40	<b>685 € HT</b>	<b>2</b>
<b>888020</b>	Bluebird N610ST	Cylindrée 57.9cm <sup>3</sup>	180cm	10.7 kg	40 x 30 x 40	<b>700 € HT</b>	<b>2</b>
<b>875490</b>	Honda GX35	Cylindrée 35.8cm <sup>3</sup>	120cm	10.1 kg	40 x 30 x 40	<b>645 € HT</b>	<b>2</b>
<b>882600</b>	Honda GX50	Cylindrée 50cm <sup>3</sup>	140cm	10.7 kg	40 x 30 x 40	<b>735 € HT</b>	<b>2</b>

### OPTIONS

720020	Vrille Ø 80x80cm	<b>105 € HT</b>
720040	Vrille Ø 100x80cm	<b>110 € HT</b>
720070	Vrille Ø 120x80cm	<b>120 € HT</b>
720170	Vrille Ø 150x80cm	<b>125 € HT</b>
720210	Vrille Ø 180x80cm	<b>155 € HT</b>
720350	Vrille Ø 200x80cm	<b>155 € HT</b>
727430	Vrille Ø 250x80cm	<b>225 € HT</b>
750360	Rallonge longueur 40cm	<b>55 € HT</b>



## TARIÈRE À 2 HOMMES T170

- Moteur essence 4 temps
- Inverseur de sens de rotation
- Sortie par arbre 6 cannelures

	 Motorisation	 HP	 Profondeur maxi	 Poids	 Dimensions	 Prix	 Code PORT
<b>882650</b>	Honda GCV170	Cylindrée 170cm <sup>3</sup>	200cm	27 kg	70 x 40 x 65	<b>1615 € HT</b>	<b>2</b>

### OPTIONS

722000	Vrille Ø 100x70cm	<b>180 € HT</b>
722010	Vrille Ø 150x70cm	<b>215 € HT</b>
722020	Vrille Ø 200x70cm	<b>250 € HT</b>
722030	Vrille Ø 250x70cm	<b>270 € HT</b>
722040	Vrille Ø 300x70cm	<b>415 € HT</b>
722050	Vrille Ø 350x70cm	<b>460 € HT</b>
722060	Vrille Ø 400x70cm	<b>505 € HT</b>
751380	Rallonge longueur 50cm	<b>135 € HT</b>
751390	Rallonge longueur 100cm	<b>160 € HT</b>



# ÉPANDEURS DE SEL



## ÉPANDEUR POUSSÉ MATTERHORN

- Réglage de l'ouverture de fond de cuve au guidon
- Béquille de support repliable
- Châssis tubulaire peint
- Agitateur à disque en ellipse
- Roues en plastique
- Couvercle en plastique
- Disque et palettes en inox



01021.028



Largeur de travail  
0 à 3m



Capacité  
28 litres



Entraînement  
Disque en inox



Trémie  
PPN



Poids  
8 kg



Dimensions  
105 x 52 x 92



Prix  
**390 € HT**



Code PORT  
**1**



## ÉPANDEUR POUSSÉ MONT BLANC

- Réglage de l'ouverture de fond de cuve au guidon
- Béquille de support repliable
- Châssis tubulaire peint
- Agitateur articulé en inox
- Roues gonflables
- Couvercle en plastique
- Disque et palettes en inox



01021.027



Largeur de travail  
0 à 3m



Capacité  
50 litres



Entraînement  
Disque en inox



Trémie  
PPN



Poids  
22 kg



Dimensions  
107 x 61 x 94



Prix  
**965 € HT**



Code PORT  
**2**



## ÉPANDEUR POUSSÉ OLYMPUS

- Réglage de l'ouverture de fond de trémie par levier gradué
- Béquilles de support
- Châssis tubulaire peint
- Agitateur par grille en inox articulée
- Roues gonflables
- Rouleau distributeur en inox



01021.031



Largeur de travail  
70cm



Capacité  
100 litres



Entraînement  
Roue + chaîne



Trémie  
Acier



Poids  
37 kg



Dimensions  
91 x 99 x 99



Prix  
**945 € HT**



Code PORT  
**2**

## ÉPANDEUR SPT



- Ouverture de fond de cuve réglable
- Béquilles de support
- Châssis tubulaire peint
- Agitateur à doigt
- Roues pleines type tracteur 320 x 80 SPT50
- Roues pneumatiques 13.500x6 SPT100 et SPT160
- Possibilité d'épandre à GAUCHE - CENTRÉ - DROITE
- Déflecteur peint réglable
- Disque et palettes en PVC
- **Attelage manuel ou trainé A SPÉCIFIER A LA COMMANDE**

	 Largeur de travail	 Capacité	 Entraînement	 Trémie	 Poids	 Dimensions	 Prix	 Code PORT
<b>SPT 50</b>								
<b>SPT/50G</b>	0 à 6m	42 litres	Roue + boitier	Galvanisée	30 kg	40 x 110 x 80	<b>640 € HT</b>	<b>2</b>
<b>SPT/50I</b>	0 à 6m	42 litres	Roue + boitier	Inox	30 kg	40 x 110 x 80	<b>705 € HT</b>	<b>2</b>
<b>SPT/50P</b>	0 à 6m	42 litres	Roue + boitier	PPN	30 kg	40 x 110 x 80	<b>655 € HT</b>	<b>2</b>
<b>SPT 100</b>								
<b>SPT/100G</b>	0 à 6m	105 litres	Roue + boitier	Galvanisée	34 kg	85 x 110 x 100	<b>725 € HT</b>	<b>2</b>
<b>SPT/100I</b>	0 à 6m	105 litres	Roue + boitier	Inox	34 kg	85 x 110 x 100	<b>840 € HT</b>	<b>2</b>
<b>SPT/100P</b>	0 à 6m	105 litres	Roue + boitier	PPN	34 kg	85 x 110 x 100	<b>760 € HT</b>	<b>2</b>
<b>SPT 160</b>								
<b>SPT/160G</b>	0 à 6m	149 litres	Roue + boitier	Galvanisée	37 kg	95 x 110 x 105	<b>830 € HT</b>	<b>2</b>
<b>SPT/160I</b>	0 à 6m	149 litres	Roue + boitier	Inox	37 kg	95 x 110 x 105	<b>960 € HT</b>	<b>2</b>
<b>SPT/160P</b>	0 à 6m	149 litres	Roue + boitier	PPN	37 kg	95 x 110 x 105	<b>870 € HT</b>	<b>2</b>
<b>OPTIONS</b>								
BACHE	Bâche tous modèles						<b>110 € HT</b>	
2433	Timon à chape en plus des mancherons						<b>105 € HT</b>	
2433B	Mancherons en plus du timon à chape						<b>105 € HT</b>	
3629	Commande à distance à câble 2.7m						<b>250 € HT</b>	
4028	Attelage à boule pour timon à chape						<b>95 € HT</b>	





## ÉPANDEUR TRAINÉ EVEREST









- Pont débrayable
- Ouverture de fond de cuve réglable par sélecteur cranté
- Fond de cuve en inox + grille de calibrage
- Disque, palettes et agitateur articulé en inox
- Attelage réglable en hauteur à boule et à œil
- Bâche

								
<b>01021.019</b>	Largeur de travail 0 à 6m	Capacité 150 litres	Entraînement Roues + boîtier	Trémie PPN	Poids 65 kg	Dimensions 91 x 99 x 99	Prix <b>1895 € HT</b>	Code PORT <b>3</b>



## ÉPANDEUR TRAINÉ SSA500







- Ouverture de fond de cuve réglable
- Pont débrayable
- Largeur d'épandage réglable par déflecteur
- Fond de cuve + disque et palettes réglables en inox
- Timon réglable en hauteur
- Attelage à boule ou à œil (à préciser)
- Agitateur à chaîne
- Éclairage routier avec prise 7 broches

								
<b>009182</b>	Largeur de travail 0 à 12m	Capacité 380 litres	Entraînement Roue + boîtier	Trémie PPN	Poids 140 kg	Dimensions 210 x 150 x 120	Prix <b>4055 € HT</b>	Code PORT <b>3</b>
<b>009181</b>	Largeur de travail 0 à 12m	Capacité 380 litres	Entraînement Roue + boîtier	Trémie Inox	Poids 138 kg	Dimensions 210 x 150 x 120	Prix <b>4200 € HT</b>	Code PORT <b>3</b>
OPTIONS								
1383	Bâche tous modèles						<b>240 € HT</b>	
1290P	Commande à distance à câble						<b>420 € HT</b>	



## ÉPANDEUR TRAINÉ CL500

- Ouverture de fond de cuve réglable
- Pont débrayable
- Largeur d'épandage réglable par déflecteur
- Fond de cuve + disque et palettes réglables en inox
- Roues gonflables type ATV
- Timon réglable en hauteur
- Attelage à boule ou à œil (à préciser)
- Éclairage routier avec prise 7 broches + cache de série

								
<b>CL500</b>	Largeur de travail 0 à 6m	Capacité 360 litres	Entraînement Roue + boîtier	Trémie PPN	Poids 127 kg	Dimensions 140 x 120 x 200	Prix <b>6715 € HT</b>	Code PORT <b>4</b>

## ÉPANDÉUR PORTÉ 3-POINTS P



- Ouverture de fond de cuve réglable
- Agitateur articulé
- Grille de calibrage
- Attelage 3-points CAT.0
- Possibilité d'épandre à GAUCHE - CENTRÉ - DROITE
- Déflecteur peint réglable
- Disque et palettes en PVC
- **Cardan de série**



Largeur de travail



Capacité



Entraînement



Trémie



Poids



Dimensions



Prix



Code PORT

### P 100

<b>P100G</b>	0 à 6m	105 litres	PDF 540 trs/min	Galvanisée	33 kg	80 x 80 x 80	<b>830 € HT</b>	<b>2</b>
<b>P/100I</b>	0 à 6m	105 litres	PDF 540 trs/min	Inox	33 kg	80 x 80 x 80	<b>970 € HT</b>	<b>2</b>
<b>P/100P</b>	0 à 6m	105 litres	PDF 540 trs/min	PPN	33 kg	80 x 80 x 80	<b>890 € HT</b>	<b>2</b>

### P 160

<b>P/160G</b>	0 à 6m	149 litres	PDF 540 trs/min	Galvanisée	37 kg	90 x 90 x 88	<b>895 € HT</b>	<b>2</b>
<b>P/160I</b>	0 à 6m	149 litres	PDF 540 trs/min	Inox	37 kg	90 x 90 x 88	<b>995 € HT</b>	<b>2</b>
<b>P/160P</b>	0 à 6m	149 litres	PDF 540 trs/min	PPN	37 kg	90 x 90 x 88	<b>960 € HT</b>	<b>2</b>

### OPTIONS

BACHE	Bâche tous modèles	<b>110 € HT</b>
3630	Commande à distance à câble 2.7m	<b>245 € HT</b>

## ÉPANDÉUR PORTÉ 3-POINTS SP



- Ouverture de fond de cuve réglable
- Entraînement par boîtier renvoi d'angle
- Agitateur articulé
- Grille de calibrage
- Attelage 3-points Cat 1N
- Châssis galvanisé
- Disque et palettes galvanisés
- Largeur d'épandage réglable par déflecteur
- **Cardan de série**
- **Bâche et kit feux de série**



Largeur de travail



Capacité



Entraînement



Trémie



Poids



Dimensions



Prix



Code PORT

<b>SP500/P</b>	0 à 12m	350 litres	PDF 540 trs/min	PPN	54 kg	120 x 120 x 115	<b>1620 € HT</b>	<b>3</b>
<b>SP500/I</b>	0 à 12m	350 litres	PDF 540 trs/min	Inox	60 kg	120 x 120 x 115	<b>1750 € HT</b>	<b>3</b>

### OPTIONS

3660	Commande à distance à câble 2m	<b>280 € HT</b>
4103	Commande à distance hydraulique	<b>315 € HT</b>

## ÉPANDÉUR PORTÉ 3-POINTS PR500



- Ouverture de fond de cuve réglable
- Entraînement par boîtier renvoi d'angle
- Agitateur articulé
- Grille de calibrage
- Attelage 3-points Cat 1
- Châssis peint
- Disque et palettes en inox
- Largeur d'épandage réglable par déflecteur
- Kit feux avec prise 7 broches
- **Bâche et cardan de série**



H.00.40

OPTION

4353



Largeur de travail

0 à 6m



Capacité

360 litres



Entraînement

PDF 540 trs/min



Trémie

PPN



Poids

60 kg



Dimensions

115 x 100 x 100



Prix

**3795 € HT**

Code PORT

**3**

Commande à distance hydraulique

**525 € HT**

## ÉPANDÉUR PORTÉ 3-POINTS PRO400



- Ouverture de fond de cuve réglable
- Entraînement par boîtier renvoi d'angle
- Agitateur articulé
- Grille de calibrage
- Attelage 3-points Cat 1
- Châssis peint
- Système VICON® original
- Kit feux
- **Bâche et cardan de série**



H.03.00

OPTION

4353



Largeur de travail

0 à 6m



Capacité

310 litres



Entraînement

PDF 540 trs/min



Trémie

Galvanisée



Poids

98 kg



Dimensions

115 x 100 x 115



Prix

**5075 € HT**

Code PORT

**3**

Commande à distance hydraulique

**525 € HT**

### ÉPANDEUR PORTÉ 3-POINTS MGD750



- Ouverture de fond de cuve réglable
- Entraînement par boîtier renvoi d'angle
- Agitateur articulé
- Grille de calibrage
- Attelage 3-points Cat 1 et 2
- Châssis galvanisé
- Disque et palettes en inox
- Largeur d'épandage réglable par déflecteur
- Kit feux avec prise 7 broches
- **Bâche et cardan de série**

								
<b>H.08.12</b>	Largeur de travail 0 à 6m	Capacité 730 litres	Entraînement PDF 540 trs/min	Trémie Galvanisée	Poids 160 kg	Dimensions 154 x 106 x 120	Prix <b>5730 € HT</b>	Code PORT <b>4</b>
OPTION 4353	Commande à distance hydraulique						<b>525 € HT</b>	

### ÉPANDEUR PORTÉ 3-POINTS PR950

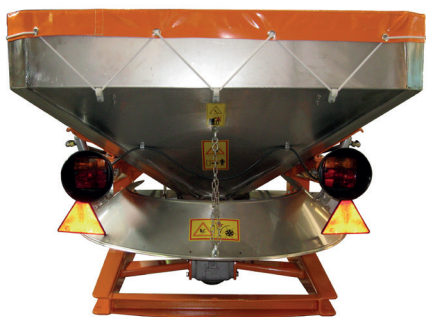

- Ouverture de fond de cuve réglable
- Entraînement par boîtier renvoi d'angle
- Agitateur articulé
- Grille de calibrage
- Attelage 3-points Cat 1 et 2
- Châssis galvanisé
- Disque et palettes en inox
- Largeur d'épandage réglable par déflecteur
- Kit feux avec prise 7 broches
- **Bâche et cardan de série**

								
<b>H.07.20</b>	Largeur de travail 0 à 6m	Capacité 910 litres	Entraînement PDF 540 trs/min	Trémie Inox	Poids 191 kg	Dimensions 125 x 118 x 136	Prix <b>9370 € HT</b>	Code PORT <b>4</b>
OPTION 4353	Commande à distance hydraulique						<b>660 € HT</b>	

## ÉPANDÉUR SUR SOCLE WOLF12V



- Connexion à la batterie du porteur
- Trémie en inox
- Vis sans fin en inox
- Grille de calibrage en inox
- 2 moteurs électriques indépendants
- Bâche de série
- Arrêt d'urgence
- Commandes électriques en cabine
- Kit plaque d'immatriculation

**WOLF12V**

Largeur de travail  
0 à 6m



Capacité  
800 litres



Entraînement  
Moteurs électriques



Trémie  
Inox



Poids  
180 kg



Dimensions  
130 x 129 x 115



Prix  
**12905 € HT**



Code PORT  
**7**

## OPTIONS

CAM	Caméra arrière pour le contrôle de l'épandage	<b>790 € HT</b>
FLASH	Gyrophare	<b>330 € HT</b>
KITFIX	Kit de fixation	<b>240 € HT</b>

## ÉPANDÉUR SUR SOCLE SN



- Entraînement par moteurs hydrauliques
- Trémie en inox
- Vis sans fin en inox
- Grille de calibrage en inox
- Réglage du dosage manuel
- Réglage de l'asymétrie manuel

**VVSN 10300**

Largeur de travail  
0 à 6m



Capacité  
1000 litres



Entraînement  
Hydraulique



Trémie  
Inox



Poids  
260 kg



Dimensions  
220 x 142 x 141



Prix  
**11545 € HT**



Code PORT  
**7**

**VVSN 10500**

0 à 6m

1500 litres

Hydraulique

Inox

320 kg

220 x 142 x 180

**13595 € HT**

**7**

**VVSN 10600**

0 à 6m

1800 litres

Hydraulique

Inox

340 kg

220 x 142 x 200

**15060 € HT**

**7**

## OPTIONS

S01 0021	Réglage par télécommande en cabine UNIT-M	<b>720 € HT</b>
S01 0022	Réglage par ordinateur avec DPA	<b>3090 € HT</b>
S01 0128	Bâche	<b>705 € HT</b>
S01 0027	Éclairage du disque	<b>135 € HT</b>

## ÉPANDEUR EN NAPPE PORTÉ 3-POINTS VS



- Ouverture de fond de cuve réglable manuellement
- Entraînement par moteur hydraulique
- Agitateur cylindrique à doigts
- Flexibles longueur 1m
- Attelage 3-points Cat 1 et 2
- Châssis peint
- Nécessite 1 DE
- Débit hydraulique nécessaire : 20l/min à 160 BAR



**SPAM 011000**

Largeur de travail

100cm

Capacité

150 litres

Entraînement

Hydraulique

Trémie

Acier

Poids

170 kg

Dimensions

120 x 78 x 106

**4385 € HT**

**7**

**SPAM 012000**

150cm

220 litres

Hydraulique

Acier

230 kg

170 x 78 x 106

**5080 € HT**

**7**

**SPAM 013000**

180cm

280 litres

Hydraulique

Acier

260 kg

200 x 78 x 106

**6190 € HT**

**7**

### OPTIONS

#### OPTIONS OBLIGATOIRES (AU CHOIX)

S01 0001	Réglage manuel de la quantité épandue	<b>415 € HT</b>
S01 0002	Réglage par télécommande en cabine UNIT-M	<b>1920 € HT</b>
S01 0003	Réglage par ordinateur avec DPA	<b>4155 € HT</b>

#### OPTIONS COMMUNES









S01 0006	Extension +120 litres pour trémie 150 litres	<b>275 € HT</b>
S01 0005	Extension +180 litres pour trémie 220 litres	<b>415 € HT</b>
S01 0004	Extension +220 litres pour trémie 280 litres	<b>635 € HT</b>
S01 0007	Attelage auto-chargeur (nécessite 1 double effet supplémentaire)	<b>1345 € HT</b>
S01 0010	Connexion à 1 double effet avec commandes électriques	<b>435 € HT</b>
S01 0011	Bâche	<b>370 € HT</b>
S01 0014	Agitateur spécial sel	<b>355 € HT</b>
S01 0015	Report de feux	<b>435 € HT</b>



## ÉPANDEUR A DISQUE PORTÉ 3-POINTS VS-TD



- Ouverture de fond de cuve réglable manuellement
- Réglage manuel de quantité de sel épanché
- Entraînement par moteur hydraulique
- Agitateur cylindrique à doigts
- Flexibles longueur 1m
- Attelage 3-points Cat 1 et 2
- Châssis peint
- Nécessite 1 DE
- Débit hydraulique nécessaire : 20l/min à 160 BAR
- Report de feux
- Béquilles de dépose

	 Largeur de travail	 Capacité	 Entraînement	 Trémie	 Poids	 Dimensions	 Prix	 Code PORT
<b>SPAM 040000</b>	0 à 6m	750 litres	Hydraulique	Acier	431 kg	224 x 131 x 107	<b>10215 € HT</b>	<b>7</b>
<b>SPAM 010000</b>	0 à 6m	1000 litres	Hydraulique	Acier	473 kg	224 x 131 x 117	<b>11120 € HT</b>	<b>7</b>
<b>SPAM 020000</b>	0 à 6m	1500 litres	Hydraulique	Acier	551 kg	224 x 131 x 135	<b>11880 € HT</b>	<b>7</b>
<b>SPAM 030000</b>	0 à 6m	2000 litres	Hydraulique	Acier	578 kg	224 x 131 x 139	<b>12655 € HT</b>	<b>7</b>

### OPTIONS

#### OPTIONS DE RÉGLAGE DE DOSAGE

S01 0021	Réglage par télécommande en cabine UNIT-M	<b>1920 € HT</b>
S01 0022	Réglage par ordinateur avec DPA	<b>3090 € HT</b>

#### OPTIONS COMMUNES









S01 0025	Attelage auto-chargeur (nécessite 1 double effet supplémentaire)	<b>1845 € HT</b>
S01 0010	Connexion à 1 double effet avec commandes électriques	<b>435 € HT</b>
S01 0026	Bâche	<b>400 € HT</b>
S01 0027	Kit éclairage du disque	<b>135 € HT</b>





## ÉPANDEUR EN NAPPE PORTÉ 3-POINTS FELIX

- Ouverture de fond de cuve réglable
- Réglage de l'ouverture de fond de cuve manuel
- Entraînement par moteur hydraulique
- Agitateur cylindrique
- Grille de calibrage
- Attelage 3-points Cat 1 et 2
- Débit hydraulique nécessaire 50 l/min à 180 BAR
- Nécessite 1 DE
- Attelage autochargeur

	 Largeur de travail	 Capacité	 Entraînement	 Trémie	 Poids	 Dimensions	 Prix	 Code PORT
<b>31000</b>	110cm	580 litres	Hydraulique	Acier	250 kg	145 x 140 x 135	<b>7640 € HT</b>	<b>7</b>
<b>31001</b>	160cm	780 litres	Hydraulique	Acier	320 kg	185 x 140 x 135	<b>8990 € HT</b>	<b>7</b>
<b>31002</b>	200cm	980 litres	Hydraulique	Acier	480 kg	225 x 140 x 135	<b>10270 € HT</b>	<b>7</b>
<b>31003</b>	230cm	1100 litres	Hydraulique	Acier	565 kg	250 x 140 x 135	<b>11585 € HT</b>	<b>7</b>
OPTIONS								
AC-FELIX11	Réglage de l'ouverture hydraulique						<b>855 € HT</b>	
AC_FELIX09	Bâche						<b>595 € HT</b>	
AC_VIB	Moteur électrique 12V vibrant						<b>635 € HT</b>	

## ÉPANDEUR CENTRIFUGE PORTÉ 3-POINTS FOX



- Ouverture de fond de cuve réglable
- Réglage de l'ouverture de fond de cuve manuel
- Entraînement par moteur hydraulique
- Agitateur cylindrique et vis sans fin
- Vitesse hydraulique réglable
- Grille de calibrage et feux de série
- Attelage 3-points Cat 1 et 2
- Débit hydraulique nécessaire 50 l/min à 180 BAR
- Nécessite 1 DE
- Attelage autochargeur

	 Largeur de travail	 Capacité	 Entraînement	 Trémie	 Poids	 Dimensions	 Prix	 Code PORT
<b>FOX1200</b>	0 à 7m	1200 litres	Hydraulique	Acier	600 kg	150 x 130 x 150	<b>10735 € HT</b>	<b>7</b>
<b>FOX2000</b>	0 à 7m	2000 litres	Hydraulique	Acier	800 kg	150 x 150 x 150	<b>14220 € HT</b>	<b>7</b>
OPTIONS								
AC_FOX03	Réglage de l'ouverture hydraulique						<b>855 € HT</b>	
AC_FOX04	Bâche						<b>560 € HT</b>	
AC_VIB	Moteur électrique 12V vibrant						<b>635 € HT</b>	
CELEC	Commandes électriques						<b>1850 € HT</b>	



# LAMES À NEIGE FRAISES À NEIGE BALAYEUSES

## LAME À NEIGE OR-L



- Orientation gauche - droite hydraulique
- Orientation de -30° + 30°
- Lame monobloc
- Renforts centraux et latéraux
- Attelage 3-points Cat.0 ou 1N ou triangle communal
- Flexibles hydrauliques 1m
- Lame d'usure en acier
- 2 ressorts de sécurité
- Bande réfléchissante + drapeaux
- Angle d'attaque de 20°
- Puissance maximale de 35ch

	Largeur droite	Largeur 30°	Hauteur de lame	Poids	Dimensions	Prix	Code PORT
<b>RSAM 162000</b>	120cm	104cm	63cm	115 kg	120 x 73 x 63	<b>2580 € HT</b>	<b>4</b>
<b>RSAM 161000</b>	140cm	121cm	63cm	125 kg	140 x 73 x 63	<b>2985 € HT</b>	<b>4</b>
<b>RSAM 160000</b>	150cm	130cm	63cm	130 kg	150 x 73 x 63	<b>3060 € HT</b>	<b>4</b>
<b>RSAM 166000</b>	160cm	139cm	63cm	135 kg	160 x 73 x 63	<b>3130 € HT</b>	<b>4</b>

### OPTIONS

#### OPTIONS OBLIGATOIRES (AU CHOIX)

R01 0083	Patins de glissement	<b>130 € HT</b>
R01 0082	Roues de support réglables 125 x 50	<b>230 € HT</b>

#### OPTIONS COMMUNES





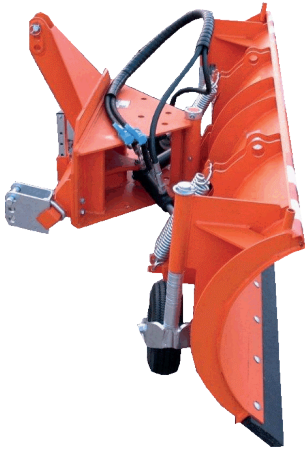

R01 0069	Lame d'usure en Hardox® (en lieu et place de l'acier)	<b>275 € HT</b>
R01 0075	Lame d'usure en caoutchouc (en lieu et place de l'acier)	<b>85 € HT</b>
R01 0081	Lame d'usure en Vulkollan® (en lieu et place de l'acier)	<b>425 € HT</b>
R01 0019	Feux de position à LED	<b>315 € HT</b>
R01 0084	Orientation mécanique	<b>0 €</b>
R01 0113	Attelage sur chargeur	<b>765 € HT</b>
CH01 000	Attelage plaque avec relevage intégré (nécessite 1 DE)	<b>1320 € HT</b>





## LAME À NEIGE OR-M

- Orientation gauche - droite hydraulique
- Orientation de -30° + 30°
- Lame monobloc
- Renforts centraux et latéraux
- Attelage 3-points Cat.0 ou 1N ou triangle communal
- Flexibles hydrauliques 1m
- Lame d'usure en acier
- 2 ressorts de sécurité
- Bande réfléchissante + drapeaux
- Angle d'attaque de 45°
- Puissance maximale de 70ch

	 Largeur droite	 Largeur 30°	 Hauteur de lame	 Poids	 Dimensions	 Prix	 Code PORT
<b>RSAM 110004</b>	150cm	134cm	62cm	225 kg	150 x 100 x 92	<b>3100 € HT</b>	<b>5</b>
<b>RSAM 110003</b>	160cm	152cm	62cm	240 kg	160 x 100 x 92	<b>3170 € HT</b>	<b>5</b>
<b>RSAM 110002</b>	180cm	169cm	62cm	255 kg	180 x 100 x 92	<b>3480 € HT</b>	<b>5</b>
<b>RSAM 110001</b>	200cm	187cm	62cm	260 kg	200 x 100 x 92	<b>3705 € HT</b>	<b>5</b>
<b>RSAM 110007</b>	230cm	205cm	62cm	265 kg	230 x 100 x 92	<b>4015 € HT</b>	<b>6</b>
<b>RSAM 110008</b>	250cm	223cm	62cm	270 kg	250 x 100 x 92	<b>4320 € HT</b>	<b>6</b>

### OPTIONS

#### OPTIONS OBLIGATOIRES (AU CHOIX)

R01 0022	Patins de glissement	<b>370 € HT</b>
R01 0020	Roues de support réglables 3.00 x 4	<b>620 € HT</b>







#### OPTIONS COMMUNES

R01 0120	Lame d'usure en hardox® (en lieu et place de l'acier)	<b>400 € HT</b>
R01 0122	Lame d'usure en caoutchouc (en lieu et place de l'acier)	<b>110 € HT</b>
R01 0124	Lame d'usure en vulkollan® (en lieu et place de l'acier)	<b>565 € HT</b>
R01 0019	Feux de position à LED	<b>315 € HT</b>
R01 0024	Paire de ressorts supplémentaire	<b>75 € HT</b>
R01 0084	Orientation mécanique	<b>0 €</b>
R01 0125	Blocage des ressorts	<b>195 € HT</b>
R01 0113	Attelage sur chargeur	<b>740 € HT</b>
R01 0111	Attelage 3-points Cat.1	<b>435 € HT</b>
R01 0126	Attelage 3-points Cat.2	<b>670 € HT</b>
R01 0112	Attelage sur fourches	<b>520 € HT</b>
CH01 000	Attelage plaque avec relevage intégré (nécessite 1 DE)	<b>1320 € HT</b>

## LAME À NEIGE OR-T2



- Orientation gauche - droite hydraulique
- Orientation de -30° + 30°
- Lame monobloc
- Renforts centraux et latéraux
- Attelage 3-points Cat.2
- Flexibles hydrauliques 1m
- Lame d'usure en Hardox®
- Bande réfléchissante + drapeaux
- Angle d'attaque de 0°
- Puissance maximale de 160ch

	 Largeur droite	 Largeur 30°	 Hauteur de lame	 Poids	 Dimensions	 Prix	 Code PORT
<b>RSAM 014803</b>	220cm	216cm	78cm	480 kg	220 x 90 x 100	<b>5630 € HT</b>	<b>7</b>
<b>RSAM 014802</b>	240cm	234cm	78cm	500 kg	240 x 90 x 100	<b>5780 € HT</b>	<b>7</b>
<b>RSAM 014801</b>	260cm	251cm	78cm	520 kg	260 x 90 x 100	<b>6085 € HT</b>	<b>7</b>

### OPTIONS

#### OPTIONS OBLIGATOIRES (AU CHOIX)

R01 0102	Patins de glissement	<b>695 € HT</b>
R01 0101	Roues de support réglables	<b>1005 € HT</b>

#### OPTIONS COMMUNES

R01 0075	Lame d'usure en caoutchouc (en lieu et place de l'hardox®)	<b>190 € HT</b>
R01 0019	Feux de position à LED	<b>315 € HT</b>
R01 0134	Protection par ressorts	<b>1250 € HT</b>
R01 0023	Protection hydraulique par boule d'azote	<b>770 € HT</b>
R01 0103	Report de charge sur l'essieu avant avec contrôle manuel	<b>1215 € HT</b>
R01 0104	Report de charge sur l'essieu avant avec contrôle par radiocommande	<b>1660 € HT</b>
R01 0113	Attelage sur chargeur	<b>735 € HT</b>
R01 0127	Attelage Setra DIN3	<b>1490 € HT</b>
R01 0029	Triangles supérieurs (comme photo)	<b>750 € HT</b>



## LAME À NEIGE OR-T1



- Orientation gauche - droite hydraulique
- Orientation de -30° + 30°
- Lame 3 éléments
- Renforts centraux et latéraux
- Attelage 3-points Cat.2
- Flexibles hydrauliques 1m
- Lame d'usure en Hardox®
- 6 ressorts de sécurité
- Bande réfléchissante + drapeaux
- Angle d'attaque de 20°
- Puissance maximale de 180ch



**RSAM 072000**

**RSAM 070000**

**RSAM 076000**

**RSAM 078000**



Largeur droite

220cm

240cm

260cm

280cm



Largeur 30°

207cm

227cm

247cm

267cm



Hauteur de lame

81cm

81cm

81cm

81cm



Poids

620 kg

645 kg

665 kg

690 kg



Dimensions

220 x 140 x 81

240 x 140 x 81

260 x 140 x 81

280 x 140 x 81



Prix

**6430 € HT**

**6975 € HT**

**7425 € HT**

**7890 € HT**



Code PORT

**7**

**7**

**7**

**7**

### OPTIONS

#### OPTIONS OBLIGATOIRES (AU CHOIX)

R01 0102	Patins de glissement	<b>695 € HT</b>
R01 0101	Roues de support réglables	<b>1005 € HT</b>

#### OPTIONS COMMUNES

R01 0100	Lame d'usure en caoutchouc (en lieu et place de l' Hardox®)	<b>250 € HT</b>
R01 0019	Feux de position à LED	<b>315 € HT</b>
R01 0104	Paires de ressorts supplémentaires (6 paires)	<b>370 € HT</b>
R01 0123	Protection hydraulique par boule d'azote	<b>770 € HT</b>
R01 0117	Attelage sur chargeur	<b>835 € HT</b>
R01 0116	Attelage Setra DIN3.5	<b>1520 € HT</b>
R01 0029	Triangle supérieurs (comme photo)	<b>750 € HT</b>
R01 0031	Protection contre la neige volante	<b>375 € HT</b>



## LAME À NEIGE OR-T



- Orientation gauche - droite hydraulique
- Orientation de  $-30^{\circ}$  +  $30^{\circ}$
- Lame 3 éléments
- Renforts centraux et latéraux
- Attelage 3-points Cat.2
- Flexibles hydrauliques 1m
- Lame d'usure en Hardox®
- 18 ressorts de sécurité
- Bande réfléchissante + drapeaux
- Angle d'attaque de  $20^{\circ}$
- Puissance maximale de 250ch



**RSAM 150002**  
**RSAM 150001**



Largeur droite  
250cm  
300cm



Largeur 30°  
204cm  
258cm



Hauteur de lame  
119cm  
119cm



Poids  
860 kg  
910 kg



Dimensions  
220 x 90 x 100  
240 x 90 x 100



Prix  
**10030 € HT**  
**11330 € HT**



Code PORT  
**7**  
**7**

### OPTIONS

#### OPTIONS OBLIGATOIRES (AU CHOIX)

R01 0051	Patins de glissement	<b>870 € HT</b>
R01 0050	Roues de support réglables	<b>2465 € HT</b>

#### OPTIONS COMMUNES

R01 0027	Lame d'usure en caoutchouc (en lieu et place de l'hardox®)	<b>270 € HT</b>
R01 0038	Feux de position à LED	<b>565 € HT</b>
R01 0123	Protection hydraulique par boule d'azote	<b>770 € HT</b>
R01 0114	Attelage sur chargeur	<b>1600 € HT</b>
R01 0115	Attelage Setra DIN 3.5	<b>2335 € HT</b>
R01 0026	Triangle supérieurs	<b>1325 € HT</b>
R01 0039	Protection contre la neige volante fixe	<b>705 € HT</b>
R010030	Protection contre la neige volante réglable	<b>1100 € HT</b>



## LAME À NEIGE OR-P

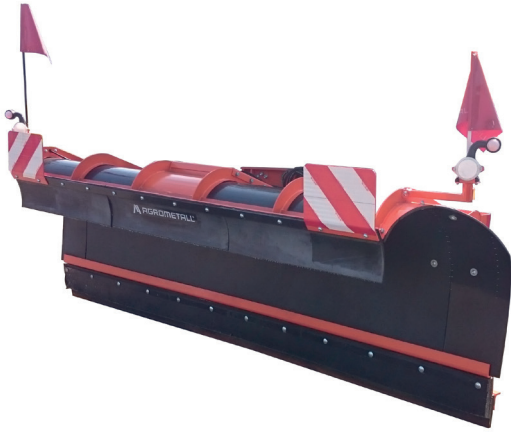

- Orientation gauche - droite hydraulique
- Orientation de -30° + 30°
- Lame en PPN ou acier
- Renforts centraux et latéraux
- Attelage 3-points Cat.2 ou 3
- Flexibles hydrauliques 1m
- Lame d'usure en caoutchouc
- Bande réfléchissante + drapeaux
- Angle d'attaque de 20°
- Puissance maximale de 200ch



### LAME PLASTIQUE

	Largeur droite	Largeur 30°	Hauteur de lame	Poids	Dimensions	Prix	Code PORT
<b>RSAM 200003</b>	300cm	250cm	114cm	850 kg	300 x 145 x 114	<b>14255 € HT</b>	<b>7</b>
<b>RSAM 200002</b>	320cm	270cm	114cm	900 kg	300 x 145 x 114	<b>13370 € HT</b>	<b>7</b>
<b>RSAM 200001</b>	350cm	300cm	114cm	950 kg	300 x 145 x 114	<b>9345 € HT</b>	<b>7</b>
<b>LAME ACIER</b>							
<b>RSAM 200006</b>	300cm	250cm	114cm	910 kg	300 x 145 x 114	<b>13670 € HT</b>	<b>7</b>
<b>RSAM 200005</b>	320cm	270cm	114cm	945 kg	300 x 145 x 114	<b>14255 € HT</b>	<b>7</b>
<b>RSAM 200004</b>	350cm	300cm	114cm	980 kg	300 x 145 x 114	<b>14840 € HT</b>	<b>7</b>

### OPTIONS

R01 0029	Feux de position à LED	<b>325 € HT</b>
R01 0132	Lame d'usure interchangeable hydrauliquement acier / caoutchouc	<b>3715 € HT</b>
R01 0131	Réglage de la force d'appui de la lame acier	<b>2080 € HT</b>
R01 0123	Protection hydraulique par boule d'azote	<b>770 € HT</b>
R010044	Connexion à 1 DE	<b>455 € HT</b>
R010050	Roue d'appui	<b>2465 € HT</b>
R01 0116	Attelage Setra DIN 3.5	<b>2150 € HT</b>





## ÉTRAVE À NEIGE SR-L

- Orientation gauche - droite hydraulique
- Orientation de -30° + 30°
- Lame 2 éléments
- Attelage 3-points Cat.0 ou 1N ou triangle communal
- Flexibles hydrauliques 1m
- Lame d'usure en acier
- Bande réfléchissante + drapeaux
- Angle d'attaque de 0°
- Puissance maximale de 35ch
- Nécessite 2 DE
- Possibilité de travailler en V - V inversé - biais - droit

	Largeur V et 30°	Largeur droite	Hauteur de lame	Poids	Dimensions	Prix	Code PORT
<b>RSAM 142000</b>	100cm	115cm	50-63cm	105 kg	100 x 55 x 63	<b>3060 € HT</b>	<b>4</b>
<b>RSAM 140000</b>	120cm	139cm	50-63cm	120 kg	120 x 55 x 63	<b>3230 € HT</b>	<b>4</b>
<b>RSAM 144000</b>	140cm	162cm	50-63cm	125 kg	140 x 55 x 63	<b>3395 € HT</b>	<b>4</b>
<b>RSAM 146000</b>	160cm	180cm	50-63cm	140 kg	160 x 55 x 63	<b>3620 € HT</b>	<b>4</b>

### OPTIONS

#### OPTIONS OBLIGATOIRES (AU CHOIX)

R01 0083	Patins de glissement	<b>130 € HT</b>
R01 0082	Roues de support réglables	<b>230 € HT</b>

#### OPTIONS COMMUNES







R01 0129	Lame d'usure en caoutchouc (en lieu et place de l'acier)	<b>115 € HT</b>
R01 0128	Lame d'usure en Hardox® (en lieu et place de l'acier)	<b>250 € HT</b>
R01 0130	Lame d'usure en Vulkollan® (en lieu et place de l'acier)	<b>385 € HT</b>
R01 0019	Feux de position à LED	<b>315 € HT</b>
R01 0084	Orientation mécanique	<b>0 € HT</b>
R01 0026	Connexion à 1 DE et commandes électriques	<b>455 € HT</b>
R01 0113	Attelage sur chargeur	<b>765 € HT</b>
CH01 0000	Attelage plaque avec relevage intégré	<b>1320 € HT</b>



## LAME À NEIGE SR-M



- Orientation gauche - droite hydraulique
- Orientation de -30° + 30°
- Lame 2 éléments
- Attelage 3-points Cat.0 ou 1N ou triangle communal
- Flexibles hydrauliques 1m
- Lame d'usure en acier
- Bande réfléchissante + drapeaux
- Angle d'attaque de 0°
- Puissance maximale de 65ch
- Nécessite 2 DE
- Possibilité de travailler en V - V inversé - biais - droit

	 Largeur V et 30°	 Largeur droite	 Hauteur de lame	 Poids	 Dimensions	 Prix	 Code PORT
<b>RSAM 180003</b>	150cm	169cm	81cm	225 kg	150 x 69 x 81	<b>3720 € HT</b>	<b>5</b>
<b>RSAM 180002</b>	180cm	204cm	81cm	240 kg	180 x 69 x 81	<b>3940 € HT</b>	<b>5</b>
<b>RSAM 180001</b>	200cm	226cm	81cm	255 kg	200 x 69 x 81	<b>4100 € HT</b>	<b>5</b>

### OPTIONS

#### OPTIONS OBLIGATOIRES (AU CHOIX)

R01 0133	Patins de glissement	<b>380 € HT</b>
R01 0021	Roues de support réglables	<b>625 € HT</b>

#### OPTIONS COMMUNES

R01 0035	Lame d'usure en caoutchouc (en lieu et place de l'acier)	<b>135 € HT</b>
R01 0032	Lame d'usure en Hardox® (en lieu et place de l'acier)	<b>320 € HT</b>
R01 0040	Lame d'usure en Vulkollan® (en lieu et place de l'acier)	<b>595 € HT</b>
R01 0019	Feux de position à LED	<b>315 € HT</b>
R01 0084	Orientation mécanique	<b>0 € HT</b>
R01 0047	Protection par ressorts	<b>765 € HT</b>
R01 0026	Connexion à 1 DE et commandes électriques	<b>455 € HT</b>
R01 0113	Attelage sur chargeur	<b>745 € HT</b>
R01 0111	Attelage 3-points Cat.1	<b>435 € HT</b>
R01 0126	Attelage 3-points Cat.2	<b>670 € HT</b>
R01 0112	Attelage sur fourches	<b>520 € HT</b>
CH01 0000	Attelage plaque avec relevage intégré	<b>1320 € HT</b>

## ÉTRAVE À NEIGE SR-T2



- Orientation gauche - droite hydraulique
- Orientation de -30° + 30°
- Lame 2 éléments
- Attelage 3-points Cat.2
- Flexibles hydrauliques 1m
- Lame d'usure en Hardox®
- Bande réfléchissante + drapeaux
- Angle d'attaque de 0°
- Puissance maximale de 120ch
- Nécessite 2 DE
- Possibilité de travailler en V - V inversé - biais - droit



**RSAM 221004**

220cm

260cm

75-100cm

420 kg

220 x 70 x 100

**6020 € HT**

**7**

**RSAM 221003**

240cm

280cm

75-100cm

440 kg

240 x 70 x 100

**6490 € HT**

**7**

**RSAM 221002**

260cm

300cm

75-100cm

460 kg

260 x 70 x 100

**6970 € HT**

**7**

**RSAM 221001**

280cm

320cm

75-100cm

480 kg

280 x 70 x 100

**7515 € HT**

**7**

### OPTIONS

#### OPTIONS OBLIGATOIRES (AU CHOIX)

R01 0102	Patins de glissement	<b>695 € HT</b>
R01 0101	Roues de support réglables	<b>1005 € HT</b>

#### OPTIONS COMMUNES

R01 0110	Lame d'usure en caoutchouc (en lieu et place de l'hardox®)	<b>300 € HT</b>
R01 0019	Feux de position à LED	<b>315 € HT</b>
R01 0052	Protection hydraulique par boule d'azote	<b>1890 € HT</b>
R01 0134	Protection par ressorts	<b>1240 € HT</b>
R01 0044	Connexion à 1 DE et commandes électriques	<b>455 € HT</b>
R01 0113	Attelage sur chargeur	<b>695 € HT</b>
R010127	Attelage SETRA DIN3	<b>1425 € HT</b>



## LAME À NEIGE SR-T1

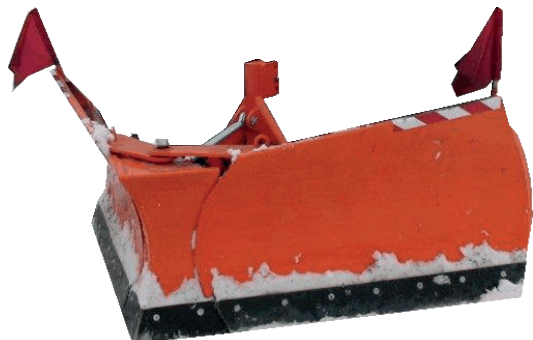

- Orientation gauche - droite hydraulique
- Orientation de -45° + 45°
- Lame 3 éléments
- Attelage 3-points Cat.2
- Flexibles hydrauliques 1m
- Lame d'usure en Hardox®
- Bande réfléchissante + drapeaux
- Angle d'attaque de 20°
- Puissance maximale de 180ch
- Nécessite 2 DE
- Possibilité de travailler en V - V inversé - biais - droit



Largeur V

Largeur 45°

Largeur droite

Hauteur de lame

Poids

Dimensions

Prix

Code PORT

**RSAM 135000**

180cm

154cm

218cm

73-90cm

575 kg

180 x 112 x 90

**6970 € HT**

**7**

**RSAM 133000**

200cm

178cm

252cm

73-92cm

590 kg

200 x 122 x 92

**7360 € HT**

**7**

**RSAM 132000**

220cm

195cm

276cm

73-94cm

615 kg

220 x 132 x 94

**8610 € HT**

**7**

**RSAM 130000**

240cm

215cm

304cm

73-96cm

635 kg

240 x 142 x 96

**8990 € HT**

**7**

**RSAM 136000**

260cm

236cm

333cm

73-98cm

705 kg

260 x 152 x 98

**9400 € HT**

**7**

**RSAM 138000**

280cm

256cm

361cm

73-100cm

740 kg

280 x 162 x 100

**9875 € HT**

**7**

### OPTIONS

#### OPTIONS OBLIGATOIRES (AU CHOIX)

R01 0102	Patins de glissement	<b>695 € HT</b>
R01 0101	Roues de support réglables	<b>1005 € HT</b>

#### OPTIONS COMMUNES

R01 0110	Lame d'usure en caoutchouc (en lieu et place de l'hardox®)	<b>300 € HT</b>
R01 0019	Feux de position à LED	<b>315 € HT</b>
R01 0052	Protection hydraulique par boule d'azote	<b>1890 € HT</b>
R01 0044	Connexion à 1 DE et commandes électriques	<b>455 € HT</b>
R01 0117	Attelage sur chargeur	<b>850 € HT</b>
R01 0116	Attelage plaque Setra DIN 3-5	<b>1005 € HT</b>



## ÉTRAVE À NEIGE SR-T



- Orientation gauche - droite hydraulique
- Orientation de -45° + 45°
- Lame 3 éléments
- Attelage 3-points Cat.2
- Flexibles hydrauliques 1m
- Lame d'usure en Hardox®
- Bande réfléchissante + drapeaux
- Angle d'attaque de 30°
- Puissance maximale de 250ch
- Nécessite 2 DE
- Possibilité de travailler en V - V inversé - biais - droit



**RSAM 040002**

**RSAM 040001**



Largeur V

250cm

300cm



Largeur 45°

205cm

256cm



Largeur droite

284cm

256cm



Hauteur de lame

95-138cm

95-148cm



Poids

1100 kg

1190 kg



Dimensions

250 X 175 X 138

300 X 200 X 148



Prix

**13245 € HT**

**14100 € HT**



Code PORT

**7**

**7**

### OPTIONS

#### OPTIONS OBLIGATOIRES (AU CHOIX)

R01 0102	Patins de glissement	<b>875 € HT</b>
R01 0101	Roues de support réglables	<b>2470 € HT</b>

#### OPTIONS COMMUNES

R01 0048	Lame d'usure en caoutchouc (en lieu et place de l'hardox®)	<b>255 € HT</b>
R01 0019	Feux de position à LED	<b>315 € HT</b>
R01 0052	Protection hydraulique par boule d'azote	<b>1890 € HT</b>
R01 0044	Connexion à 1 DE et commandes électriques	<b>455 € HT</b>
R01 0114	Attelage plaque Setra DIN 3-5	<b>2240 € HT</b>





### LAME À NEIGE ARRIÈRE ZR-M

- Lame monobloc
- Inclinaison fixe de 30°
- Attelage 3-points Cat.1
- Lame d'usure en acier
- Bande réfléchissante + drapeaux

	Largeur V	Largeur 30°	Hauteur de lame	Poids	Dimensions	Prix	Code PORT	
<b>RSAM 090005</b>	130cm	112cm	63cm	115 kg	130 x 100 x 63	<b>1200 € HT</b>	<b>4</b>	
<b>RSAM 090004</b>	150cm	130cm	63cm	125 kg	150 x 105 x 63	<b>1285 € HT</b>	<b>4</b>	
<b>RSAM 090003</b>	160cm	147cm	63cm	130 kg	160 x 106 x 63	<b>1370 € HT</b>	<b>4</b>	
<b>RSAM 090002</b>	180cm	165cm	63cm	140 kg	180 x 115 x 63	<b>1460 € HT</b>	<b>4</b>	
<b>RSAM 090001</b>	200cm	182cm	63cm	150 kg	200 x 124 x 63	<b>1545 € HT</b>	<b>4</b>	
OPTIONS								
R01 0007	Lame d'usure en caoutchouc (en lieu et place de l'acier®)					<b>85 € HT</b>		
R01 0001	Lame d'usure en hardox®(en lieu et place de l'acier®)					<b>320 € HT</b>		
R01 0013	Lame d'usure en Vulkollan® (en lieu et place de l'acier®)					<b>490 € HT</b>		
R01 0019	Feux de position à LED					<b>315 € HT</b>		

### LAME À NEIGE ARRIÈRE ZRH-M



- Lame monobloc
- Orientation hydraulique -30° + 30°
- Attelage 3-points Cat.1
- Lame d'usure en acier
- Bande réfléchissante + drapeaux
- Nécessite 1 DE

	Largeur V	Largeur 30°	Hauteur de lame	Poids	Dimensions	Prix	Code PORT	
<b>RSAM 020003</b>	150cm	133cm	61cm	215 kg	150 x 146 x 95	<b>2595 € HT</b>	<b>5</b>	
<b>RSAM 020002</b>	180cm	169cm	61cm	230 kg	180 x 155 x 95	<b>2770 € HT</b>	<b>5</b>	
<b>RSAM 020001</b>	200cm	197cm	61cm	240 kg	200 x 164 x 95	<b>3095 € HT</b>	<b>5</b>	
OPTIONS								
R01 0007	Lame d'usure en caoutchouc (en lieu et place de l'acier®)					<b>85 € HT</b>		
R01 0001	Lame d'usure en hardox®(en lieu et place de l'acier®)					<b>320 € HT</b>		
R01 0013	Lame d'usure en Vulkollan® (en lieu et place de l'acier®)					<b>490 € HT</b>		
R01 0019	Feux de position à LED					<b>315 € HT</b>		
R01 0020	Roues de support réglables 3.00x4					<b>620 € HT</b>		
R01 0023	Protection hydraulique par boule d'azote					<b>770 € HT</b>		

## FRAISE À NEIGE 3-POINTS SF



- Attelage 3-points Cat.1
- Prise de force 540 ou 1000 tr/min - gauche ou droite (à préciser)
- Ou entraînement hydraulique 40l/min à 140 BAR
- Orientation mécanique de la goulotte
- Orientation mécanique de la casquette
- Turbine double étage en acier XAR®
- Pales en Hardox® orientées à 65°
- Bandes réfléchissantes et drapeaux
- Hauteur de la goulotte 80cm
- Puissance maximale 80ch
- **Cardan en option**



Largeur de travail



Hauteur



Ø turbine



Poids



Dimensions



Prix



Code PORT

### ENTRAÎNEMENT PAR PRISE DE FORCE

<b>SFAM 022000</b>	125cm	64cm	45cm	240 kg	132 x 116 x 160	<b>10970 € HT</b>	<b>5</b>
<b>SFAM 021000</b>	150cm	64cm	45cm	255 kg	157 x 116 x 160	<b>11580 € HT</b>	<b>5</b>
<b>SFAM 020000</b>	180cm	64cm	45cm	270 kg	187 x 117 x 160	<b>12595 € HT</b>	<b>5</b>

### ENTRAÎNEMENT PAR MOTEUR HYDRAULIQUE

<b>SFAM 022020</b>	125cm	64cm	45cm	240 kg	132 x 116 x 160	<b>11350 € HT</b>	<b>5</b>
<b>SFAM 021020</b>	150cm	64cm	45cm	255 kg	157 x 116 x 160	<b>11965 € HT</b>	<b>5</b>
<b>SFAM 020020</b>	180cm	64cm	45cm	270 kg	187 x 117 x 160	<b>12980 € HT</b>	<b>5</b>

#### OPTIONS

F01 0001	Rotation hydraulique de la goulotte (1DE)	<b>1185 € HT</b>
F01 0002	Inclinaison hydraulique de la casquette (1DE)	<b>535 € HT</b>
R010044	Connexion à 1 DE pour la rotation et l'inclinaison	<b>535 € HT</b>
Z01 0033	Cardan 6 cannelures	<b>360 € HT</b>
Z01 0073	Cardan 15 cannelures	<b>515 € HT</b>



## FRAISE À NEIGE 3-POINTS SF-T1



- Attelage 3-points Cat.2
- Prise de force 1000 tr/min
- Ou entraînement hydraulique 100l/min à 200 BAR
- Orientation mécanique de la goulotte
- Orientation mécanique de la casquette
- Turbine double étage en acier XAR®
- Pales en Hardox® orientées à 65°
- Bandes réfléchissantes et drapeaux
- Hauteur de la goulotte cm
- Puissance maximale 160ch
- **Cardan en option**



Largeur de travail



Hauteur



Ø turbine



Poids



Dimensions



Prix



Code PORT

### ENTRAÎNEMENT PAR PRISE DE FORCE

Modèle	Largeur de travail	Hauteur	Ø turbine	Poids	Dimensions	Prix	Code PORT
<b>SFAM 022001</b>	200cm	95cm	68cm	700 kg	208 x 130 x 185	<b>16170 € HT</b>	<b>7</b>
<b>SFAM 021001</b>	220cm	95cm	68cm	750 kg	228 x 130 x 185	<b>16755 € HT</b>	<b>7</b>
<b>SFAM 020001</b>	240cm	95cm	68cm	800 kg	248 x 130 x 185	<b>17810 € HT</b>	<b>7</b>

### ENTRAÎNEMENT PAR MOTEUR HYDRAULIQUE

Modèle	Largeur de travail	Hauteur	Ø turbine	Poids	Dimensions	Prix	Code PORT
<b>SFAM 022021</b>	200cm	95cm	68cm	700 kg	208 x 130 x 185	<b>10970 € HT</b>	<b>7</b>
<b>SFAM 021021</b>	220cm	95cm	68cm	750 kg	228 x 130 x 185	<b>17750 € HT</b>	<b>7</b>
<b>SFAM 020021</b>	240cm	95cm	68cm	800 kg	248 x 130 x 185	<b>18745 € HT</b>	<b>7</b>









#### OPTIONS

F01 0001	Rotation hydraulique de la goulotte (1DE)	<b>1185 € HT</b>
F01 0002	Inclinaison hydraulique de la casquette (1DE)	<b>535 € HT</b>
R010044	Connexion à 1 DE pour la rotation et l'inclinaison	<b>535 € HT</b>
Z01 0033	Cardan 6 cannelures	<b>360 € HT</b>
	Boîtier 1000tr/min surélevé de 30cm	<b>1350 € HT</b>

## BALAYEUSE AUTOTRACTÉE EKM-725











- Moteur essence à démarrage manuel ou batterie AGM
- Largeur de la brosse 70cm
- Ø de la brosse 25cm
- 3 orientations de la brosse avec système de blocage
- Transmission à 1 vitesse avant
- Balai en polypropylène
- Roue de jauge centrale réglable en hauteur
- Guidon repliable
- Version batterie : temps de charge 5h30, livrée avec chargeur

			<b>HP</b>							
	Motorisation	Puissance	Vitesse	Largeur travail	Balai	Poids	Dimensions	Prix	Code PORT	
<b>EKM-725-HO</b>	Honda GCV140	4.2ch	3.3km/h	70cm	25cm	45 kg	130 x 70 x 97	<b>2390 € HT</b>	<b>3</b>	
<b>EKM-725-EA</b>	2x12V	2000m <sup>2</sup>	3.3km/h	70cm	25cm	63 kg	130 x 70 x 97	<b>3355 € HT</b>	<b>3</b>	
<b>OPTIONS</b>										
EKM-SRS-725	Lame à neige							<b>395 € HT</b>		
EKM-SSB-725	Bac de ramassage							<b>570 € HT</b>		
EKM-UKB-725	Brosse de rechange PPN 10 rangées							<b>295 € HT</b>		
EKM-WKB-725	Brosse de rechange PPN hélicoïdale 8x2 rangées							<b>340 € HT</b>		

## BALAYEUSE AUTOTRACTÉE EKM-833/1033



- Moteur essence à démarrage manuel
- Largeur de la brosse 80cm ou 100cm
- Ø de la brosse 33cm
- 5 orientations de la brosse avec système de blocage
- Transmission à 3 vitesses avant + 1 arrière
- Balai en polypropylène
- Roue de jauge centrale réglable en hauteur
- Guidon repliable

			<b>HP</b>							
	Motorisation	Puissance	Vitesse	Largeur travail	Balai	Poids	Dimensions	Prix	Code PORT	
<b>EKM-833-HO</b>	Honda GCV140	4.2ch	4.8km/h	80cm	33cm	82 kg	130 x 80 x 99	<b>3870 € HT</b>	<b>3</b>	
<b>EKM-1033-HO</b>	Honda GCV140	4.2ch	4.8km/h	100cm	33cm	85 kg	130 x 100 x 99	<b>4380 € HT</b>	<b>3</b>	
<b>OPTIONS</b>										
EKM-SRS-833/1033	Lame à neige							<b>405 € HT</b>		
EKM-SSB-833/1033	Bac de ramassage							<b>595 € HT</b>		
EKM-UKB-833/1033	Brosse de rechange PPN 10 rangées							<b>345 € HT</b>		
EKM-WKB-833/1033	Brosse de rechange PPN hélicoïdale 8x2 rangées							<b>375 € HT</b>		



## BALAYEUSE AUTOTRACTÉE EKM-1040

- Moteur essence à démarrage manuel
- Largeur de la brosse 100cm
- Ø de la brosse 40cm
- 5 orientations de la brosse avec système de blocage
- Transmission à 3 vitesses avant + 1 arrière
- Balai en polypropylène
- Roue de jauge centrale réglable en hauteur
- Guidon repliable



**EKM-1040-HO**



Motorisation

Honda GXV160

**HP**

Puissance

5ch



Largeur travail

4.8km/h



Vitesse

100cm



Balai

40cm



Poids

92 kg



Dimensions

130 x 100 x 99



Prix

**4965 € HT**



Code PORT

**3**

### OPTIONS

EKM-SRS-1040	Lame à neige	<b>495 € HT</b>
EKM-SSB1040	Bac de ramassage	<b>675 € HT</b>
EKM-UKB-1040	Brosse de rechange PPN 10 rangées	<b>370 € HT</b>
EKM-WKB-1040	Brosse de rechange PPN hélicoïdale 8x2 rangées	<b>445 € HT</b>
EKM-SKE-15x6	Chaînes à neige	<b>250 € HT</b>





**BALAYEUSE FRONTALE / ARRIÈRE KM-M**

- Montage 3-points Cat.1N / 1 / 2 ou triangle communal
- Orientation gauche - droite mécanique
- Orientation -20° + 20°
- Prise de force 540 trs/min ou 1000 trs/min à droite (assis sur le tracteur)
- Ou entraînement hydraulique : 40l/min à 140 BAR
- Balai en PPN
- Roues de jauge réglables en hauteur
- Puissance maximale 65ch
- **Cardan en option**



**ENTRAÎNEMENT PAR PRISE DE FORCE**

Modèle	Largeur de travail	Largeur 20°	Balai	Poids	Dimensions	Prix	Code PORT
<b>ZMAM 060003</b>	125cm	112cm	53cm	160 kg	125 x 140 x 88	<b>4025 € HT</b>	<b>8</b>
<b>ZMAM 060002</b>	155cm	148cm	53cm	175 kg	155 x 140 x 88	<b>4295 € HT</b>	<b>8</b>
<b>ZMAM 060001</b>	185cm	176cm	53cm	195 kg	185 x 140 x 88	<b>4835 € HT</b>	<b>8</b>

**ENTRAÎNEMENT PAR MOTEUR HYDRAULIQUE**

<b>ZMAM 060006</b>	125cm	112cm	53cm	160 kg	125 x 140 x 88	<b>3015 € HT</b>	<b>8</b>
<b>ZMAM 060005</b>	155cm	148cm	53cm	175 kg	155 x 140 x 88	<b>3220 € HT</b>	<b>8</b>
<b>ZMAM 060004</b>	185cm	176cm	53cm	195 kg	185 x 140 x 88	<b>3625 € HT</b>	<b>8</b>

OPTIONS

Z01 0025	Balai principal hélicoïdal	<b>155 € HT</b>
Z01 0021	Balai principal PPN + acier	<b>195 € HT</b>
Z01 0014	Orientation hydraulique (1DE)	<b>430 € HT</b>
Z01 0005	Pulvérisateur 12V - 200 litres	<b>1655 € HT</b>
Z01 0033	Cardan 6 cannelures	<b>315 € HT</b>
Z01 0034	Roue libre sur le cardan	<b>275 € HT</b>
Z01 0028	Feux de position à LED	<b>315 € HT</b>
Z01 0029	Feux arrières à LED	<b>415 € HT</b>
Z01 0008	Bac de ramassage à vidange mécanique - 115 - 140 - 170 litres	<b>780 € HT</b>
Z01 0061	Bac de ramassage à vidange hydraulique - 115 - 140 - 170 litres	<b>1330 € HT</b>
Z01 0013	Roues de support pleines	<b>400 € HT</b>
Z01 0006	Bavette anti-projections (sans bac)	<b>275 € HT</b>
Z01 0016	Brosse latérale à entraînement hydraulique (PPN, PPN + acier, acier, désherbage)	<b>1480 € HT</b>

BALAYEUSE FRONTALE / ARRIÈRE KM-T



- Montage 3-points Cat.1 et 2
- Orientation gauche - droite mécanique
- Orientation -20° + 20°
- Prise de force 540 trs/min ou 1000 trs/min à droite (assis sur le tracteur)
- Ou entraînement hydraulique : 40l/min à 140 BAR
- Balai en PPN
- Roues de jauge réglables en hauteur
- Puissance maximale 90ch
- **Cardan en option**



ENTRAÎNEMENT PAR PRISE DE FORCE

Modèle	Largeur de travail	Largeur 20°	Balai	Poids	Dimensions	Prix	Code PORT
ZMAM 060013	155cm	148cm	53cm	200 kg	155 x 140 x 113	5175 € HT	8
ZMAM 060012	185cm	176cm	53cm	220 kg	185 x 140 x 113	5575 € HT	8
ZMAM 060011	230 cm	218cm	53cm	240 kg	230 x 140 x 113	5970 € HT	8

ENTRAÎNEMENT PAR MOTEUR HYDRAULIQUE

ZMAM 060016	155cm	148cm	53cm	205 kg	155 x 140 x 113	3560 € HT	8
ZMAM 060015	185cm	176cm	53cm	225 kg	185 x 140 x 113	3895 € HT	8
ZMAM 060014	230cm	218cm	53cm	250 kg	230 x 140 x 113	4235 € HT	8

OPTIONS

Z01 0025	Balai principal hélicoïdal	195 € HT
Z01 0021	Balai principal PPN + acier	230 € HT
Z01 0014	Orientation hydraulique (1DE)	430 € HT
Z01 0005	Pulvérisateur 12V - 200 litres	1655 € HT
Z01 0033	Cardan 6 cannelures	315 € HT
Z01 0034	Roue libre sur le cardan	275 € HT
Z01 0028	Feux de position à LED	315 € HT
Z01 0029	Feux arrières à LED	415 € HT
Z01 0008	Bac de ramassage à vidange mécanique - 140 - 170 - 210 litres	800 € HT
Z01 0061	Bac de ramassage à vidange hydraulique - 140 - 170 - 210 litres	1355 € HT
Z01 0006	Bavette anti-projections (sans bac)	275 € HT
Z01 0013	Roues de support pleines	400 € HT
Z01 0016	Brosse latérale à entraînement hydraulique (PPN, PPN + acier, acier, désherbage)	1480 € HT

## BALAYEUSE FRONTALE FK-M



- Montage 3-points Cat.1N ou chargeur
- Orientation gauche - droite mécanique
- Orientation -20° + 20°
- Prise de force 540 trs/min ou 1000 trs/min à droite (assis sur le tracteur)
- Ou entraînement hydraulique : 40l/min à 140 BAR
- Balai en PPN réglable en hauteur par manivelle
- Roues de support
- Puissance maximale 80ch
- **Cardan en option**



### ENTRAÎNEMENT PAR PRISE DE FORCE

Modèle	L1	L2	B	P	D	P	C
<b>ZMAM 210003</b>	125cm	112cm	53cm	170 kg	125 x 107 x 73	<b>4670 € HT</b>	<b>8</b>
<b>ZMAM 210002</b>	155cm	148cm	53cm	190 kg	155 x 107 x 73	<b>5140 € HT</b>	<b>8</b>
<b>ZMAM 210001</b>	185cm	176cm	53cm	200 kg	185 x 107 x 73	<b>5550 € HT</b>	<b>8</b>

### ENTRAÎNEMENT PAR MOTEUR HYDRAULIQUE

<b>ZMAM210006</b>	125cm	112cm	53cm	165 kg	125 x 107 x 73	<b>5070 € HT</b>	<b>8</b>
<b>ZMAM 210005</b>	155cm	148cm	53cm	180 kg	155 x 107 x 73	<b>5585 € HT</b>	<b>8</b>
<b>ZMAM 210004</b>	185cm	176cm	53cm	195 kg	185 x 107 x 73	<b>6025 € HT</b>	<b>8</b>

#### OPTIONS

Z01 0025	Balai principal hélicoïdal	<b>170 € HT</b>
Z01 0021	Balai principal PPN + acier	<b>215 € HT</b>
Z01 0014	Orientation hydraulique (1DE)	<b>430 € HT</b>
Z01 0005	Pulvérisateur 12V - 200 litres	<b>1655 € HT</b>
Z01 0035	Attelage 3-points arrière pour la cuve de 200L	<b>180 € HT</b>
Z01 0033	Cardan 6 cannelures	<b>315 € HT</b>
Z01 0073	Cardan 15 cannelures	<b>495 € HT</b>
Z01 0034	Roue libre sur le cardan	<b>275 € HT</b>
Z01 0028	Feux de position à LED	<b>315 € HT</b>
Z01 0061	Bac de ramassage à vidange hydraulique - 130 - 160 - 190 litres	<b>1785 € HT</b>
Z01 0006	Bavette anti-projections (sans bac)	<b>270 € HT</b>
Z01 0016	Brosse latérale à entraînement hydraulique (PPN, PPN + acier, acier, désherbage)	<b>1410 € HT</b>

**BALAYEUSE FRONTALE FK-W**



- Montage 3-points Cat.2 et 3 ou chargeur
- Orientation gauche - droite mécanique
- Orientation -20° + 20°
- Entraînement hydraulique : 100l/min à 200 BAR
- Balai en PPN
- Roues de support
- Puissance maximale 280ch



**ENTRAÎNEMENT PAR MOTEUR HYDRAULIQUE**

	Largeur de travail	Largeur 20°	Balai	Poids	Dimensions	Prix	Code PORT
<b>ZMAM 250400</b>	210cm	196cm	70cm	620 kg	237 x 197 x 106	<b>9175 € HT</b>	<b>9</b>
<b>ZMAM 250300</b>	250cm	236cm	70cm	650 kg	277 x 197 x 106	<b>10350 € HT</b>	<b>9</b>
<b>ZMAM 250320</b>	280cm	266cm	70cm	680 kg	305 x 197 x 106	<b>12105 € HT</b>	<b>9</b>
<b>ZMAM 250100</b>	300cm	286cm	70cm	700kg	325 x 197 x 106	<b>13275 € HT</b>	<b>9</b>

OPTIONS

Z01 0042	Balai principal PPN + acier	<b>395 € HT</b>
Z01 0044	Orientation hydraulique (1DE)	<b>550 € HT</b>
Z01 0005	Pulvérisateur 12V - 200 litres	<b>1655 € HT</b>
	Limiteur de débit 80-170l/min / Pression 210-320 BAR	<b>795 € HT</b>
Z01 0028	Feux de position à LED	<b>315 € HT</b>
Z01 0043	Bac de ramassage à vidange hydraulique - 250 - 270 - 300 - 330 litres	<b>1915 € HT</b>
Z01 0016	Brosse latérale à entraînement hydraulique (PPN, PPN + acier, acier, désherbage)	<b>1485 € HT</b>

**BALAYEUSE FRONTALE / ARRIÈRE SW-T**



- Montage 3-points Cat.2 et 3
- Orientation gauche - droite mécanique
- Orientation -20° + 20°
- Prise de force 540 trs/min ou 1000 trs/min à droite (assis sur le tracteur)
- Ou entraînement hydraulique : 60l/min à 200 BAR
- Balai en PPN
- Roues de jauge réglables en hauteur
- Puissance maximale 280ch
- **Cardan en option**



**ENTRAÎNEMENT PAR PRISE DE FORCE**

<b>ZMAM 120020</b>	210cm	196cm	70cm	540 kg	260 x 194 x 130	<b>11175 € HT</b>	<b>9</b>
<b>ZMAM 120010</b>	250cm	236cm	70cm	570 kg	300 x 194 x 130	<b>12925 € HT</b>	<b>9</b>
<b>ZMAM 120000</b>	280cm	266cm	70cm	600 kg	330 x 194 x 130	<b>14075 € HT</b>	<b>9</b>

**ENTRAÎNEMENT PAR MOTEUR HYDRAULIQUE**

<b>ZMAM 110020</b>	210cm	196cm	70cm	535 kg	260 x 194 x 130	<b>8990 € HT</b>	<b>9</b>
<b>ZMAM 110010</b>	250cm	236cm	70cm	565 kg	300 x 194 x 130	<b>10795 € HT</b>	<b>9</b>
<b>ZMAM 110000</b>	280cm	266cm	70cm	595 kg	330 x 194 x 130	<b>11870 € HT</b>	<b>9</b>

OPTIONS

Z01 0041	Balai principal PPN + acier	<b>350 € HT</b>
Z01 0044	Orientation hydraulique (1DE)	<b>550 € HT</b>
Z01 0005	Pulvérisateur 12V - 200 litres	<b>1655 € HT</b>
Z01 0033	Cardan 6 cannelures + roue libre	<b>315 € HT</b>
Z01 0028	Feux de position à LED	<b>315 € HT</b>
Z01 0029	Feux arrières à LED	<b>415 € HT</b>
Z01 0043	Bac de ramassage à vidange hydraulique - 250 - 270 - 300 litres	<b>1725 € HT</b>
Z01 0047	Bavette anti-projections (sans bac)	<b>415 € HT</b>
Z01 0048	3ème roue de jauge pour utilisation frontale	<b>415 € HT</b>
Z01 0013	Roues de support pleines	<b>400 € HT</b>
Z01 0016	Brosse latérale à entraînement hydraulique (PPN, PPN + acier, acier, désherbage)	<b>1485 € HT</b>

BALAYEUSE FRONTALE / ARRIÈRE SW-T DOUBLE



- Montage 3-points Cat.2 et 3
- Orientation gauche - droite mécanique
- Orientation -20° + 20°
- Prise de force 540 trs/min ou 1000 trs/min à droite (assis sur le tracteur)
- Ou entraînement hydraulique : 80l/min à 200 BAR
- Balai en PPN
- Roues de jauge réglables en hauteur
- Puissance maximale 280ch
- **Cardan en option**
- **Double bac à vidange hydraulique**



ENTRAÎNEMENT PAR PRISE DE FORCE

Modèle	Largeur de travail	Largeur 20°	Balai	Poids	Dimensions	Prix	Code PORT
ZMAM 122020	210cm	196cm	70cm	740 kg	260 x 300 x 130	<b>13890 € HT</b>	<b>9</b>
ZMAM 122010	250cm	236cm	70cm	860 kg	300 x 300 x 130	<b>15235 € HT</b>	<b>9</b>
ZMAM 122000	280cm	266cm	70cm	930 kg	330 x 300 x 130	<b>16375 € HT</b>	<b>9</b>

ENTRAÎNEMENT PAR MOTEUR HYDRAULIQUE

Modèle	Largeur de travail	Largeur 20°	Balai	Poids	Dimensions	Prix	Code PORT
ZMAM 112020	210cm	196cm	70cm	725 kg	260 x 300 x 130	<b>13890 € HT</b>	<b>9</b>
ZMAM 112016	250cm	236cm	70cm	845 kg	300 x 300 x 130	<b>15235 € HT</b>	<b>9</b>
ZMAM 112000	280cm	266cm	70cm	920 kg	330 x 300 x 130	<b>16375 € HT</b>	<b>9</b>

OPTIONS

Z01 0044	Orientation hydraulique (1DE)	<b>550 € HT</b>
Z01 0005	Pulvérisateur 12V - 200 litres	<b>1655 € HT</b>
Z01 0056	Pulvérisateur 12V / 400 litres	<b>2455 € HT</b>
Z01 0033	Cardan 6 cannelures	<b>315 € HT</b>
Z01 0029	Feux arrières à LED	<b>415 € HT</b>
Z01 0045	Limiteur de débit 80-170 l/min	<b>620 € HT</b>
Z01 0046	Limiteur de pression 210-320 BAR	<b>700 € HT</b>
Z01 0016	Brosse latérale à entraînement hydraulique (PPN, PPN + acier, acier, désherbage)	<b>1485 € HT</b>



**BALAYEUSE HYDRAULIQUE FRONTALE KM-S**

- Attelage sur
- Chargeur de tracteurs
- Fourches de chariots élévateurs
- Plaque Setra
- Chargeuse à roues
- ...
- Orientation gauche / droite mécanique
- Orientation -20 + 20°
- Entraînement hydraulique 40l/min à 160 BAR
- Balai en PPN
- Roues de support
- Puissance maximale 150ch



**ENTRAÎNEMENT PAR MOTEUR HYDRAULIQUE**

	Largeur de travail	Largeur 20°	Balai	Poids	Dimensions	Prix	Code PORT
<b>ZMAM 050004</b>	125cm	112cm	53cm	150 kg	125 x 135 x 100	<b>5160 € HT</b>	<b>8</b>
<b>ZMAM 050003</b>	155cm	148cm	53cm	175 kg	155 x 135 x 100	<b>5410 € HT</b>	<b>8</b>
<b>ZMAM 050002</b>	185cm	176cm	53cm	245 kg	185 x 135 x 100	<b>5760 € HT</b>	<b>8</b>
<b>ZMAM 050001</b>	230 cm	218cm	53cm	275 kg	230 x 135 x 100	<b>5965 € HT</b>	<b>8</b>

OPTIONS

Z01 0024	Balai principal hélicoïdal	<b>195 € HT</b>
Z01 0021	Balai principal PPN + acier	<b>230 € HT</b>
Z01 0014	Orientation hydraulique (1DE)	<b>430 € HT</b>
Z01 0005	Pulvérisateur 12V - 200 litres	<b>1655 € HT</b>
Z01 0028	Feux de position à LED	<b>315 € HT</b>
Z01 0007	Bac de ramassage à vidange mécanique - 115 - 140 - 170 - 210 litres	<b>800 € HT</b>
Z01 0011	Bac de ramassage à vidange hydraulique - 115 - 140 - 170 - 210 litres	<b>1355 € HT</b>
Z01 0006	Bavette anti-projections (sans bac)	<b>275 € HT</b>
Z01 0013	Roues de support pleines	<b>400 € HT</b>
Z01 0016	Brosse latérale à entraînement hydraulique (PPN, PPN + acier, acier, désherbage)	<b>1485 € HT</b>

**BALAYEUSE HYDRAULIQUE FRONTALE SW-S**



- Attelage sur
- Chargeur de tracteurs
- Fourches de chariots élévateurs
- Plaque Setra
- Chargeuse à roues
- ...
- Orientation gauche / droite mécanique
- Orientation -20 + 20°
- Entraînement hydraulique 80l/min à 200 BAR
- Balai en PPN
- Roues de support
- Puissance maximale 280ch



**ENTRAÎNEMENT PAR MOTEUR HYDRAULIQUE**

	Largeur de travail	Largeur 20°	Balai	Poids	Dimensions	Prix	Code PORT
<b>ZMAM 130020</b>	210cm	196cm	70cm	810 kg	260 x 160 x 130	<b>10875 € HT</b>	<b>9</b>
<b>ZMAM 130010</b>	250cm	236cm	70cm	835 kg	300 x 160 x 130	<b>12150 € HT</b>	<b>9</b>
<b>ZMAM 130000</b>	280cm	266cm	70cm	870 kg	330 x 160 x 130	<b>13050 € HT</b>	<b>9</b>

OPTIONS

Z01 0041	Balai principal PPN + acier	<b>350 € HT</b>
Z01 0044	Orientation hydraulique (1DE)	<b>550 € HT</b>
Z01 0005	Pulvérisateur 12V - 200 litres	<b>1655 € HT</b>
Z01 0028	Feux de position à LED	<b>315 € HT</b>
Z01 0043	Bac de ramassage à vidange hydraulique - 250 - 270 - 300 litres	<b>1725 € HT</b>
Z01 0047	Bavette anti-projections (sans bac)	<b>415 € HT</b>
Z01 0016	Brosse latérale à entraînement hydraulique (PPN, PPN + acier, acier, désherbage)	<b>1485 € HT</b>
Z01 0045	Limiteur de débit 80 - 170 litres/min	<b>625 € HT</b>
Z01 0046	Limiteur de pression 210-320 BAR	<b>700 € HT</b>



## BALAYEUSE FIXE FRONTALE / ARRIÈRE KM-P

- Attelage 3-points Cat.1 ou 2
- Angle fixe de 20°
- Prise de force 540 - 1000 - 2000 trs/min à droite (assis sur le tracteur)
- Ou entraînement hydraulique 20l/min à 160 BAR
- Balai PPN
- Roues de support
- Puissance maximale 160ch
- **Cardan en option**



Largeur de travail

Balai

Poids

Dimensions

Prix

Code PORT

### ENTRAÎNEMENT PAR PRISE DE FORCE

Modèle	Largeur de travail	Balai	Poids	Dimensions	Prix	Code PORT
<b>ZMAM 030004</b>	125cm	53cm	185 kg	140 x 153 x 100	<b>3355 € HT</b>	<b>8</b>
<b>ZMAM 030002</b>	155cm	53cm	200 kg	170 x 158 x 100	<b>3825 € HT</b>	<b>8</b>
<b>ZMAM 030001</b>	185cm	53cm	220 kg	200 x 164 x 100	<b>4235 € HT</b>	<b>8</b>
<b>ZMAM 030000</b>	230cm	53cm	285 kg	240 x 165 x 100	<b>4635 € HT</b>	<b>8</b>

### ENTRAÎNEMENT PAR MOTEUR HYDRAULIQUE

<b>ZMAM 030008</b>	125cm	53cm	185 kg	140 x 153 x 100	<b>2475 € HT</b>	<b>8</b>
<b>ZMAM 030007</b>	155cm	53cm	200 kg	170 x 158 x 100	<b>2885 € HT</b>	<b>8</b>
<b>ZMAM 030006</b>	185cm	53cm	220 kg	200 x 164 x 100	<b>3290 € HT</b>	<b>8</b>
<b>ZMAM 030005</b>	230cm	53cm	285 kg	240 x 165 x 100	<b>3625 € HT</b>	<b>8</b>

#### OPTIONS

Z01 0024	Balai principal hélicoïdal	<b>195 € HT</b>
Z01 0020	Balai principal PPN + acier	<b>230 € HT</b>
Z01 0005	Pulvérisateur 12V - 200 litres	<b>1655 € HT</b>
Z01 0033	Cardan 6 cannelures	<b>315 € HT</b>
Z01 0034	Roue libre sur le cardan	<b>275 € HT</b>
Z01 0028	Feux de position à LED	<b>315 € HT</b>
Z01 0029	Feux arrières à LED	<b>415 € HT</b>
Z01 0047	Bavette anti-projections	<b>275 € HT</b>
Z01 0013	Roues de support pleines	<b>400 € HT</b>











**ENTRETIEN / DÉSHÉRBAGE**  
**TONTE / FÉNAISON**  
**BROYAGE**



## BROSSE DE DÉSHÉRBAGE EWB-35









- Moteur essence à démarrage manuel
- Déplacement manuel
- Brosse à 6 brins d'acier interchangeable
- Déport à gauche / droite
- Carter de protection relevable
- Bavette anti-projections
- Roues pleines
- **BATTERIE PELLENC® NON FOURNIE**

								
	Motorisation	Puissance	Largeur de travail	Brosse	Poids	Dimensions	Prix	Code PORT
<b>EWB-35HO</b>	Honda GCV160	4.5ch	37cm	6 brins	48 kg	164 x 60 x 105	<b>2400 € HT</b>	<b>2</b>
<b>EWB-35P</b>	Pellenc 1500	3 h	37cm	6 brins	50 kg	164 x 60 x 105	<b>2920 € HT</b>	<b>2</b>
<b>OPTIONS</b>								
EWB-12EB	2 sets de 6 brins d'acier						<b>105 € HT</b>	
EWB-TKB-35HO	Balai plastique Rilsan pour balayage						<b>140 € HT</b>	
EWB-STR-35HO	Roue de jauge						<b>250 € HT</b>	



## BROSSE DE DÉSHÉRBAGE EWB-70

- Moteur essence à démarrage manuel
- Déplacement manuel
- Brosse à 8 brins d'acier interchangeable
- Déport du guidon à gauche / droite
- Inclinaison de la brosse gauche / droite
- Bavette anti-projections
- Roues pneumatiques

								
	Motorisation	Puissance	Largeur de travail	Brosse	Poids	Dimensions	Prix	Code PORT
<b>EWB-70HO</b>	Honda GXV160	5.5ch	70cm	8 brins	79 kg	225 x 70 x 100	<b>3870 € HT</b>	<b>3</b>
<b>OPTIONS</b>								
EWB-08EB	1 set de 8 brins d'acier						<b>105 € HT</b>	
EWB-SLS-70HO	Carter de protection gauche						<b>445 € HT</b>	
EWB-STR-70HO	Roue de jauge						<b>355 € HT</b>	

## FANEUR À ROTORS

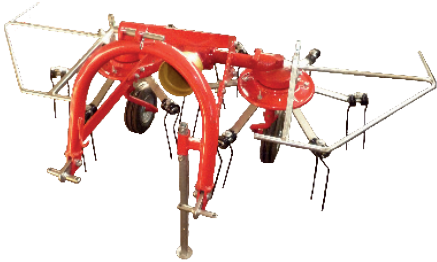

- Prise de force 540 trs/min
- Attelage 3-points Cat.1
- Vitesse maxi 10 km/h
- **Cardan de série**
- Roues pivotantes
- Réglage mécanique au travail

<b>GVF200</b>	200cm	120cm	15ch	6	12	145 kg	130 x 130 x 120	<b>3295 € HT</b>	<b>4</b>
<b>GVF250</b>	250cm	155cm	15ch	6	12	175 kg	130 x 150 x 120	<b>3595 € HT</b>	<b>4</b>
<b>GVF310</b>	310cm	180cm	35ch	6	12	185 kg	130 x 180 x 120	<b>3815 € HT</b>	<b>4</b>

## ANDAINEUR À ROTOR



- Prise de force 540 trs/min
- Attelage 3-points Cat.1
- Vitesse maxi 10 km/h
- **Cardan de série**
- Roues pivotantes
- Réglage mécanique au travail

<b>GA200</b>	200cm	100cm	16ch	8	16	180 kg	120 x 130 x 120	<b>4665 € HT</b>	<b>4</b>
<b>GA300PL</b>	300cm	120cm	16ch	8	24	240 kg	110 x 130 x 120	<b>4910 € HT</b>	<b>5</b>

## ANDAINEUR À COURROIES









- Prise de force 540 trs/min
- Attelage 3-points Cat.1
- Vitesse maxi 10 km/h
- **Cardan de série**
- Roues pivotantes

<b>T160</b>	145cm	160cm	25ch	8	24	140 kg	160 x 130 x 110	<b>3480 € HT</b>	<b>4</b>
<b>T180</b>	165cm	180cm	25ch	9	27	150 kg	180 x 130 x 110	<b>3650 € HT</b>	<b>4</b>
<b>T200</b>	185cm	200cm	25ch	10	30	180 kg	200 x 150 x 110	<b>3810 € HT</b>	<b>4</b>



## FAUCHEUSES À SECTIONS SÉRIE BF







- Pour tracteur à partir de 12ch
- Prise de force 540 trs/min
- BF105 : attelage Cat.0 - au dessus attelage Cat 1 et 2 - Hauteur relevage 45cm
- Vitesse maximale 10 km/h
- **Cardan de série**
- Lame de rechange
- Contre lame fixe à sections
- Relevage mécanique ou hydraulique (à préciser à la commande)
- Sections rivetées

	 Largeur de travail	 Puissance requise	 Poids	 Dimensions	 Prix	 Code PORT
<b>BF105</b>	105cm	12ch	180 kg	120 x 100 x 110	<b>4805 € HT</b>	<b>4</b>
<b>BF120</b>	120cm	15ch	190 kg	120 x 100 x 130	<b>4950 € HT</b>	<b>4</b>
<b>BF135</b>	135cm	25ch	195 kg	150 x 100 x 140	<b>5055 € HT</b>	<b>4</b>
<b>BF150</b>	150cm	25ch	200 kg	150 x 100 x 160	<b>5160 € HT</b>	<b>4</b>
<b>BF165</b>	165cm	30ch	225 kg	150 x 100 x 175	<b>5245 € HT</b>	<b>4</b>
<b>BF190</b>	190cm	40ch	235 kg	150 x 100 x 195	<b>5355 € HT</b>	<b>5</b>
OPTION						
1150	Kit spécial fossé (à partir de 165cm)				<b>450 € HT</b>	

## FAUCHEUSE À DISQUES SÉRIE DLN



- Pour tracteur à partir de 20ch
- Prise de force 540 trs/min
- Attelage Cat 1 et 2
- Vitesse maximale 10 km/h
- **Cardan de série**
- Relevage hydraulique

	 Largeur de travail	 Puissance requise	 Disque	 Poids	 Dimensions	 Prix	 Code PORT
<b>MONTAGE ARRIERE</b>							
<b>DLN-3D</b>	120cm	20ch	3 disques	230 kg	120 x 100 x 130	<b>6855 € HT</b>	<b>4</b>
<b>DLN-4D</b>	165cm	35ch	4 disques	270 kg	150 x 100 x 175	<b>8560 € HT</b>	<b>5</b>
<b>DLN-5D</b>	210cm	50ch	5 disques	320 kg	180 x 100 x 230	<b>9415 € HT</b>	<b>5</b>
<b>MONTAGE FRONTAL AVEC AMORTISSEURS</b>							
<b>DLNF-3D</b>	120cm	20ch	3 disques	230 kg	130 x 100 x 80	<b>7845 € HT</b>	<b>4</b>
<b>DLNF-4D</b>	165cm	35ch	4 disques	320 kg	170 x 110 x 80	<b>9290 € HT</b>	<b>5</b>
<b>DLNF-5D</b>	210cm	50ch	5 disques	450 kg	230 x 110 x 80	<b>11235 € HT</b>	<b>6</b>



## MOTOFACHEUSE 4 DISQUES DZS125

- Moteur essence B&S
- Avancement hydrostatique
- Entraînement par courroie
- Guidon réglable en hauteur et latéralement
- Hauteur de coupe 5cm
- Lames synchronisées par chaîne

	Motorisation	<b>HP</b> Puissance	Largeur de travail	<b>R</b> Rendement	Poids	Dimensions	Prix	Code PORT
<b>FD-2 H + DZS125</b>								
<b>01236.013</b>	Kohler CV224	6.5ch	125cm	5500m <sup>2</sup> /h	128 kg	150 x 125 x 120	<b>4310 € HT</b>	<b>4</b>
<b>FD-3 + DZS125</b>								
<b>01236.021</b>	B&S 850	13.2ch	125cm	9680m <sup>2</sup> /h	180 kg	150 x 125 x 120	<b>5040 € HT</b>	<b>4</b>
<b>01236.019</b>	B&S Power D.électrique	15.5ch	125cm	9680m <sup>2</sup> /h	182 kg	150 x 125 x 120	<b>5805 € HT</b>	<b>4</b>
OPTIONS								
01236.003	Élargisseur de voie pour FD-3						<b>140 € HT</b>	
40000.0160	Roues jumelées pour FD-3						<b>735 € HT</b>	
01236.100	Roues acier pour FD-3						<b>700 € HT</b>	

## MOTOFACHEUSE 2 TAMBOURS RZS121



- Moteur essence B&S
- Avancement hydrostatique
- Entraînement par courroie
- Guidon réglable en hauteur et latéralement
- Hauteur de coupe 3.1cm
- Tambours synchronisés par chaîne
- Protection CE
- Pente maximale 20°

	Motorisation	<b>HP</b> Puissance	Largeur de travail	<b>R</b> Rendement	Poids	Dimensions	Prix	Code PORT
<b>FD-3 + RZS121</b>								
<b>01236.022</b>	B&S Power	13.2ch	121cm	9680m <sup>2</sup> /h	181 kg	175 x 110 x 120	<b>5260 € HT</b>	<b>4</b>
<b>01236.006</b>	B&S Power D.électrique	15.5ch	121cm	9680m <sup>2</sup> /h	182 kg	175 x 110 x 120	<b>6025 € HT</b>	<b>4</b>
OPTIONS								
01236.003	Élargisseur de voie						<b>140 € HT</b>	
40000.0160	Roues jumelées						<b>735 € HT</b>	
01236.100	Roues acier						<b>700 € HT</b>	

## FANEUR / ANDAINEUR À ROTORS



- Prise de force 540 trs/min
- Attelage 3-points Cat.0 ou 1
- Vitesse maxi 10 km/h
- **Cardan de série**
- Roues pivotantes réglables en hauteur
- Réglage mécanique au travail

	Largeur de travail	Largeur de transport	Puissance requise	Bras	Dents	Poids	Dimensions	Prix	Code PORT
<b>GR16 A.2</b>	200cm	200cm	16ch	5	10	180 kg	200 x 160 x 120	<b>3945 € HT</b>	<b>4</b>
<b>GR16 A2.6</b>	260cm	160cm	18ch	6	12	190 kg	160 x 160 x 120	<b>4180 € HT</b>	<b>4</b>
<b>GR16 A3.1</b>	310cm	210cm	20ch	6	12	195 kg	210 x 160 x 120	<b>4425 € HT</b>	<b>4</b>

## MINI PRESSE À BALLEES RONDES HRB



- Pour tracteur à partir de 16ch
- Prise de force 540 trs/min
- Attelage à œil pour tracteurs espaces verts
- Ouverture hydraulique et fermeture mécanique de la porte arrière
- Compteur de balles + kit feux
- Réglage hydraulique du pick up
- Roues réglables
- Liage filet avec alarme sonore

	Largeur de travail	Poids des balles	Puissance	Diamètre balles	Poids	Dimensions	Prix	Code PORT
<b>HRB57 MINI</b>	75cm	18 - 25kg	16ch	57 x 63cm	520 kg	200 x 140 x 125	<b>19990 € HT</b>	<b>7</b>
<b>HRB57 PLUS</b>	75cm	18 - 25kg	16ch	57 x 63cm	550 kg	200 x 140 x 125	<b>22000 € HT</b>	<b>7</b>

### OPTIONS

-	Pompe hydraulique indépendante	<b>1890 € HT</b>
-	Roues soleil pour pick-up	<b>880 € HT</b>

## MOTOFACHEUSE TRITON ENDURO









- Changement de vitesse par courroie
- Entraînement de l'outil par courroie
- Disque double étages à 4 lames
- Guidon repliable
- Hauteur de coupe de 4cm

		<b>HP</b>						
	Motorisation	Puissance	Largeur de travail	Vitesse	Poids	Dimensions	Prix	Code PORT
<b>01233.202</b>	Honda GCVx200	5.5ch	60cm	2.2 - 3.0 km/h	58 kg	113 x 70 x 61	<b>1870 € HT</b>	<b>2</b>



## SCARIFICATEUR AUTONOME ARIO







- Rotor à lames mobile
- Roues en acier montées sur roulements à billes
- Entraînement par courroies et embrayage centrifuge
- Rotor monté sur paliers
- Accélérateur et poignée homme mort au guidon
- Attelage à boule Ø50 pour ario 100 et 120 + 3ème roue

	 Largeur travail	 Motorisation	<b>HP</b> Puissance	 Couteaux	 Poids	 Dimensions	 Prix	 Code PORT
<b>ARIO 40</b>	40cm	Honda GP160	5ch	12	51 kg	120 x 58 x 95	<b>1580 € HT</b>	<b>4</b>
<b>ARIO 40</b>	40cm	Honda GX160	5ch	12	51 kg	120 x 58 x 95	<b>1635 € HT</b>	<b>4</b>
<b>ARIO 50</b>	50cm	Honda GP160	5ch	16	58 kg	120 x 70 x 95	<b>1605 € HT</b>	<b>4</b>
<b>ARIO 50</b>	50cm	Honda GX160	5ch	16	58 kg	120 x 70 x 95	<b>1740 € HT</b>	<b>4</b>
<b>ARIO 50</b>	50cm	Honda GX200	6.5ch	16	58 kg	120 x 70 x 95	<b>1770 € HT</b>	<b>4</b>
<b>ARIO 60</b>	60cm	Honda GX200	6.5ch	20	63 kg	120 x 83 x 95	<b>2080 € HT</b>	<b>4</b>
<b>ARIO 100</b>	100cm	Honda GX200	6.5ch	44	110 kg	120 x 107 x 59	<b>3305 € HT</b>	<b>5</b>
<b>ARIO 120</b>	120cm	Honda GX270	9ch	64	120 kg	120 x 127 x 59	<b>4170 € HT</b>	<b>5</b>
OPTIONS					<b>ARIO 40</b>	<b>ARIO 50</b>	<b>ARIO 60</b>	
Rotor lames fixe					246 € HT	370 € HT	420 € HT	
Rotor ressorts					195 € HT	210 € HT	340 € HT	

## SCARIFICATEUR 3-POINTS ST40



- Attelage 3-points Cat.1 arrière fixe
- PDF 540 trs/min ou 1000 trs/min (à préciser à la commande)
- 2 roues fixes + 2 roues pivotantes
- Lames espacées de 2cm
- Vitesse du rotor 2600 trs/min
- Profondeur de travail réglable au millimètre sans outils
- Boîtier renvoi d'angle en fonte
- Lames montées sur manilles
- **Cardan en option**

	 Largeur travail	 Largeur hors tout	<b>HP</b> Puissance	 Couteaux	 Poids	 Dimensions	 Prix	 Code PORT
<b>ST40-100</b>	100cm	117cm	15ch	44	217 kg	117 x 120 x 100	<b>5900 € HT</b>	<b>5</b>
<b>ST40-120</b>	120cm	137cm	21ch	54	233 kg	137 x 120 x 100	<b>6120 € HT</b>	<b>5</b>
<b>ST40-140</b>	140cm	157cm	26ch	64	250 kg	157 x 120 x 100	<b>6400 € HT</b>	<b>5</b>
<b>ST40-160</b>	160cm	177cm	30ch	74	266 kg	177 x 120 x 100	<b>6920 € HT</b>	<b>5</b>
<b>ST40-180</b>	180cm	197cm	35ch	84	284 kg	197 x 120 x 100	<b>7150 € HT</b>	<b>5</b>

### OPTIONS

GW2	Cardan à roue libre 6 cannelures (à droite ou à gauche - à préciser à la commande)	<b>305 € HT</b>
GW2-15	Cardan à roue libre 15 cannelures (à droite ou à gauche - à préciser à la commande)	<b>360 € HT</b>
MEHR	Attelage triangle communal	<b>Nous consulter</b>



## BALAI RAMASSE GAZON SÉRIE ST









- 2 roues fixes à l'avant et 2 roues folles à l'arrière
- Hauteur du balai réglable
- Vidange du bac manuelle au sol
- **Cardan de série** pour les versions PDF
- Livré de série avec timon et attelage à oeil

	 Puissance requise	 Largeur de travail	 Capacité	 Entraînement	 Poids	 Dimensions	 Prix	 Code PORT
<b>ST120</b>								
<b>ST120 ROUE</b>	14ch	120cm	600 litres	Roue	140 kg	156 x 168 x 86	<b>3980 € HT</b>	<b>4</b>
<b>ST120 PDF</b>	14ch	120cm	600 litres	PDF 540 trs/min	147 kg	156 x 168 x 86	<b>4645 € HT</b>	<b>4</b>
<b>ST120 HYD</b>	14ch	120cm	600 litres	Hydraulique	147 kg	156 x 168 x 86	<b>5405 € HT</b>	<b>4</b>
<b>ST120 MOT</b>	9ch	120cm	600 litres	Moteur Thermique	163 kg	156 x 168 x 86	<b>8315 € HT</b>	<b>4</b>
<b>ST150</b>								
<b>ST150 PDF</b>	18ch	150cm	750 litres	PDF 540 trs/min	270 kg	186 x 168 x 86	<b>5515 € HT</b>	<b>4</b>
<b>ST180</b>								
<b>ST180 PDF</b>	24ch	180cm	900 litres	PDF 540 trs/min	320 kg	216 x 168 x 86	<b>5955 € HT</b>	<b>5</b>
OPTIONS								
150SA	Vidange hydraulique en hauteur pour ST150						<b>3950 € HT</b>	
STTP12	Attelage 3-points pour ST120						<b>410 € HT</b>	
STTP18	Attelage 3-points pour ST150 et 180						<b>825 € HT</b>	
STSL55	Brosse latérale Ø55cm						<b>2180 € HT</b>	
STRI12	Vidange hydraulique au sol tous modèles						<b>1580 € HT</b>	

## BALAI RAMASSE GAZON SÉRIE SPX



- 2 roues fixes à l'avant et 2 roues folles à l'arrière
- Hauteur du balai réglable
- Vidange du bac hydraulique en hauteur
- **Cardan de série**
- Attelage 3-points Cat.1
- Filtre anti-poussière
- Bennage en hauteur entre 120 et 180cm

	 Puissance requise	 Largeur de travail	 Capacité	 Entraînement	 Poids	 Dimensions	 Prix	 Code PORT
<b>SPX121</b>	25ch	120cm	500 litres	PDF 540 trs/min	330 kg	150 x 160 x 110	<b>11875 € HT</b>	<b>6</b>
<b>SPX150</b>	30ch	150cm	700 litres	PDF 540 trs/min	400 kg	180 x 160 x 110	<b>12835 € HT</b>	<b>6</b>
OPTION								
SPXL55	Brosse latérale Ø55cm						<b>1990 € HT</b>	



## BROYEUR A FLÉAUX MC100

- Moteur essence B&S
- Avancement hydrostatique
- Entraînement par courroie
- Guidon réglable en hauteur et latéralement
- Hauteur de coupe 3 à 12cm avec rouleau palpeur
- Rotor à 36 fléaux Y
- Porte avant mobile
- Pente maximale 20°

		<b>HP</b>		<b>R</b>				
	Motorisation	Puissance	Largeur de travail	Rendement	Poids	Dimensions	Prix	Code PORT
<b>FD-3 + MC100</b>								
<b>01236.021</b>	B&S Power	13.2ch	100cm	7809m <sup>2</sup> /h	207 kg	160 x 115 x 100	<b>5655 € HT</b>	<b>4</b>
<b>01236.001</b>	B&S Power D.électrique	15.5ch	100cm	7809m <sup>2</sup> /h	209 kg	160 x 115 x 100	<b>6415 € HT</b>	<b>4</b>
OPTIONS								
01236.003	Élargisseur de voie						<b>140 € HT</b>	
40000.0160	Roues jumelées						<b>735 € HT</b>	
01236.100	Roues acier						<b>700 € HT</b>	



## GYROBROYEUR DOUBLE LAME RZS121

- Moteur essence B&S
- Avancement hydrostatique
- Entraînement par courroie
- Guidon réglable en hauteur et latéralement
- Hauteur de coupe 3 à 10cm par réglage central
- 2 lames synchronisées par chaîne
- Roues avant pivotantes (blocage possible)
- Pente maximale 20°

		<b>HP</b>		<b>R</b>				
	Motorisation	Puissance	Largeur de travail	Rendement	Poids	Dimensions	Prix	Code PORT
<b>FD-3 + RZS121</b>								
<b>01236.022</b>	B&S Power	13.2ch	121cm	9680m <sup>2</sup> /h	202 kg	180 x 130 x 100	<b>5260 € HT</b>	<b>4</b>
<b>01236.006</b>	B&S Power D.électrique	15.5ch	121cm	9680m <sup>2</sup> /h	205 kg	180 x 130 x 100	<b>6025 € HT</b>	<b>4</b>
OPTIONS								
01236.003	Élargisseur de voie						<b>140 € HT</b>	
40000.0160	Roues jumelées						<b>735 € HT</b>	
01236.100	Roues acier						<b>700 € HT</b>	



## FAUCHEUSE SOUS GLISSIÈRE TS501

- Attelage sur relevage frontal ou arrière
- Travaille à droite ou à gauche (à préciser)
- Entraînement par PDF 540 trs/min ou 1000 trs/min (à préciser)
- Boîtier de commande avec joystick reporté en cabine
- Encombrement optimisé du disque : 27cm de hauteur
- Escamotage automatique à l'obstacle
- Bras télescopique 80cm
- Inclinaison du disque pour un meilleur suivi du terrain
- Largeur de disque au choix : 55 - 65 - 75cm (à la commande)

		<b>HP</b>						
<b>TS501</b>	Puissance requise 60ch - 1500kg	Puissance rotor 30ch	Longueur de bras 145 - 265cm	Capacité d'huile 80 litres	Poids 420 kg	Dimensions 175 x 120 x 175	Prix <b>14710 € HT</b>	Code PORT <b>9</b>

### OPTIONS

IR1V	Refroidisseur d'huile	<b>1735 € HT</b>
FP530	Report de feux	<b>745 € HT</b>
KIT	Inverseur de rotation de PDF	<b>995 € HT</b>
AS29H	Souffleur à entraînement hydraulique	<b>2335 € HT</b>
BRS	Kit brosse de désherbage	<b>2675 € HT</b>

## FAUCHEUSE SOUS GLISSIÈRE TS530



- Attelage sur relevage frontal ou arrière
- Travaille à droite ou à gauche (à préciser)
- Entraînement par PDF 540 trs/min ou 1000 trs/min (à préciser)
- Boîtier de commande avec joystick reporté en cabine
- Encombrement optimisé du disque : 27cm de hauteur
- Escamotage automatique à l'obstacle
- Bras télescopique 80cm
- Inclinaison du disque pour un meilleur suivi du terrain
- Largeur de travail 65 + 55cm
- Bras escamotable 150° permettant au disque intérieur de travailler seul

		<b>HP</b>					
<b>TS530F</b>	Puissance requise 80ch - 2500kg	Puissance rotor 50ch	Capacité d'huile 80 litres	Poids 1100 kg	Dimensions 300 x 150 x 200	Prix <b>34615 € HT</b>	Code PORT <b>9</b>

### OPTIONS

IR1V	Refroidisseur d'huile	<b>1735 € HT</b>
FP530	Report de feux	<b>745 € HT</b>
KIT	Inverseur de rotation de PDF	<b>995 € HT</b>
AS29H	Souffleur à entraînement hydraulique	<b>2335 € HT</b>
BRS	Kit brosse de désherbage	<b>2675 € HT</b>

**ÉPAREUSE BS62**



- Commandes à câble longueur 2m
- Attelage central arrière 3-points Cat.1
- Système hydraulique indépendant
- Fléaux Y montés sur manilles type F9
- Dispositif antichocs
- Prise de force 540 trs/min
- Transmission directe
- Rouleau palpeur réglable en hauteur
- Rotation réversible du rotor
- Stabilisateurs



**BS62**



Puissance requise  
16ch - 700kg

**HP**

Puissance rotor  
18ch



Longueur bras  
300cm



largeur rotor  
70cm



Capacité d'huile  
55 litres



Poids  
290 kg



Dimensions  
110 x 130 x 150



Prix  
**9600 € HT**



Code PORT  
**8**

OPTIONS



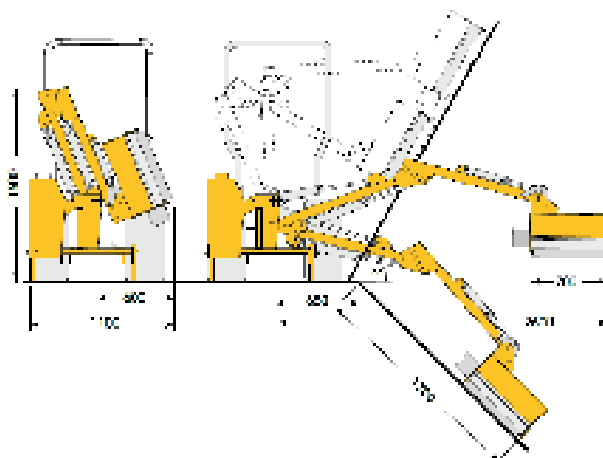





SC62	Refroidisseur d'huile	<b>1075 € HT</b>
CE62	Commandes électriques «ON-OFF» avec joystick	<b>2375 € HT</b>
FP62	Feux arrières	<b>335 € HT</b>





## ÉPAREUSE BS72

- Commandes à câble longueur 2m
- Attelage central arrière 3-points Cat.1
- Système hydraulique indépendant
- Fléaux Y montés type F2 ou F5
- Dispositif antichocs
- Prise de force 540 trs/min ou 1000 trs/min (à préciser)
- Transmission directe
- Rouleau palpeur réglable en hauteur
- Rotation réversible du rotor
- Stabilisateurs
- Rotation hydraulique du bras de 200°

		<b>HP</b>							
	Puissance requise	Puissance rotor	Longueur bras	largeur rotor	Capacité d'huile	Poids	Dimensions	Prix	Code PORT
<b>BS72TF80</b>	25ch - 900kg	18ch	300cm	80cm	55 litres	290 kg	90 x 130 x 150	<b>10875 € HT</b>	<b>8</b>
<b>BS72TF100</b>	25ch - 900kg	18ch	310cm	100cm	55 litres	300 kg	90 x 130 x 160	<b>11145 € HT</b>	<b>8</b>







### OPTIONS

SC72	Refroidisseur d'huile	<b>1070 € HT</b>
CE72	Commandes électriques «ON-OFF» avec joystick	<b>2650 € HT</b>
CH075	Compensateur hydropneumatique	<b>575 € HT</b>
FP72	Feux arrières	<b>380 € HT</b>
BF120	Taille haies 120cm	<b>2860 € HT</b>

## ÉPAREUSE BSH



- Commandes à câble longueur 2m
- Attelage central arrière 3-points Cat.1 et 2
- Système hydraulique indépendant 65L
- Fléaux Y montés type F2 ou F5
- Dispositif antichocs
- Prise de force 540 trs/min ou 1000 trs/min (à préciser)
- Transmission directe
- Rouleau palpeur réglable en hauteur
- Rotation réversible du rotor
- Stabilisateurs

	 Puissance requise	<b>HP</b> Puissance rotor	 Longueur bras	 largeur rotor	 Capacité d'huile	 Poids	 Prix	 Code PORT
<b>BSH3F80</b>	30ch - 1200kg	18ch	300cm	80cm	65 litres	380 kg	<b>10935 € HT</b>	<b>8</b>
<b>BSH4F80</b>	35ch - 1700kg	18ch	400cm	80cm	65 litres	455 kg	<b>13305 € HT</b>	<b>9</b>
<b>BSH4F100L</b>	40ch - 1700kg	18ch	420cm	100cm	65 litres	465 kg	<b>13505 € HT</b>	<b>9</b>
<b>BSH5F80</b>	45ch - 2200kg	18ch	480cm	80cm	65 litres	505 kg	<b>14570 € HT</b>	<b>9</b>
<b>BSH5F100L</b>	45ch - 2200kg	18ch	500cm	100cm	65 litres	515 kg	<b>14770 € HT</b>	<b>9</b>









### OPTIONS

SCH	Refroidisseur d'huile	<b>1070 € HT</b>
CEH3	Commandes électriques «ON-OFF» avec joystick	<b>2370 € HT</b>
CH075	Compensateur hydropneumatique	<b>575 € HT</b>
FPH	Feux arrières	<b>525 € HT</b>
BF120	Taille haies 120cm	<b>2860 € HT</b>

## ÉPAREUSE BSK



- Commandes à câble longueur 3m
- Attelage central arrière 3-points Cat.2
- Système hydraulique indépendant 140 litres
- Fléaux Y montés type F1 ou F3
- Dispositif antichocs
- Prise de force 540 trs/min ou 1000 trs/min (à préciser)
- Transmission directe
- Rouleau palpeur réglable en hauteur
- Rotation réversible du rotor
- Stabilisateurs
- Double pompe en fonte

			<b>HP</b>						
	Télesco	Puissance requise	Puissance rotor	Longueur bras	largeur rotor	Capacité d'huile	Poids	Prix	Code PORT
<b>BSK4P47F100</b>	X	70ch - 2500kg	48ch	475cm	100cm	140 litres	850 kg	<b>18045 € HT</b>	<b>9</b>
<b>BSK4P47F120</b>	X	80ch - 2600kg	48ch	495cm	120cm	140 litres	870 kg	<b>18310 € HT</b>	<b>9</b>
<b>BSK5P55F100</b>	80cm	70ch - 2900kg	48ch	555cm	100cm	140 litres	880 kg	<b>20035 € HT</b>	<b>9</b>
<b>BSK5P55F120</b>	80cm	80ch - 3000kg	48ch	575cm	120cm	140 litres	900 kg	<b>20305 € HT</b>	<b>9</b>
<b>BSK5P67F100</b>	80cm	90ch - 3500kg	48ch	675cm	100cm	140 litres	910 kg	<b>21720 € HT</b>	<b>9</b>
<b>BSK5P67F120</b>	80cm	90ch - 3800kg	48ch	695cm	120cm	140 litres	930 kg	<b>21985 € HT</b>	<b>9</b>









### OPTIONS

AS29H	Souffleur hydraulique	<b>2335 € HT</b>
IR1V	Refroidisseur d'huile	<b>1740 € HT</b>
CH075	Compensateur hydropneumatique	<b>575 € HT</b>
CEPK4	Commandes électriques proportionnelles mini leviers	<b>5105 € HT</b>
CEPK5	Commandes électriques proportionnelles avec joystick	<b>5590 € HT</b>
GSPK	Position flottante sur commandes proportionnelles	<b>1035 € HT</b>
FP7K	Feux arrières	<b>550 € HT</b>
BF150	Taille haies 150cm - 2 lames	<b>5775 € HT</b>
BF170	Taille haies 170cm - 2 lames	<b>5990 € HT</b>
BF210	Taille haies 210cm - 2 lames	<b>6390 € HT</b>

## ÉPAREUSE BSR



- Commandes à câble longueur 3m
- Attelage central arrière 3-points Cat.2-3
- Système hydraulique indépendant 150 litres
- Fléaux Y montés type F1 ou F3
- Dispositif antichocs
- Prise de force 540 trs/min ou 1000 trs/min (à préciser)
- Transmission directe
- Rouleau palpeur réglable en hauteur
- Rotation réversible du rotor
- Stabilisateurs
- Double pompe en fonte

	 Télesco	 Puissance requise	<b>HP</b> Puissance rotor	 Longueur bras	 largeur rotor	 Capacité d'huile	 Poids	 Prix	 Code PORT
<b>BSRP5F100</b>	X	70ch - 2500kg	48ch	488cm	100cm	150 litres	850 kg	<b>19985 € HT</b>	<b>9</b>
<b>BSRP5F120</b>	X	80ch - 2600kg	48ch	508cm	120cm	150 litres	880 kg	<b>20250 € HT</b>	<b>9</b>
<b>BSRP6F100</b>	80cm	80ch - 2900kg	48ch	555cm	100cm	150 litres	950 kg	<b>21785 € HT</b>	<b>9</b>
<b>BSRP6F120</b>	80cm	90ch - 3000kg	48ch	575cm	120cm	150 litres	980 kg	<b>22055 € HT</b>	<b>9</b>
<b>BSRP7F100</b>	80cm	100ch - 3500kg	48ch	670cm	100cm	150 litres	1050 kg	<b>23525 € HT</b>	<b>9</b>
<b>BSRP7F120</b>	80cm	100ch - 3800kg	48ch	690cm	120cm	150 litres	1080 kg	<b>23790 € HT</b>	<b>9</b>

### OPTIONS

AS29H	Souffleur hydraulique	<b>2335 € HT</b>
IR1V	Refroidisseur d'huile	<b>1740 € HT</b>
CH075	Compensateur hydropneumatique	<b>575 € HT</b>
CEPK4	Commandes électriques proportionnelles mini leviers	<b>5105 € HT</b>
CEPK5	Commandes électriques proportionnelles avec joystick	<b>5590 € HT</b>
GSPK	Position flottante sur commandes proportionnelles	<b>1035 € HT</b>
FP7K	Feux arrières	<b>550 € HT</b>

## ÉPAREUSE BAP AVEC ASPIRATION



- Commandes à câble longueur 3m
- Attelage central arrière 3-points Cat.2
- Système hydraulique indépendant 240 litres
- Fléaux Y montés type F1 ou F3
- Dispositif antichocs
- Prise de force 540 trs/min ou 1000 trs/min (à préciser)
- Transmission directe
- Rouleau palpeur réglable en hauteur
- Rotation réversible du rotor
- Stabilisateurs
- Double pompe en fonte
- Système d'aspiration intégré

			<b>HP</b>						
	Télesco	Puissance requise	Puissance rotor	Longueur bras	largeur rotor	Capacité d'huile	Poids	Prix	Code PORT
<b>BAP5FA120</b>	X	90ch - 3700kg	48ch	495cm	120cm	240 litres	1100 kg	<b>35685 € HT</b>	<b>9</b>
<b>BAP6FA120</b>	X	100ch - 4200kg	48ch	615cm	120cm	240 litres	1200 kg	<b>38090 € HT</b>	<b>9</b>

### OPTIONS

IR1V	Refroidisseur d'huile	<b>1740 € HT</b>
CH075	Compensateur hydropneumatique	<b>575 € HT</b>
CEPK4	Commandes électriques proportionnelles mini leviers	<b>5105 € HT</b>
CEPK5	Commandes électriques proportionnelles avec joystick	<b>5590 € HT</b>
GSPK	Position flottante sur commandes proportionnelles	<b>1035 € HT</b>
FP7K	Feux arrières	<b>550 € HT</b>



## TÊTE DE BROYAGE ADAPTABLE

- Entraînement par moteur hydraulique
- Protection avant par chaînes
- Rouleau réglable en hauteur
- Attention nécessite un drain

	Largeur de travail	Débit	Pression	Moteur hydro	<b>R</b> Rotor de série	Poids	Code PORT
<b>F80</b>	80cm	20 à 50 l/min	180 BAR	8 - 11 - 14 - 16 - 20 cm <sup>3</sup>	F2 - 32 fléaux	95 kg	<b>3</b>
<b>F100L</b>	100cm	35 à 50 l/min	180 BAR	14 - 16 - 20 cm <sup>3</sup>	F2 - 40 fléaux	106 kg	<b>4</b>
<b>F100</b>	100cm	55 à 105 l/min	180 BAR	22 - 27 - 34 - 38 - 43 cm <sup>3</sup>	F1 - F3 - 32 fléaux	190 kg	<b>4</b>
<b>F120</b>	120cm	55 à 105 l/min	180 BAR	22 - 27 - 34 - 38 - 43 cm <sup>3</sup>	F1 - F3 - 40 fléaux	210 kg	<b>4</b>
<b>F110</b>	100cm	65 à 120 l/min	180 BAR	27 - 34 - 38 - 43 cm <sup>3</sup>	F1 - F3 - 32 fléaux	240 kg	<b>4</b>
<b>F130</b>	120cm	95 à 120 l/min	180 BAR	38 - 43 - 51 cm <sup>3</sup>	F1 - F3 - 40 fléaux	260 kg	<b>4</b>
<b>F160</b>	150cm	120 à 130 l/min	180 BAR	51 cm <sup>3</sup>	F1 - F3 - 48 fléaux	290 kg	<b>4</b>
<b>F120TC*</b>	120cm	120 à 130 l/min	180 BAR	51 cm <sup>3</sup>	F1 - F3 - 40 fléaux	290 kg	<b>4</b>
<b>F150TC</b>	150cm	120 à 130 l/min	180 BAR	51 cm <sup>3</sup>	F1 - F3 - 48 fléaux	310 kg	<b>5</b>

	Rotor F2 Fléaux Y directs	Rotor F5 Fléaux Y + manilles	Rotor F1 - F3 Fléaux Y directs	Rotor F4 Marteaux	Rotor F6 Marteaux	Rotor F8 Marteaux
<b>F80</b>	<b>2720 € HT</b>	<b>2945 € HT</b>	-	-	-	-
<b>F100L</b>	<b>2920 € HT</b>	<b>3210 € HT</b>	-	-	-	-
<b>F100</b>	-	<b>5470 € HT</b>	<b>5290 € HT</b>	-	-	<b>5955 € HT</b>
<b>F120</b>	-	<b>5750 € HT</b>	<b>5555 € HT</b>	-	-	<b>6260 € HT</b>
<b>F110</b>	-	<b>5815 € HT</b>	<b>5615 € HT</b>	<b>6420 € HT</b>	<b>6950 € HT</b>	<b>6415 € HT</b>
<b>F130</b>	-	<b>6835 € HT</b>	<b>5950 € HT</b>	<b>6685 € HT</b>	<b>7485 € HT</b>	<b>6820 € HT</b>
<b>F160</b>	-	<b>7085 € HT</b>	<b>7020 € HT</b>	-	-	<b>7955 € HT</b>
<b>F120TC*</b>	-	<b>8385 € HT</b>	<b>8270 € HT</b>	<b>9155 € HT</b>	<b>9625 € HT</b>	<b>9225 € HT</b>
<b>F150TC</b>	-	<b>9155 € HT</b>	<b>8955 € HT</b>	<b>9760 € HT</b>	<b>12230 € HT</b>	<b>10050 € HT</b>

### OPTIONS

DAL

**1035 € HT**



## BROYEUR D'HERBE SÉRIE KS STANDARD



- Attelage central arrière Cat.1
- Marteaux galvanisés **(ou fléaux Y en option)**
- Entraînement par prise de force 540 trs/min
- **Cardan de série**
- Boîtier en fonte avec roue libre intégrée
- Patins de glissement et rouleau arrière réglables
- Entraînement du rotor par 3 courroies
- Lamelles métalliques anti-projections
- Contre couteaux crantés

	Largeur de travail	Puissance	Fléaux Y (option)	Marteaux	Poids	Dimensions	Prix	Code PORT	
<b>KS95</b>	95cm	10ch	36	18	138 kg	109 x 47 x 75	<b>1375 € HT</b>	<b>3</b>	
<b>KS115</b>	115cm	15ch	42	21	149 kg	132 x 50 x 75	<b>1430 € HT</b>	<b>4</b>	
<b>KS125</b>	125cm	18ch	42	21	166 kg	142 x 52 x 75	<b>1470 € HT</b>	<b>4</b>	
<b>KS135</b>	135cm	20ch	48	24	173 kg	151 x 55 x 75	<b>1535 € HT</b>	<b>4</b>	
OPTION	-						Montage usine fléaux Y	<b>100 HT</b>	

## BROYEUR D'HERBE SÉRIE KDS STANDARD

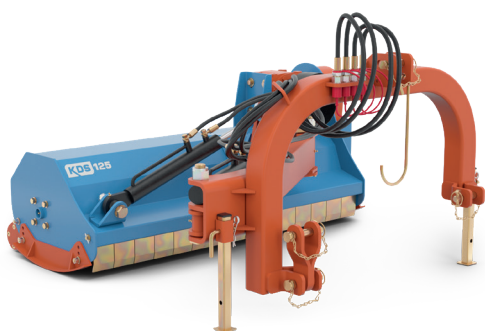







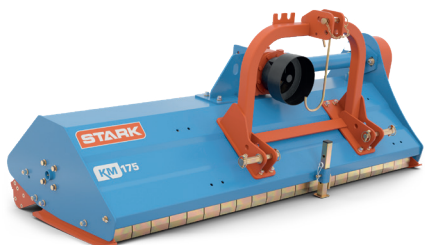

- Attelage arrière Cat.1
- Marteaux galvanisés **(ou fléaux Y en option)**
- Entraînement par prise de force 540 trs/min
- **Cardan de série**
- Boîtier en fonte avec roue libre intégrée
- Patins de glissement et rouleau arrière réglables
- Entraînement du rotor par 4 courroies
- Lamelles métalliques anti-projections
- Contre couteaux crantés
- Angle de travail -48° / +90°
- Nécessite 2 double effet

	Largeur de travail	Puissance	Fléaux Y	Marteaux	Déport	Poids	Dimensions	Prix	Code PORT
<b>KDS 125</b>	125cm	26ch	40	20	114cm	278 kg	140 x 75 x 62	<b>2565 € HT</b>	<b>4</b>
<b>KDS 145</b>	145cm	35ch	48	24	114cm	305 kg	160 x 75 x 62	<b>2795 € HT</b>	<b>5</b>
OPTION	-						Montage usine fléaux Y	<b>100 € HT</b>	

### BROYEUR D'HERBE SÉRIE KM STANDARD











- Attelage central arrière Cat.1
- Marteaux galvanisés (ou fléaux Y en option)
- Entraînement par prise de force 540 trs/min
- **Cardan de série**
- Boîtier en fonte avec roue libre intégrée
- Patins de glissement et rouleau arrière réglables
- Entraînement du rotor par 3 courroies
- Lamelles métalliques anti-projections
- Contre couteaux crantés

	 Largeur de travail	 Puissance	 Fléaux Y	 Marteaux	 Poids	 Dimensions	 Prix	 Code PORT	
<b>KM125</b>	125cm	16ch	40	20	239 kg	147 x 47 x 75	<b>1830 € HT</b>	<b>4</b>	
<b>KM155</b>	155cm	26ch	48	24	265 kg	175 x 50 x 75	<b>2215 € HT</b>	<b>4</b>	
<b>KM175</b>	175cm	36ch	56	28	284 kg	195 x 52 x 75	<b>2425 € HT</b>	<b>5</b>	
OPTIONS									
-	Montage usine fléaux Y						<b>100 € HT</b>		
DEPORT	Déport latéral hydraulique (sauf KM125H) de 35cm - nécessite 1 double effet						<b>285 € HT</b>		

### BROYEUR D'HERBE SÉRIE KDX STANDARD









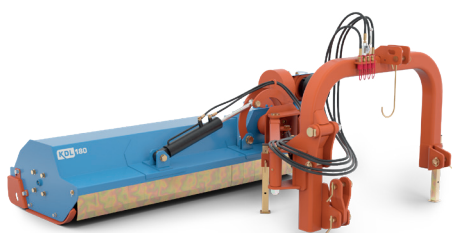

- Attelage frontal ou arrière Cat.2
- Marteaux galvanisés (ou fléaux Y en option)
- Entraînement par prise de force 540 trs/min
- **Cardan de série**
- Boîtier en fonte avec roue libre intégrée
- Patins de glissement et rouleau arrière réglables
- Entraînement du rotor par 4 courroies
- Lamelles métalliques anti-projections
- Contre couteaux crantés
- **Déport latéral hydraulique de série (1 double effet)**

	 Largeur de travail	 Puissance	 Fléaux Y	 Marteaux	 Déport	 Poids	 Dimensions	 Prix	 Code PORT	
<b>KDX 180</b>	180cm	50ch	48	24	35cm	453 kg	208 x 100 x 80	<b>3465 € HT</b>	<b>6</b>	
<b>KDX 200</b>	200cm	70ch	56	28	35cm	499 kg	218 x 100 x 80	<b>3730 € HT</b>	<b>7</b>	
<b>KDX 220</b>	220cm	80ch	64	32	35cm	543 kg	238 x 100 x 80	<b>4065 € HT</b>	<b>7</b>	
<b>KDX 240</b>	240cm	90ch	72	36	35cm	568 kg	258 x 100 x 80	<b>4665 € HT</b>	<b>7</b>	
OPTION										
-	Montage usine fléaux Y							<b>100 € HT</b>		

## BROYEUR D'HERBE SÉRIE KDL STANDARD











- Attelage arrière Cat.2
- Marteaux galvanisés **(ou fléaux Y en option)**
- Entraînement par prise de force 540 trs/min
- **Cardan de série**
- Boîtier en fonte avec roue libre intégrée
- Patins de glissement et rouleau arrière réglables
- Lamelles métalliques anti-projections
- Contre couteaux crantés
- Angle de travail -45° / +90°
- Nécessite 2 double effet

	 Largeur de travail	 Puissance	 Fléaux Y	 Marteaux	 Déport	 Poids	 Dimensions	 Prix	 Code PORT
<b>KDL140</b>	140cm	60ch	40	20	76cm	558 kg	180 x 96 x 78	<b>4995 € HT</b>	<b>6</b>
<b>KDL160</b>	160cm	70ch	44	22	140cm	588 kg	201 x 96 x 78	<b>5105 € HT</b>	<b>6</b>
<b>KDL180</b>	180cm	80ch	52	26	140cm	608 kg	221 x 96 x 78	<b>5295 € HT</b>	<b>7</b>
<b>KDL200</b>	200cm	90ch	56	28	140cm	660 kg	241 x 96 x 78	<b>5535 € HT</b>	<b>7</b>
<b>KDL220</b>	220cm	100ch	60	30	140cm	700 kg	261 x 96 x 78	<b>6030 € HT</b>	<b>7</b>
OPTION	-   Montage usine fléaux Y							<b>100 € HT</b>	

## BROYEUR D'HERBE SÉRIE KS PROFI



- Attelage central arrière Cat.1
- Marteaux galvanisés **(ou fléaux Y en option)**
- Entraînement par prise de force 540 trs/min
- **Cardan de série**
- Boîtier en fonte avec roue libre intégrée
- Patins de glissement et rouleau arrière réglables
- Entraînement du rotor par 3 courroies
- Lamelles métalliques anti-projections
- Contre couteaux crantés
- **MODÈLE KSH135 : déport latéral hydraulique avec 1 double effet**

	 Largeur de travail	 Puissance	 Fléaux Y	 Marteaux	 Déport	 Poids	 Dimensions	 Prix	 Code PORT
<b>KS95 PROFI</b>	95cm	10ch	36	18	X	170 kg	109 x 47 x 75	<b>1515 € HT</b>	<b>3</b>
<b>KS115 PROFI</b>	115cm	15ch	42	21	X	181 kg	132 x 50 x 75	<b>1575 € HT</b>	<b>4</b>
<b>KS125 PROFI</b>	125cm	18ch	42	21	X	188 kg	142 x 52 x 75	<b>1630 € HT</b>	<b>4</b>
<b>KS135 PROFI</b>	135cm	20ch	48	24	X	195 kg	151 x 55 x 75	<b>1690 € HT</b>	<b>4</b>
<b>KSH135 PROFI</b>	135cm	20ch	48	24	15cm	230 kg	151 x 55 x 75	<b>1920 € HT</b>	<b>4</b>
OPTION	-   Montage usine fléaux Y							<b>100 € HT</b>	











## BROYEUR D'HERBE SÉRIE KDS PROFI +



- Attelage arrière Cat.1
- Marteaux galvanisés (ou fléaux Y en option)
- Entraînement par prise de force 540 trs/min
- **Cardan de série**
- Boîtier en fonte avec roue libre intégrée
- Patins de glissement et rouleau arrière réglables
- Entraînement du rotor par 4 courroies
- Lamelles métalliques anti-projections
- Contre couteaux crantés
- Angle de travail -55° / +90°
- Nécessite 2 double effet



- **PORTE ARRIERE + TOLE D'USURE RAPPORTÉE**











										
	Largeur de travail	Puissance	Fléaux Y	Marteaux	Déport	Poids	Dimensions	Prix	Code PORT	
<b>KDS 125PR+</b>	125cm	26ch	40	20	114cm	382 kg	140 x 75 x 62	<b>2775 € HT</b>	<b>5</b>	
<b>KDS 145PR+</b>	145cm	35ch	48	24	114cm	401 kg	160 x 75 x 62	<b>2940 € HT</b>	<b>6</b>	
OPTION										
-	Montage usine fléaux Y								<b>100 € HT</b>	

## BROYEUR D'HERBE SÉRIE KMH PROFI +



- Largeur de travail de 155 ou 175cm
- Attelage arrière Cat.1 et 2
- Marteaux galvanisés (ou fléaux Y en option)
- Entraînement par prise de force 540 trs/min
- **Cardan de série**
- Boîtier en fonte avec roue libre intégrée
- Patins de glissement et rouleau arrière réglables
- Entraînement du rotor par 3 courroies
- Lamelles métalliques anti-projections
- Contre couteaux crantés
- **Déport latéral hydraulique de série (1 double effet)**
- **PORTE ARRIERE + TOLE D'USURE RAPPORTÉE (4+4mm)**











										
	Largeur de travail	Puissance	Fléaux Y	Marteaux	Déport	Poids	Dimensions	Prix	Code PORT	
<b>KM155HF+</b>	155cm	26ch	48	24	20 - 20cm	381 kg	175 x 80 x 75	<b>2660 € HT</b>	<b>5</b>	
<b>KM175HF+</b>	175cm	36ch	56	28	20 - 20cm	403 kg	195 x 82 x 75	<b>2775 € HT</b>	<b>6</b>	
OPTIONS										
-	Montage usine fléaux Y								<b>100 € HT</b>	
-	Montage frontal 540 (sans porte arrière / sans tôle d'usure - SUR COMMANDE)								<b>390 € HT</b>	

**BROYEUR D'HERBE SÉRIE KMH PROFI K**









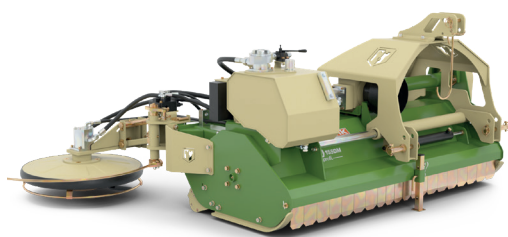

- Largeur de travail de 155 ou 175cm
- Attelage frontal ou arrière Cat.1 et 2
- Marteaux galvanisés **(ou fléaux Y en option)**
- Entraînement par prise de force 540 trs/min
- **Cardan de série**
- Boîtier en fonte avec roue libre intégrée
- Patins de glissement et rouleau arrière réglables
- Entraînement du rotor par 3 courroies
- Lamelles métalliques anti-projections
- Contre couteaux crantés
- **Déport latéral hydraulique de série (1 double effet)**
- **Peignes mulching réglables et amovibles**

	 Largeur de travail	 Puissance	 Fléaux Y	 Marteaux	 Déport	 Poids	 Dimensions	 Prix	 Code PORT
<b>KM155HFK</b>	155cm	26ch	48	24	20cm / 20cm	435 kg	175 x 80 x 75	<b>2775 € HT</b>	<b>6</b>
<b>KM175HFK</b>	175cm	36ch	56	28	20cm / 20cm	461 kg	195 x 80 x 75	<b>2890 € HT</b>	<b>6</b>
OPTION									
-	Montage usine fléaux Y							<b>100 € HT</b>	

**BROYEUR D'HERBE SÉRIE KMH PROFI DM**



- Largeur de travail de 155 ou 175cm
- Attelage arrière Cat.1 et 2
- Marteaux galvanisés **(ou fléaux Y en option)**
- Entraînement par prise de force 540 trs/min
- **Cardan de série**
- Boîtier en fonte avec roue libre intégrée
- Patins de glissement et rouleau arrière réglables
- Entraînement du rotor par 3 courroies
- Lamelles métalliques anti-projections
- Contre couteaux crantés
- **Déport latéral hydraulique de série (1 double effet)**
- **Centrale hydraulique indépendante de 50L**
- **Refroidisseur d'huile**
- **Faucheuse à disque Ø630mm**









	 Largeur de travail	 Puissance	 Fléaux Y	 Marteaux	 Déport	 Poids	 Dimensions	 Prix	 Code PORT
<b>KM155HFDM</b>	155cm	26ch	48	24	20cm / 20cm	492 kg	225 x 80 x 75	<b>4750 € HT</b>	<b>6</b>
<b>KM175HFDM</b>	175cm	36ch	56	28	20cm / 20cm	522 kg	245 x 80 x 75	<b>4855 € HT</b>	<b>6</b>
OPTION									
-	Montage usine fléaux Y							<b>100 € HT</b>	



### BROYEUR D'HERBE SÉRIE KDX PROFI +

- Attelage arrière Cat.2
- Marteaux galvanisés (ou fléaux Y en option)
- Entraînement par prise de force 540 trs/min
- **Cardan de série**
- Boîtier en fonte avec roue libre intégrée
- Patins de glissement et rouleau arrière réglables
- Entraînement du rotor par 4 courroies avec tendeur par ressort
- Lamelles métalliques anti-projections
- Contre couteaux crantés
- **Déport latéral hydraulique de série (1 double effet)**
- **PORTE ARRIÈRE + TÔLE D'USURE RAPPORTÉE (5+4mm)**



	 Largeur de travail	 Puissance	 Fléaux Y	 Marteaux	 Déport	 Poids	 Dimensions	 Prix	 Code PORT
<b>KDX 180PR+</b>	180cm	50ch	48	24	20cm / 20cm	567 kg	208 x 100 x 80	<b>4210 € HT</b>	<b>6</b>
<b>KDX 200PR+</b>	200cm	70ch	56	28	20cm / 20cm	593 kg	218 x 100 x 80	<b>4395 € HT</b>	<b>7</b>
<b>KDX 220PR+</b>	220cm	80ch	64	32	20cm / 20cm	620 kg	238 x 100 x 80	<b>4745 € HT</b>	<b>7</b>
<b>KDX 240PR+</b>	240cm	90ch	72	36	20cm / 20cm	648 kg	258 x 100 x 80	<b>5470 € HT</b>	<b>7</b>

#### OPTIONS









-	Montage usine fléaux Y	<b>100 € HT</b>
-	Montage frontal 540 ou 1000tr/min (sans porte arrière / sans tôle d'usure)	<b>390 € HT</b>

### BROYEUR D'HERBE SÉRIE KDL PROFI +



- Attelage arrière Cat.2
- Marteaux galvanisés ou fléaux Y (à préciser à la commande)
- Entraînement par prise de force 540 trs/min
- **Cardan de série**
- Boîtier en fonte avec roue libre intégrée
- Patins de glissement et rouleau arrière réglables
- Lamelles métalliques anti-projections
- Contre couteaux crantés
- Angle de travail -45° / +90°
- Nécessite 2 double effet
- **PORTE ARRIÈRE + TÔLE D'USURE RAPPORTÉE (5 + 4mm)**



	 Largeur de travail	 Puissance	 Fléaux Y	 Marteaux	 Déport	 Poids	 Dimensions	 Prix	 Code PORT
<b>KDL160PR+</b>	160cm	70ch	44	22	140cm	684 kg	201 x 96 x 78	<b>5515 € HT</b>	<b>6</b>
<b>KDL180PR+</b>	180cm	80ch	52	26	140cm	723 kg	221 x 96 x 78	<b>5700 € HT</b>	<b>7</b>
<b>KDL200PR+</b>	200cm	90ch	56	28	140cm	757 kg	241 x 96 x 78	<b>5955 € HT</b>	<b>7</b>
<b>KDL220PR+</b>	220cm	100ch	60	30	140cm	785 kg	261 x 96 x 78	<b>6435 € HT</b>	<b>7</b>

#### OPTION





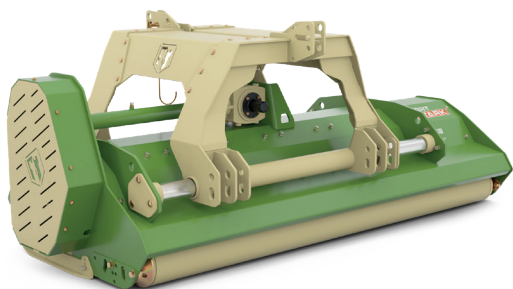



-	Montage usine fléaux Y	<b>100 € HT</b>
---	------------------------	-----------------

## BROYEUR D'HERBE SÉRIE KDX PROFI HEAVY B



- Attelage arrière Cat.2
- Marteaux galvanisés **(ou fléaux Y en option)**
- Entraînement par prise de force 540 trs/min
- **Cardan de série**
- Boîtier en fonte avec roue libre intégrée
- Patins de glissement réglables
- Entraînement du rotor par 5 courroies avec tendeur par ressort
- Lamelles métalliques anti-projections
- Contre couteaux crantés
- **Déport latéral hydraulique de série (1 double effet)**
- **Tôle d'usure rapportée (5+4mm)**
- **Lames réglables et amovibles pour gérer la taille du broyat**
- **Contre couteaux auto-nettoyants et interchangeables**
- **Rouleau arrière protégé à 2 postions pour affiner le broyat**







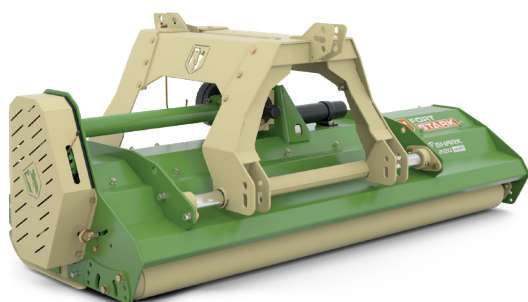



	 Largeur de travail	 Puissance	 Marteaux	 Déport	 Poids	 Dimensions	 Prix	 Code PORT
<b>KDX 250B HD</b>	250cm	90ch	28	35cm / 35cm	1220 kg	280 x 100 x 80	<b>9995 € HT</b>	<b>7</b>
<b>KDX 270B HD</b>	270cm	110ch	30	35cm / 35cm	1300 kg	300 x 100 x 80	<b>10200 € HT</b>	<b>7</b>

## BROYEUR D'HERBE SÉRIE SHARK PROFI



- Attelage arrière Cat.2
- Marteaux galvanisés **(ou fléaux Y en option)**
- Entraînement par prise de force 540 trs/min
- **Cardan de série**
- Boîtier en fonte avec roue libre intégrée
- Patins de glissement réglables
- Entraînement du rotor par 4 courroies avec tendeur par ressort
- Lamelles métalliques anti-projections
- Contre couteaux crantés
- **Déport latéral hydraulique de série (1 double effet)**
- **Tôle d'usure rapportée (5+4mm)**
- **Chambre de broyage variable**
  - Turbo mulcher (herbe, végétation fine et dense...)
  - Wood mulchin (branches, ronces...)
- **Contre couteaux auto-nettoyants et interchangeables**
- **Rouleau arrière protégé à 2 postions pour affiner le broyat**



	 Largeur de travail	 Puissance	 Marteaux	 Déport	 Poids	 Dimensions	 Prix	 Code PORT
<b>SHARK 200 PROFI</b>	200cm	70ch	28	35cm / 35cm	650 kg	225 x 105 x 100	<b>7140 € HT</b>	<b>7</b>
<b>SHARK 220 PROFI</b>	220cm	80ch	32	35cm / 35cm	685 kg	245 x 105 x 100	<b>7370 € HT</b>	<b>7</b>
<b>SHARK 240 PROFI</b>	240cm	90ch	34	35cm / 35cm	720 kg	265 x 105 x 100	<b>7460 € HT</b>	<b>7</b>

## BROYEUR D'HERBE SÉRIE CORN HD



- Attelage arrière Cat.2
- Fléaux Y
- Entraînement par prise de force 540 trs/min
- **Cardan de série**
- Boîtier en fonte avec roue libre intégrée
- Patins de glissement réglables
- Entraînement du rotor par 6 courroies
- Lamelles métalliques anti-projections
- Contre couteaux crantés
- **Tôle d'usure rapportée (5+5mm)**
- **Contre couteaux auto-nettoyants et interchangeables**
- **Rouleau arrière 220mm protégé**



**CORN 260 HD**  
**CORN 280 HD**



Largeur de travail  
260cm  
280cm



Puissance  
100ch  
120ch



Fléaux Y  
84  
96



Poids  
1317 kg  
1392 kg



Dimensions  
280 x 115 x 120  
300 x 115 x 120



Prix  
**10795 € HT**  
**11515 € HT**











Code PORT  
**7**  
**7**



**BROYEUR D'HERBE POUR QUAD QR120**











- Attelage arrière à boule Ø50mm déportable gauche / droite
- Marteaux galvanisés (**ou fléaux Y en option**)
- Moteur Loncin G420FD démarrage électrique
- Embrayage centrifuge
- Tendeur automatique
- Patins de glissement
- Roues réglables en hauteur
- Lamelles métalliques anti-projections
- Contre couteaux crantés

 <b>QR120PR</b>	 Largeur de travail 120cm	 Puissance 15ch	 Fléaux Y 56	 Marteaux 28	 Poids 278 kg	 Prix <b>3140 € HT</b>	 Code PORT <b>4</b>
OPTION	-   Montage usine fléaux Y					<b>100 € HT</b>	

**TONDEUSE 3-POINTS GRS ÉJECTION ARRIÈRE**







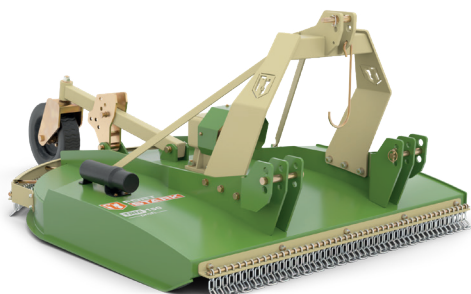

- Attelage arrière Cat.1
- 3 lames
- Entraînement par prise de force 540 trs/min
- **Cardan de série**
- Roues réglables en hauteur
- Attelage flottant

	 Largeur de travail	 Puissance	 Lames	 Poids	 Dimensions	 Prix	 Code PORT
<b>GRS120</b>	120cm	15ch	3	170 kg	120 x 96 x 78	<b>1380 € HT</b>	<b>4</b>
<b>GRS150</b>	150cm	20ch	3	184 kg	150 x 96 x 78	<b>1565 € HT</b>	<b>4</b>
<b>GRS180</b>	180cm	30ch	3	203 kg	180 x 96 x 78	<b>1670 € HT</b>	<b>4</b>

## GYROBROYEUR LOURD 3-POINTS TRM PROFI









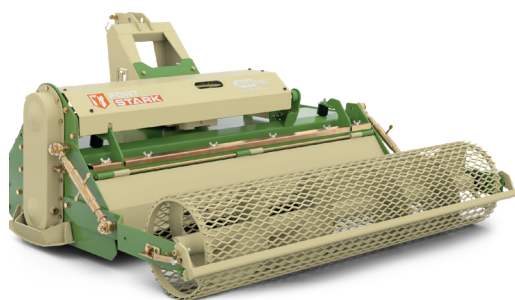

- Attelage arrière Cat.1
- 2 lames flottantes ou chaînes (à préciser à la commande)
- Entraînement par prise de force 540 trs/min
- **Cardan avec embrayage à friction de série**
- Roue arrière réglable
- Protection par chaînes avant et arrière
- Hauteur réglable de 25 à 180mm

	 Largeur de travail	 Puissance	 Lames	 Poids	 Dimensions	 Prix	 Code PORT
<b>TRM 120 PROFI</b>	120cm	25ch	2	305 kg	160 x 125 x 95	<b>2300 € HT</b>	<b>5</b>
<b>TRM 150 PROFI</b>	150cm	30ch	2	360 kg	190 x 155 x 95	<b>2500 € HT</b>	<b>6</b>
<b>TRM 180 PROFI</b>	180cm	40ch	2	420 kg	220 x 185 x 95	<b>2700 € HT</b>	<b>7</b>

## ENFOUISSEUR DE PIERRES RSR PROFI











- 4 couteaux par flasques
- Attelage 3-points Cat.1N et 1
- Transmission par chaîne à bain d'huile
- Patins de glissement réglables
- Rouleau arrière grillagé
- Porte arrière
- **Cardan à boulon de cisaillement de série**

	 Puissance requise	 Largeur de travail	 Profondeur de travail	 Couteaux	 Déport	 Poids	 Dimensions	 Prix	 Code PORT
<b>RSR125</b>	25ch	125cm	18cm	24	X	340 kg	140 x 150 x 95	<b>3335 € HT</b>	<b>6</b>
<b>RSR145</b>	30ch	145cm	18cm	28	X	365 kg	140 x 170 x 95	<b>3425 € HT</b>	<b>6</b>
<b>RSR165</b>	35ch	165cm	18cm	32	X	390 kg	140 x 190 x 95	<b>3625 € HT</b>	<b>6</b>



### ROTAVATOR 3-POINTS RS PROFI









- Déport latéral manuel
- 4 couteaux par flasques
- Attelage 3-points Cat.1N et 1
- Transmission par chaîne à bain d'huile
- Patins de glissement réglables
- Porte arrière réglable
- Protections frontales
- **Cardan à boulon de cisaillement de série**

	 Puissance requise	 Largeur de travail	 Profondeur de travail	 Couteaux	 Déport	 Poids	 Dimensions	 Prix	 Code PORT
<b>RS95</b>	12ch	95cm	18cm	20	27cm	147 kg	118 x 74 x 86	<b>1545 € HT</b>	<b>4</b>
<b>RS105</b>	16ch	105cm	18cm	24	32cm	157 kg	128 x 74 x 86	<b>1565 € HT</b>	<b>4</b>
<b>RS115</b>	22ch	115cm	18cm	24	37cm	162 kg	138 x 74 x 86	<b>1575 € HT</b>	<b>4</b>
<b>RS125</b>	25ch	125cm	18cm	28	42cm	172 kg	148 x 74 x 86	<b>1640 € HT</b>	<b>4</b>
<b>RS135</b>	30ch	135cm	18cm	28	47cm	177 kg	158 x 74 x 86	<b>1680 € HT</b>	<b>4</b>

### ROTAVATOR 3-POINTS LOURD RX PROFI



- 6 couteaux par flasques
- Attelage 3-points Cat.1 et 2
- **Transmission par 3 pignons**
- Patins de glissement réglables
- Porte arrière réglable montée sur ressorts
- Protections frontales
- **Cardan avec embrayage à friction**

	 Puissance requise	 Largeur de travail	 Profondeur de travail	 Couteaux	 Poids	 Dimensions	 Prix	 Code PORT
<b>RX140</b>	35ch	140cm	18cm	24	360 kg	160 x 100 x 100	<b>2775 € HT</b>	<b>5</b>
<b>RX160</b>	40ch	160cm	18cm	28	385 kg	180 x 100 x 100	<b>2910 € HT</b>	<b>6</b>
<b>RX180</b>	45ch	180cm	18cm	32	410 kg	200 x 100 x 100	<b>3090 € HT</b>	<b>6</b>
<b>RX200</b>	60ch	200cm	18cm	36	450 kg	220 x 100 x 100	<b>3260 € HT</b>	<b>7</b>



# MACHINES DE TONTE ET DÉBROUSSAILLAGE PRO



### DÉBROUSSAILLEUSE À FIL DCS60

- Machine à pousser ou avec avancement (T)
- Carter de protection en acier
- Tête de coupe libre montée sur roulements
- Roues pneumatiques 16 pouces : version à pousser
- Roues pneumatiques 13 pouces : version avec avancement
- Tête de coupe déportable droite / gauche pour version à pousser

			<b>HP</b>					
		Motorisation	Puissance	Largeur de travail	Hauteur de travail	Poids	Prix	Code PORT
<b>DCS60</b>		Honda GCV200	6.5ch	60cm	30 à 60mm	33 kg	<b>1460 € HT</b>	<b>2</b>
<b>DCS60T</b>		Honda GCV200	6.5ch	60cm	30 à 60mm	38 kg	<b>1995 € HT</b>	<b>2</b>

### DÉBROUSSAILLEUSE À FIL BT60



- 1 marche avant 1.6 km/h
- Carter de protection en acier
- Tête de coupe libre montée sur roulements
- Roues pneumatiques 13 pouces
- Tête de coupe déportée à droite



			<b>HP</b>					
		Motorisation	Puissance	Largeur de travail	Hauteur de travail	Poids	Prix	Code PORT
<b>BT60</b>		Honda GCV200	6.5ch	60cm	30 à 60mm	38 kg	<b>2105 € HT</b>	<b>2</b>

### DÉBROUSSAILLEUSE À FIL DCS60 SWING



- 1 marche avant 1.6 km/h
- Carter de protection en acier
- Tête de coupe libre montée sur roulements
- Roues acier de série
- Tête de coupe centrée
- Permet de travailler dans les pentes 100% - 45°

**PENTE 100%**

			<b>HP</b>					
		Motorisation	Puissance	Largeur de travail	Hauteur de travail	Poids	Prix	Code PORT
<b>DCS60SC</b>		Honda GCV200	6.5ch	60cm	30 à 60mm	42 kg	<b>2680 € HT</b>	<b>2</b>
<b>DCS60SX</b>		Honda GXV160	5ch	60cm	30 à 60mm	42 kg	<b>2850 € HT</b>	<b>2</b>

OPTION

120	Paire de roues pneumatiques 13 pouces	<b>215 € HT</b>
-----	---------------------------------------	-----------------



## DÉBROUSSAILLEUSE À LAMES TRT60 PRO





- Moteur Honda
- 3 vitesses avant
- Carter de protection en acier
- Patins réglables en hauteur
- 2 lames flottantes
- Roues pneumatiques 13 pouces
- Guidon orientable gauche - droite / haut - bas
- Embrayage de lames par tension de courroie

 <b>TRT60 PRO</b>	 Motorisation Honda GXV160	<b>HP</b> Puissance 5ch	 Largeur de travail 55cm	 Hauteur de travail 10 à 100mm	 Poids 55 kg	 Prix <b>3110 € HT</b>	 Code PORT <b>3</b>
---	---	-------------------------------	---	---	---	---	--



## CELLULE MULTI-ACCESSOIRES ML60

- Moteur Honda
- 1 marche avant 1.6km/h
- Roues pneumatiques 13 pouces
- Voie fixe de 58cm
- Entraînement de l'accessoire par courroie
- Changement de l'accessoire rapide par arbre cannelé

	 Motorisation	<b>HP</b> Puissance	 Poids	 Prix	 Code PORT
<b>ML60 STANDARD + ROUES PNEUMATIQUES</b>					
<b>ML60C</b>	Honda GCV200	6.5ch	34 kg	<b>2250 € HT</b>	<b>3</b>
<b>ML60X</b>	Honda GXV160	5ch	34 kg	<b>2430 € HT</b>	<b>3</b>
<b>ML60 SWING SPECIALE PENTE 100% + ROUES ACIER</b>					
<b>ML60SC</b>	Honda GCV200	6.5ch	38 kg	<b>2915 € HT</b>	<b>3</b>
<b>ML60SX</b>	Honda GXV160	5ch	38kg	<b>3090 € HT</b>	<b>3</b>







### OPTIONS

201	Plateau forestier TRT - 50cm de largeur de travail - coupe 30 à 60mm de hauteur	<b>625 € HT</b>
203	Tondeuse à éjection latérale TRL - 55cm de largeur de travail - coupe 30 à 60mm de hauteur	<b>650 € HT</b>
211	Tondeuse mulching MC - 50cm de largeur de travail - coupe de 30 à 80mm de hauteur	<b>650 € HT</b>
207	Débroussailleuse à fil DCS - 60cm de largeur de travail - coupe de 30 à 60mm de hauteur	<b>515 € HT</b>

## DÉBROUSSAILLEUSE À FLÉAUX HSR









- Avancement hydrostatique breveté de 0 à 4.2km/h
- Carter de protection en acier avec bavette avant
- Roues avant
- Roues 16 pouces avec voie variable de 75 à 95cm
- Rotor à fléaux Y
- **Porte avant mobile**
- **Marche arrière instantanée**
- **Frein de parking instantané**

	 Motorisation	<b>HP</b> Puissance	 Largeur de travail	 Hauteur de travail	 Poids	 Prix	 Code PORT
<b>HSR STANDARD + ROUES PNEUMATIQUES</b>							
<b>HSR 110</b>	Honda GXV390	13ch	65cm	20 à 80mm	146 kg	<b>5990 € HT</b>	<b>4</b>
<b>HSR 135</b>	Honda GXV390	13ch	80cm	20 à 80mm	155 kg	<b>6720 € HT</b>	<b>4</b>
<b>HSR SWING SPECIALE PENTE 100% + ROUES ACIER</b>							
<b>HSR 110S</b>	Honda GXV390	13ch	65cm	20 à 80mm	146 kg	<b>6950 € HT</b>	<b>4</b>
<b>HSR 135S</b>	Honda GXV390	13ch	80cm	20 à 80mm	155 kg	<b>7495 € HT</b>	<b>4</b>
OPTION							
177	Paire de roues acier ou pneumatiques 16 pouces					<b>510 € HT</b>	

## DÉBROUSSAILLEUSE FORESTIÈRE HRT



- Avancement hydrostatique breveté de 0 à 4.2km/h
- Carter de protection en acier avec bavette avant
- PATINS DE GLISSEMENT
- Roues 16 pouces avec voie variable de 75 à 95cm
- Plateau forestier avec double lames sur 2 étages
- **Marche arrière instantané**
- **Frein de parking instantané**

	 Motorisation	<b>HP</b> Puissance	 Largeur de travail	 Hauteur de travail	 Poids	 Prix	 Code PORT
<b>HRT STANDARD + ROUES PNEUMATIQUES</b>							
<b>HRT 110</b>	Honda GXV390	13ch	65cm	20 à 80mm	146 kg	<b>5990 € HT</b>	<b>4</b>
<b>HRT 135</b>	Honda GXV390	13ch	80cm	20 à 80mm	155 kg	<b>6550 € HT</b>	<b>4</b>
<b>HRT SWING SPECIALE PENTE 100% + ROUES ACIER</b>							
<b>HRT 110S</b>	Honda GXV390	13ch	65cm	20 à 80mm	146 kg	<b>6590 € HT</b>	<b>4</b>
<b>HRT 135S</b>	Honda GXV390	13ch	80cm	20 à 80mm	155 kg	<b>7145 € HT</b>	<b>4</b>
OPTION							
177	Paire de roues acier ou pneumatiques 16 pouces					<b>510 € HT</b>	

**DÉBROUSSAILLEUSE RADIO-COMMANDÉE PANTHER**

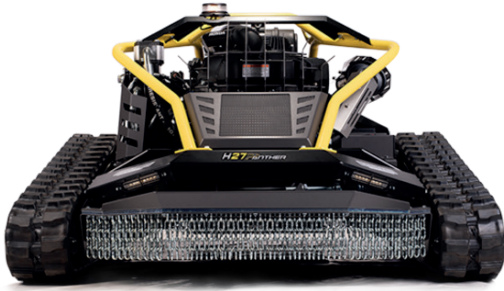

- Moteur essence Honda à injection
- Avancement hydrostatique de 0 à 7km/h en marche avant / arrière
- Train de chenilles breveté
- Porte lame fixe avec 2 lames flottantes
- Embrayage électromagnétique
- Système Flexair® pour l'inversion des ventilateurs
- Capacité du réservoir 18 litres
- **Permet de travailler dans des pentes de 55°**
- Radio commande AUTECH PROFESSIONAL® :
  - Démarrage de la machine
  - Avancement / direction
  - Gestion de la hauteur de coupe / Mise en marche des lames
  - Gestion de la vitesse par potentiomètre + gauche droite

**PENTE 100%**

		<b>HP</b>						
<b>H24</b>	Motorisation Honda IGX700	Puissance 22ch	Largeur de travail 84cm	Hauteur de travail 20 à 120mm	Poids 580 kg	Dimensions 164 x 130 x 90	Prix <b>38520 € HT</b>	Code PORT <b>7</b>
<b>H27</b>	Honda IGX800	26ch	100cm	20 à 120mm	650 kg	172 x 143 x 90	<b>39990 € HT</b>	<b>7</b>
OPTION								
2109	Paire de chenilles à crampons profonds pour terrains accidentés						<b>1590 € HT</b>	



**DÉBROUSSAILLEUSE RADIO-COMMANDÉE HORNET**

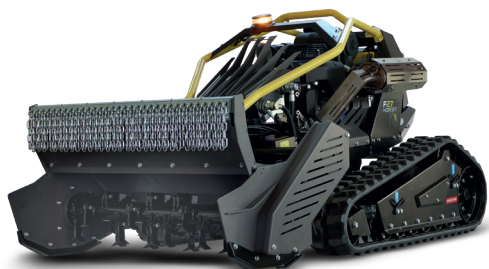

- Moteur essence Honda à injection
- Avancement hydrostatique de 0 à 7km/h en marche avant / arrière
- Train de chenilles breveté à **voie variable**
- Broyeur à fléaux
- Embrayage électromagnétique
- Système Flexair® pour l'inversion des ventilateurs
- Capacité du réservoir 18 litres
- **Permet de travailler dans des pentes de 55°**
- Radio commande AUTECH PROFESSIONAL® :
  - Démarrage de la machine
  - Avancement / direction
  - Gestion de la hauteur de broyage / Mise en marche du rotor
  - Gestion de la vitesse par potentiomètre + gauche droite

**PENTE 100%**



**F27**



Motorisation  
Honda IGX800

**HP**

Puissance  
26ch



Largeur de travail  
100cm



Hauteur de travail  
20 à 200mm



Poids  
740 kg



Dimensions  
202 x 110 x 105



Prix  
**48260 € HT**



Code PORT  
**7**

OPTION

2109

Paire de chenilles à crampons profonds pour terrains accidentés

**1590 € HT**





# GESTION DES FEUILLES



## SOUFFLEUR DE FEUILLES EB-9060







- Avancement manuel
- Guidon réglable en hauteur
- Réglage de l'orientation du flux d'air au guidon
- Démarrage manuel
- Roues pneumatiques
- Turbine orientable
- Freins sur les 2 roues

 <b>EB-9060</b>	 Motorisation Honda GX160	<b>HP</b> Puissance 5.5ch	 Débit d'air 50 m³/min	 Poids 55 kg	 Prix <b>2985 € HT</b>	 Code PORT <b>2</b>
---	--	---------------------------------	---	--	---	--



## SOUFFLEUR DE FEUILLES EB-9090-9013







- Avancement manuel ou autotracté
- Guidon réglable en hauteur
- Réglage de l'orientation du flux d'air au guidon
- Démarrage manuel
- Roues pneumatiques
- Turbine orientable
- Rouleau frontal de support

 <b>EB-9090</b> <b>EB-9013</b> <b>EB-9013A</b>	 Motorisation Honda GX270 Honda GX390 Honda GX390	<b>HP</b> Puissance 9ch 13ch 13ch	 Avancement Manuel Manuel 1 vitesse avant	 Débit d'air 80 m³/min 85 m³/min 85 m³/min	 Poids 92 kg 93 kg 98 kg	 Prix <b>4045€ HT</b> <b>4465 € HT</b> <b>5155 € HT</b>	 Code PORT <b>3</b> <b>3</b> <b>3</b>
OPTION SR-EB-9000	Roue avant pivotante					<b>230 € HT</b>	



## SOUFFLEUR DE FEUILLES FIXES ASF







- Attelage 3-points frontal ou arrière
- Prise de force 540 trs/min
- Déflecteur réglable
- Entraînement direct
- Turbine 8 pales
- Sortie fixe
- **Cardan de série**

	<b>HP</b> Puissance requise	 Attelage	 Diamètre turbine	 Débit d'air	 Poids	 Dimensions	 Prix	 Code PORT
<b>ASF-290</b>	15ch	Cat.1	290mm	45m <sup>3</sup> /min	65 kg	70 x 60 x 60	<b>2830 € HT</b>	<b>2</b>
<b>ASF-390</b>	20ch	Cat.1 et 2	390mm	156m <sup>3</sup> /min	130 kg	110 x 70 x 95	<b>4775 € HT</b>	<b>3</b>
<b>ASF-450</b>	20ch	Cat.2	450mm	226m <sup>3</sup> /min	210 kg	130 x 75 x 105	<b>7435 € HT</b>	<b>4</b>

## SOUFFLEUR DE FEUILLES ORIENTABLE ASF



- Attelage 3-points arrière
- Prise de force 540 trs/min
- Déflecteur réglable
- Entraînement direct
- Turbine 8 pales - 10 pales pour ASF700
- Sortie orientable 180° par moteur hydraulique (1DE)
- 2 roues réglables en hauteur
- **Cardan de série**

	<b>HP</b> Puissance requise	 Attelage	 Diamètre turbine	 Débit d'air	 Poids	 Dimensions	 Prix	 Code PORT
<b>ASF-391/SG</b>	22ch	Cat.1 et 2	390mm	156m <sup>3</sup> /min	110 kg	110 x 70 x 95	<b>6565 € HT</b>	<b>3</b>
<b>ASF-451/SG</b>	35ch	Cat.2	450mm	226m <sup>3</sup> /min	130 kg	130 x 70 x 105	<b>9990 € HT</b>	<b>4</b>
<b>ASF-500</b>	50ch	Cat.1 et 2	500mm	226m <sup>3</sup> /min	220 kg	110 x 130 x 100	<b>8860 € HT</b>	<b>4</b>
<b>ASF-700</b>	75ch	Cat.2	700mm	370m <sup>3</sup> /min	415 kg	150 x 120 x 140	<b>12390 € HT</b>	<b>6</b>

### OPTIONS

KRCI	Rotation hydraulique de la turbine sur son axe de 15° (1DE) ( <b>ASF 391 et 451SG</b> )	<b>1580 € HT</b>
KRVSF	Rotation hydraulique de la turbine sur son axe de 180° (1DE) ( <b>ASF 391 et 451SG</b> )	<b>2675 € HT</b>
KRMC	Rotation manuelle de la turbine sur son axe de 270° ( <b>ASF 391 et 451SG</b> )	<b>1145 € HT</b>

## SOUFFLEUR DE FEUILLES TRACTÉ AST











- Attelage à oeil ou à boule (à préciser à la commande)
- Attelage réglable en hauteur
- Déflecteur réglable
- Entraînement par embrayage centrifuge et courroies
- Turbine 8 pales
- Démarrage manuel AST290
- Démarrage électrique AST390
- Béquille de dépose

	 Motorisation	<b>HP</b> Puissance	 Diamètre turbine	 Débit d'air	 Poids	 Dimensions	 Prix	 Code PORT
<b>ASF-290</b>	Honda GX390	13ch	290mm	110m <sup>3</sup> /min	130 kg	100 x 100 x 70	<b>5980 € HT</b>	<b>4</b>
<b>ASF-390</b>	Honda GX630	20ch	390mm	160m <sup>3</sup> /min	230 kg	200 x 120 x 90	<b>10660 € HT</b>	<b>4</b>



## ASPIRATEUR DE FEUILLES SÉRIE ES600

- Déplacement manuel ou auto-tracté
- Réglage de la hauteur de la buse par manivelle de 0 à 15cm
- Roues avant pivotantes
- Roues pneumatiques 4.00x4 pour ES611
- Roues pneumatiques 13x5.00-6 pour ES621, 641
- **Livré sans sac**
- Largeur de travail : 75cm
- Version à batterie Pellenc® et Ego(non incluse) - autonomie 75min / 51min

	 Motorisation	<b>HP</b> Puissance	 Avancement	 Turbine	 Débit d'air	 Poids	 Dimensions	 Prix	 Code PORT
<b>ES-611</b>	Honda GP160	5ch	Manuel	4 pales	52 m <sup>3</sup> /min	79 kg	167 x 66 x 100	<b>2785 € HT</b>	<b>3</b>
<b>ES-621</b>	Honda GP160	5ch	1 vitesse AV	4 pales	52 m <sup>3</sup> /min	89 kg	167 x 72 x 105	<b>3350 € HT</b>	<b>4</b>
<b>ES-641</b>	Honda GX160	5.5ch	6 Vitesses AV + 1 AR	6 pales	54 m <sup>3</sup> /min	99 kg	167 x 78 x 105	<b>4015 € HT</b>	<b>4</b>
<b>ES-643P</b>	Pellenc 1500	1.5kW	6 vitesses avant + 1 arrière	4 pales	52 m <sup>3</sup> /min	95 kg	167 x 78 x 105	<b>6775 € HT</b>	<b>4</b>
<b>ES-625EG</b>	Ego PU2710	3.5kW	1 vitesse AV	4 pales	52 m <sup>3</sup> /min	95 kg	167 x 78 x 105	<b>3840 € HT</b>	<b>4</b>
<b>ES-645EG</b>	Ego PU2710		6 vitesses avant + 1 arrière	4 pales	52 m <sup>3</sup> /min	85 kg	167 x 78 x 105	<b>4320 € HT</b>	<b>4</b>

### OPTIONS









Z-7500-002-10	Sac pour conditions sèches 260 litres - fermeture par fermeture éclair	<b>240 € HT</b>
Z-7500-200-10	Sac pour conditions humides 260 litres - fermeture par fermeture éclair	<b>240 € HT</b>
Z-7500-006-10	Sac pour conditions sèches 260 litres - fermeture par boutons en métal	<b>365 € HT</b>
Z-7500-004-10	Sac pour conditions humides 260 litres - fermeture par boutons en métal	<b>380 € HT</b>
AES-400SCHL	3m de tuyau Ø140mm	<b>310 € HT</b>



## ASPIRATEUR DE FEUILLES SÉRIE ES600 PIA



- Déplacement autotracté
- Réglage de la hauteur de la buse par manivelle de 0 à 15cm
- Roues avant pivotantes
- Roues pneumatiques 13x5.00-6
- Bac arrière monté sur roulettes et amovible
- **Livré sans sac**
- Largeur de travail : 75cm

	 Motorisation	 Puissance	 Avancement	 Débit d'air	 Poids	 Dimensions	 Prix	 Code PORT
<b>ES-650 PIA</b>	Honda GX160	5.5ch	6 vitesses avant + 1 arrière	54 m <sup>3</sup> /min	125 kg	180 x 75 x 115	<b>4465 € HT</b>	<b>4</b>
<b>ES-660 PIA</b>	Honda GX160	5.5ch	Hydrostatique	54 m <sup>3</sup> /min	135 kg	180 x 75 x 115	<b>5590 € HT</b>	<b>4</b>

### OPTIONS

Z-7500-600-00	Sac pour conditions sèches 260 litres	<b>135 € HT</b>
Z-7500-610-00	Sac pour conditions humides 260 litres	<b>120 € HT</b>
AES-400SCHL	3m de tuyau Ø140mm	<b>310 € HT</b>



**ASPIRATEUR DE FEUILLES SUR RIDELLE VL300**

- Turbine 4 pales
- Entraînement direct
- Démarrage manuel
- Monté sur 2 roulettes pour le déplacement
- Accrochage sur ridelle
- Sécurité de porte
- **Harnais de maintien et buse à roulettes**

		<b>HP</b>								
<b>V-300 000</b>	Motorisation Kohler PRO7	Puissance 7ch	Ø tuyau 180mm	Ø turbine 300mm	Longueur tuyau 6m	Débit d'air 44 m <sup>3</sup> /min	Poids 95 kg	Dimensions 118 x 54 x 61	Prix <b>2900 € HT</b>	Code PORT <b>3</b>

**ASPIRATEUR DE FEUILLES SUR RIDELLE VD400**

- Turbine 4 pales
- Entraînement direct
- Démarrage manuel
- Monté sur 2 roulettes pour le déplacement
- Buse à roulettes
- Harnais de maintien
- Accrochage sur ridelle
- Sécurité de porte
- Démarrage électrique pour modèle V-100 000

		<b>HP</b>								
<b>V-100 003</b>	Motorisation Kohler CH395	Puissance 9ch	Ø tuyau 180mm	Ø turbine 340mm	Longueur tuyau 6m	Débit d'air 55m <sup>3</sup> /min	Poids 130 kg	Dimensions 93 x 76 x 144	Prix <b>3900 € HT</b>	Code PORT <b>4</b>
<b>V-100 000</b>	Motorisation Kohler CH440	Puissance 14ch	Ø tuyau 180mm	Ø turbine 340mm	Longueur tuyau 6m	Débit d'air 55m <sup>3</sup> /min	Poids 150 kg	Dimensions 93 x 76 x 144	Prix <b>4850 € HT</b>	Code PORT <b>4</b>



## ASPIRATEUR DE FEUILLES SUR RIDELLES JUMBO

- Turbine 4 pales
- Entraînement par embrayage centrifuge
- Démarrage manuel
- Goulotte orientable et casquette réglable
- Buse avec poignée de maintien
- Bras de support de tuyau
- Accrochage sur ridelles
- Sécurité de porte

	Motorisation	<b>HP</b> Puissance	Ø tuyau	Ø turbine	Longueur tuyau	Débit d'air	Poids	Dimensions	Prix	Code PORT
<b>JUMBO13H</b>	Honda GX390	13ch	200mm	440mm	6m	60 m <sup>3</sup> /min	108 kg	105 x 90 x 150	<b>4500 € HT</b>	<b>4</b>
<b>JUMBO18B</b>	B&S	18ch	200mm	440mm	6m	60 m <sup>3</sup> /min	115 kg	105 x 90 x 150	<b>5060 € HT</b>	<b>4</b>
OPTIONS										
CHAR	Chariot à 4 roues pour le déplacement au sol								<b>525 € HT</b>	

## ASPIRATEUR DE FEUILLES SUR RIDELLES VD445













- Turbine 6 pales
- Entraînement direct
- Démarrage électrique
- Goulotte orientable et casquette réglable
- Buse avec poignée de maintien
- Bras de support de tuyau
- Accrochage sur ridelles
- Sécurité de porte
- Corps de turbine doublé en Creusabro®
- **Harnais de maintien et buse à roulettes**

	Motorisation	<b>HP</b> Puissance	Ø tuyau	Ø turbine	Longueur tuyau	Débit d'air	Poids	Dimensions	Prix	Code PORT
<b>V-400 006</b>	Kohler CH620	19ch	220mm	420mm	6m	80 m <sup>3</sup> /min	187 kg	108 x 82 x 149	<b>6300 € HT</b>	<b>4</b>
<b>V-400 001</b>	Kohler CH730	23.5ch	220mm	420mm	6m	80 m <sup>3</sup> /min	187 kg	108 x 82 x 149	<b>6990 € HT</b>	<b>4</b>



## ASPIRATEUR DE FEUILLES TRAINÉ VD500P

- Turbine 6 pales
- Entraînement par courroies et embrayage centrifuge
- Démarrage électrique
- Goulotte orientable et casquette réglable
- Buse avec poignée de maintien
- Bras de support de tuyau
- Châssis routier homologué route -500kg
- Sécurité de porte
- Corps de turbine doublé en Creusabro®
- **Harnais de maintien et buse à roulettes**

		<b>HP</b>								
<b>V-251 000</b>	Motorisation Koher CH740	Puissance 25ch	Ø tuyau 220mm	Ø turbine 440mm	Longueur tuyau 6m	Débit d'air 108 m <sup>3</sup> /min	Poids 390 kg	Dimensions 224 x 156 x 235	Prix <b>11390 € HT</b>	Code PORT <b>7</b>



# CANONS DE TRAITEMENT

## CANON DE TRAITEMENT PORTÉ 3-POINTS



- Cuve principale et cuve lave mains avec niveau extérieur
- Cuve de rinçage
- Pompe centrifuge (B748M / B120) SANS ENROULEUR
- Pompe à pistons membrane (B748M/B120) AVEC ENROULEUR (40l/min - 40 BAR)
- Système pneumatique KWH permettant de traiter :
  - Volume normal 800 - 1500 litres/h
  - Volume moyen 300 - 700 litres/h
  - Volume bas 100 - 200 litres/h
  - Volume très bas 5 - 50 litres/h
- Traitement à base aqueuse - huileuse ou poudre diluée
  - Sans remplacer les buses
  - Sans modifier la pression
- Réglage de débit en graduation réelle l/h à pression constante 1.5 BAR
- Diffusion par éclateurs brevetés : micronisation uniforme (50 à 350 microns)
- Châssis galvanisé
- Système anti-goutte ARAG
- Commandes électriques filaires



Capacité

Débit

Puissance

Débit d'air

Portée

Poids

Dimensions

Prix 240° + 90° + 340°

Code PORT

### B748

### B748M

### B120

### B120

### B612

### B612

400/500/600 l	60l/min	25ch	75m <sup>3</sup> /min	25m	290 kg	138 x 123 x 140	<b>20537 € HT</b>	<b>7</b>
400/500/600 l	120l/min	30ch	167m <sup>3</sup> /min	30m	400 kg	143 x 123 x 149	<b>23573 € HT</b>	<b>7</b>
400/500/600 l	120l/min	50ch	317m <sup>3</sup> /min	35m	460 kg	195 x 123 x 135	<b>31157 € HT</b>	<b>7</b>

### OPTIONS

-	Kit électrostatique B748	<b>2000 € HT</b>
-	Kit électrostatique B120	<b>1894 € HT</b>
-	Kit électrostatique B612	<b>2129 € HT</b>
-	Enrouleur manuel 50m + lance mitra	<b>800 € HT</b>
-	Enrouleur automatique 40m + lance mitra	<b>1504 € HT</b>
-	Enrouleur électrique 100m de tuyau + lance mitra	<b>3168 € HT</b>
-	Kit ultra bas volume «ULV»	<b>420 € HT</b>
-	Phare allogène	<b>160 € HT</b>
-	Lances télescopiques	<b>Voir page 191</b>

## CANON DE TRAITEMENT M748 COMPACT



- Cuve principale et cuve lave mains avec niveau extérieur
- Cuve de rinçage
- Pompe Comet APS41
- Système pneumatique KWH permettant de traiter :
  - Volume normal 800 - 1500 litres/h
  - Volume moyen 300 - 700 litres/h
  - Volume bas 100 - 200 litres/h
  - Volume très bas 5 - 50 litres/h
- Traitement à base aqueuse - huileuse ou poudre diluée
  - Sans remplacer les buses
  - Sans modifier la pression
- Réglage de débit en graduation réelle l/h à pression constante 1.5 BAR
- Diffusion par éclateurs brevetés : micronisation uniforme (50 à 350 microns)
- Châssis galvanisé
- Système anti-goutte ARAG
- Commandes électriques filaires
- Enrouleur 50m de tuyau + lance mitra
- Phare halogène pour travail nocturne
- Turbine et tête toutes orientations : 240° - 90° - 340°

			<b>HP</b>							
<b>M748E</b>	Capacité	Motorisation	Puissance	Débit	Portée	Débit d'air	Poids	Dimensions	Prix	Code PORT
	300 litres	Rato	20ch	40l/min	20m	75m <sup>3</sup> /min	205 kg	145 x 91 x 152	<b>29196 € HT</b>	<b>7</b>
<b>OPTIONS</b>										
-	Kit électrostatique B748								<b>2109 € HT</b>	
-	Enrouleur automatique 40m de tuyau								<b>1698 € HT</b>	
-	Kit ultra bas volume «ULV»								<b>420 € HT</b>	
-	Pompe doseuse double injection de produit pur								<b>4535 € HT</b>	
-	Pal injecteur eau								<b>395 € HT</b>	
-	Kit thermofumigène								<b>1850 € HT</b>	
-	Radiocommande à distance								<b>2800 € HT</b>	
-	Lances télescopiques								<b>Voir page 191</b>	

## CANON DE TRAITEMENT SÉRIE LUXOR

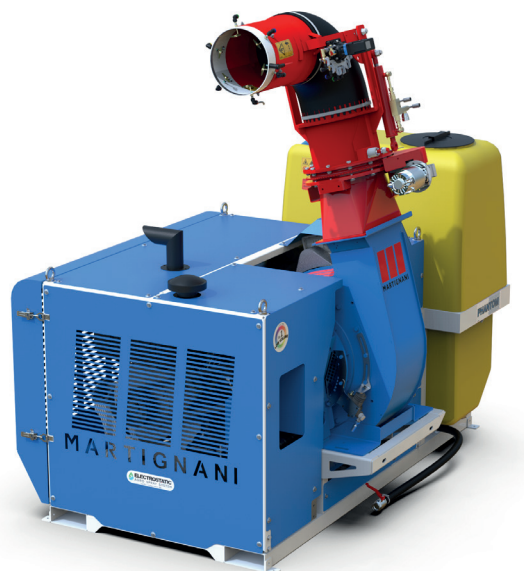

- Cuve principale et cuve lave mains avec niveau extérieur
- Cuve de rinçage
- Pompe Comet APS41
- Système pneumatique KWH permettant de traiter :
  - Volume normal 800 - 1500 litres/h
  - Volume moyen 300 - 700 litres/h
  - Volume bas 100 - 200 litres/h
  - Volume très bas 5 - 50 litres/h
- Traitement à base aqueuse - huileuse ou poudre diluée
  - Sans remplacer les buses
  - Sans modifier la pression
- Réglage de débit en graduation réelle l/h à pression constante 1.5 BAR
- Diffusion par éclateurs brevetés : micronisation uniforme (50 à 350 microns)
- Châssis galvanisé + enrouleur 50m manuel et lance mitra
- Système anti-goutte ARAG
- Commandes électriques filaires
- Phare halogène pour travail nocturne
- Turbine et tête toutes orientations : 240° - 90° - 340°

				<b>HP</b>							
	Capacité	Motorisation	Puissance	Débit	Portée	Débit d'air	Poids	Dimensions	Prix	Code PORT	
<b>M780</b>											
<b>M780LD</b>	400 litres	Lombardini	30ch	40l/min	27m	150m <sup>3</sup> /min	460 kg	165 x 95 x 170	<b>36467 € HT</b>	<b>7</b>	
<b>M612</b>											
<b>M612</b>	400 litres	Lombardini	50ch	40l/min	40m	285m <sup>3</sup> /min	900 kg	220 x 105 x 160	<b>70812 € HT</b>	<b>7</b>	

## OPTIONS

-	Kit électrostatique M780	<b>2090 € HT</b>
-	Kit électrostatique M612	<b>2662 € HT</b>
-	Pompe doseuse triple injection de produit pur	<b>4535 € HT</b>
-	Enrouleur automatique 40m + lance mitra	<b>1698 € HT</b>
-	Enrouleur électrique 100m de tuyau + lance mitra	<b>3768 € HT</b>
-	Diffuseur éventail	<b>759 € HT</b>
-	Kit ULV (sauf M612)	<b>420 € HT</b>
-	Pal injecteur eau	<b>395 € HT</b>
-	Kit thermofumigène	<b>1850 € HT</b>
-	Lances télescopiques	<b>Voir page 191</b>
-	Radiocommande à distance M780	<b>2800 € HT</b>

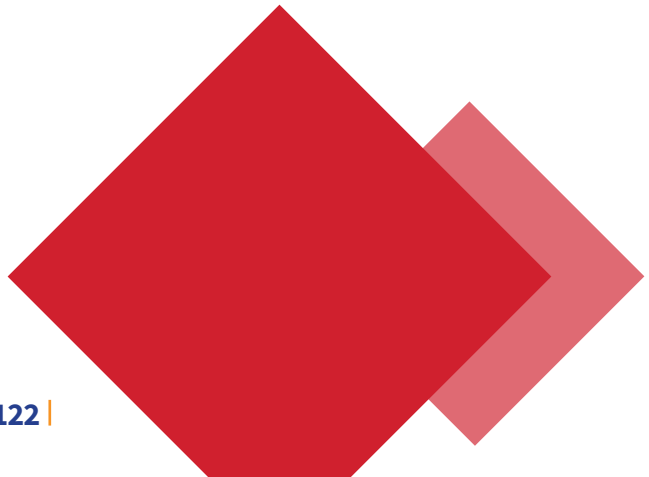
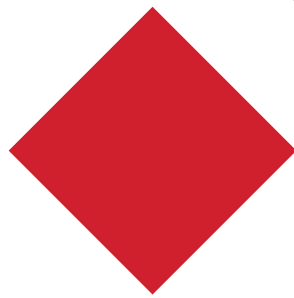

# SOMMAIRE

## GAMME ESPACES VERTS

Pag. 124

ELECTROPOMPES ET MOTOPOMPES	124
PULVÉRISATEURS A DOS	125
PULVÉRISATEURS BROUETTES ET POUSSÉS CAR-25-SP, CAR-G	126 à 133
PULVÉRISATEURS TRAINÉS	134 à 138
PULVÉRISATEURS CAR-E-2R, CAR-E-4R, CAR-4R	11
PULVÉRISATEUR PORTÉ SUR AUTOTPORTÉE	139
PULVÉRISATEUR PORTÉ QUAD	139
PULVÉRISATEUR AUTOMOTEUR THERMIQUE TS-S	140
PULVÉRISATEUR AUTOMOTEUR A BATTERIE TS-E	141
ATOMISEUR AUTOMOTEUR AT-S	142
ROBOT AUTOMOTEUR DOMINATOR RSR-E	143

## GAMME AGRICOLE

Page 144

PULVÉRISATEURS SOCLES GS, GS-TI, GS-L, GS-E, GS-I	144 à 149
PULVÉRISATEURS POUR MOTOCULTEUR CM	149 - 150
PULVÉRISATEURS TRAINÉS CB-TR, CB-VTR	151
ATOMISEURS TRAINÉS AT-MM, AT-A, AT-TR 4.0	152 à 157
ATOMISEURS 3-POINTS ATP, ATP-T	158 à 160
CANONS DE TRAITEMENT 3-POINTS	161
PULVÉRISATEURS 3-POINTS GP, GP-PRO, GP-T	162 à 169

## ACCESSOIRES ET PIÈCES DE RECHANGE GAMME AGRICOLE

Page 170

RAMPES DE DÉSHÉBAGE / PULVÉRISATION	170-171
RAMPE INTER RANGS	172 à 174
RAMPES VERTICALES DE PULVÉRISATION	175
BUSES POUR RAMPES	175
LANCES DE PULVÉRISATION	176
LANCES DE DÉSHÉBAGE	177
ENROULEURS ET TUYAUX	178
PORTE-BUSES	179
BUSES	180
ACCESSOIRES ATOMISEURS	181
FILTRES	182
GROUPES DE COMMANDE	183
ARTICLES VARIÉS	184
ACCESSOIRES POUR GP, ATP, AT-TR, CB-TR	185

## GAMME ECOLOGIE

Page 186

DESHÉBEUR AU GAZ ET A AIR CHAUD	186
DESHÉBEUR VAPEUR	187-189
MACHINE POLYVALENTE	188

## GAMME PHOTOVOLTAÏQUE

Page 191

MACHINES POUR LE NETTOYAGE DES PANNEAUX PHOTOVOLTAÏQUES	191 à 200
---	-----------

# ELECTROPOMPES

Fourni avec régulateur de pression (sauf version 12V).

**Versions électriques fournies avec interrupteur et câble de 3m.**

**SANS ACCESSOIRES. BATTERIE NON COMPRISES**

DANS LES VERSIONS 12V, LE RÉGULATEUR ET LE CÂBLE SONT EXCLUS



## Électropompes

CODE	Pompe	Moteur	L/min	BAR	HP hp	Portée m	Dimensions	Poids Kg	Prix / Port €
<b>GROUPES ÉLECTROPOMPE</b>									
M2020111.1	FLOJET 12V	12V BATTERIE	3,8	4,0 MAX	0,1	3-4	10x16x6	0,7	128 € HT / 1
M2020114	FLOJET 12V R3501136	12V BATTERIE	7,6	4,0 MAX	0,1	4-5	10x22x10	1,3	253 € HT / 1
M2020115 **	MPU12V	12V BATTERIE	6,0	10,0 MAX	0,25	6-7	12x22x8	2,8	354 € HT / 1
M2020116 **	UP10P	12V BATTERIE	18,0	4,0	0,25	4-5	12x25x10	3	411 € HT / 1
M2190010E	AR 252	56V EGO PU2710	25,0	25,0	4,72	7-8	34x45x40	17	1618 € HT / 1
M2300010E	AR 30	56V EGO PU2710	32,0	40,0	4,72	12-13	41x68x39	27	1945 € HT / 1
M2400010E	AR 403	56V EGO PU2710	40,0	40,0	4,72	13-14	41x68x39	28	1998 € HT / 1
MB112KQA-E	B1-1/2KQA	56V EGO PU2710	380,0	2,3	4,72	--	35x44x38	31	1645 € HT / 1
M2020110	AR DUE	230 V	13,0	20,0	1,2	6-7	25x51x35	12	446 € HT / 1
M2190010	AR 252	230 V	25,0	25,0	1,5	7-8	25x51x36	17	549 € HT / 1
M2190012	AR 252	400 V	25,0	25,0	1,5	7-8	25x51x36	17	591 € HT / 1
M2300010 ж	AR 30	230 V	32,0	35,0	3,0	9-10	41x68x39	33	1190 € HT / 1
M2300012 ж	AR 30	400 V	32,0	40,0	4,0	12-13	41x68x39	33	1201 € HT / 1
M2400012 ж	AR 403	400 V	40,0	40,0	5,5	13-14	42x68x39	40	1269 € HT / 1
M2500012 ж	AR 503	400 V	55,0	40,0	7,5	14-15	40x67x35	48	1438 € HT / 1
M2800012 ж	AR 813	400 V	80,0	40,0	8,5	15-17	55x72x40	55	1728 € HT / 1
** KITREL	Tableau électrique avec relais de puissance et interrupteur (pour UP10P e MPU12V)								174 € HT
ж DÉDUCTION POUR NON FOURNITURE DU CÂBLE ET DE L'INTERRUPTEUR									- 91 € HT
A962M	Régulateur avec manomètre pour Flojet, UP10P E MPU12V								44 € HT

## MOTOPOMPE

Livrée complète avec régulateur de pression.

**SANS ACCESSOIRES**

## Motopompes



CODE	Pompe	Moteur	L/min	BAR	HP hp	Portée m	Dimensions	Poids Kg	Prix / Port €
<b>GRUPE MOTOPOMPE 2 TEMPS</b>									
M2380019	MM308	KM26	8,0	30,0	1,5	6-7	30x32x22	6	354 € HT / 1
<b>GROUPES MOTOPOMPES 4 TEMPS</b>									
M2380017	MM308	HONDA GX25	8,0	30,0	1,0	6-8	30x32x25	7	569 € HT / 1
M2190018	AR 252	RATO R210	25,0	30,0	6,0	9-10	35x45x40	15	759 € HT / 1
M2190017.1	AR 252	HONDA GP160	25,0	30,0	4,8	9-10	35x45x40	19	1005 € HT / 1
M2300018	AR 30	RATO R210	32,0	40,0	6,0	12-13	41x68x39	29	977 € HT / 1
M2300017	AR 30	HONDA GP200	32,0	40,0	6,0	12-13	41x68x39	27	1332 € HT / 1
M2300023 ▲	AR 30	HONDA GX160	32,0	40,0	5,5	12-13	41x68x39	29	1485 € HT / 1
M2400018	AR 403	RATO R210	40,0	40,0	6,0	13-14	41x68x39	30	1109 € HT / 1
M2400217	AR 403	HONDA GP200	40,0	40,0	6,0	12-13	41x68x39	30	1385 € HT / 1
M2500023 ▲	AR 403	HONDA GX160	40,0	40,0	5,5	12-13	41x68x39	29	1538 € HT / 1
M2500017 ▲	AR 503	HONDA GX270	55,0	40,0	9,0	15-17	55x72x44	51	2488 € HT / 1
M2500018	AR 503	RATO R300	55,0	40,0	9,0	15-17	55x72x44	51	1720 € HT / 1
M2500088	AR 813	HONDA GX390	80,0	50,0	13,5	14-15	55x72x44	34	3420 € HT / 2
▲ SUPPLEMENT POUR DÉMARRAGE ÉLECTRIQUE SUPP4									627 € HT
<b>GRUPES MOTOPOMPES DIESEL</b>									
M2400022 ●	AR 403	LOMBARDINI 15 LD 225	40,0	40,0	5,0	12-13	41x68x45	52	3258 € HT / 2
M2500022 ●	AR 503	LOMBARDINI 15 LD 350	55,0	40,0	7,5	14-15	42x70x45	68	3826 € HT / 2
● SUPPLEMENT POUR DÉMARRAGE ÉLECTRIQUE SUPP11									723 € HT



## PULVÉRISATEURS A DOS

### PULVÉRISATEUR A DOS AVEC POMPE PROFESSIONNELLE.

Cuve en polyéthylène de 20 l livrée complète avec : tuyau de 1 m et lance de 60 cm avec buse orientable.

2ème buse double pour désherbage uniquement sur version essence.

PISTOLET TURBO INCLUS SUR LE MODELE. 4 TEMPS.

Pour modèle à batterie : Autonomie 2 heures (environ). Temps de charge: 9 heures (environ).

AVEC BATTERIE ET CHARGEUR DE BATTERIE INCLUS.



### Top Spray

20 L

CODE	Pompe	Moteur	L/min	BAR	HP	Portée m	Dimensions	Poids	Prix / Port
<b>TOP SPRAY A BATTERIE</b>									
M2481511-1	FLOJET 12V	12V BATTERIE	3,8	4,0 MAX	0,1	3-4	40x35x65	8,5	320 € HT / 1
<b>TOP SPRAY THERMIQUE</b>									
M2481519	MM308	KM26 2 TEMPS	8,0	30,0	1,5	6-7	40x35x65	8,5	471 € HT / 1
M2481517	MM308	HONDA GX25 4 TEMPS	8,0	30,0	1,0	6-8	40x35x65	9	707 € HT / 1

## CHARIOTS DE PULVÉRISATION

### PULVÉRISATEUR À 2 ROUES AVEC POMPE PROFESSIONNELLE.

Cuve en polyéthylène de 20 l livrée complète avec : tuyau de 1 m et lance de 60 cm avec buse orientable.

2ème buse double pour désherbage uniquement sur version essence.

PISTOLET TURBO INCLUS SUR LE MODELE. 4 TEMPS.





Pour modèle à batterie : Autonomie 2 heures (environ). Temps de charge: 9 heures (environ).

AVEC BATTERIE ET CHARGEUR DE BATTERIE INCLUS.



### Euro Spray

20 L

CODE	Pompe	Moteur	L/min	BAR	HP	Portée m	Dimensions	Poids	Prix / Port
<b>EURO SPRAY A BATTERIE</b>									
M2001511	FLOJET 12V	12V BATTERIE	3,8	4,0 MAX	0,1	3-4	50x45x100	14	426 € HT / 1
<b>EURO SPRAY THERMIQUE</b>									
M2001519	MM308	KM26 2 TEMPS	8,0	30,0	1,5	6-7	50x45x100	14	585 € HT / 1
M2001517	MM308	HONDA GX25	8,0	30,0	1,0	6-8	50x45x100	15	815 € HT / 1
<b>ACCESSOIRES</b>									
M2001311	CLOCHE DE DÉSHÉRBAGE POUR VERSION 12V							23 € HT	
M2001311-S	CLOCHE DE DÉSHÉRBAGE POUR VERSIONS THERMIQUES							24 HT	
M2000416	RAMPE TELESCOPICQUE A 4 BUSES PER LANCE VERSION 12V (largeur barre fermée 62 cm, ouverte 110 cm - 150 cm de travail)							141 € HT	
M2000416-S	RAMPE TELESCOPICQUE A 4 BUSES PER LANCE VERSIONS THERMIQUES (largeur barre fermée 62 cm, ouverte 110 cm - 150 cm de travail)							141 € HT	
M2481519T	KIT TRANSFORMATION TOPSPARAY -> EUROSPRAY							110 € HT	



# CHARIOTS DE PULVÉRISATION POUSSÉ CAR-25-SP

## CHARIOT 4 ROUES AVEC RÉSERVOIR EN POLYÉTHYLÈNE DE 25 L.

Chariot tubulaire peint, 4 roues pneumatiques, détenteur avec manomètre, réservoir en polyéthylène de 25 L, rampe de travail frontale fixe de 150 cm avec 3 jets simples, équipé d'un filtre en ligne pour retenir les éventuels résidus/impuretés, bouton ON/OFF sur la poignée.

Complet avec batterie et chargeur : autonomie 3 heures (environ). Temps de charge : 9 heures (environ).

**BATTERIE ET CHARGEUR DE BATTERIE INCLUS.**



## Chariot 25 L

CODE	Pompe	Moteur	L/min	BAR	HP	Poids	Prix / Port
<b>POUSSÉ</b>							
<b>CAR25SP</b>	FloJet 12V	12 V + BATT 12V-17A	7,6	4 MAX	0,1	21	<b>1500 € HT / 1</b>

### ACCESSOIRES

<b>M4000020,17</b>	BATTERIE RECHARGEABLE SUPPLÉMENTAIRE 12V-17A (autonomie environ 3 heures)	<b>116 € HT</b>
<b>M2103001</b>	Buse de recharge	<b>1,80 € HT</b>



SCHÉMA DE PULVÉRISATION AVEC BUSES DE SÉRIE

### EXEMPLE D'UTILISATION AVEC BUSES DE SÉRIE DANS DES CONDITIONS STANDARD

Description	L/min	BAR	km/h	L/hA	minute/hA	Largeur de travail
N. 3 buses 0,2 - 110° Couleur jaune (de serie)	0,80	3	4 (environ) (vitesse de poussée standard)	160	1,40'	150 cm

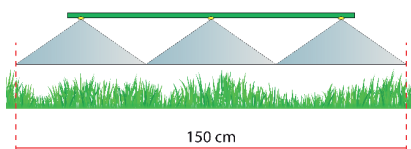

RÉGULATEUR AVEC MANOMÈTRE



CHARIOT **CAR25SP**



BUSE



# CHARIOTS DE PULVÉRISATION CAR-G

## CHARIOT 2 ROUES AVEC RÉSERVOIR EN POLYÉTHYLÈNE 35 L.







Complet avec filtre d'aspiration externe, tuyau PVC 5 m 50 bars, lance à main de 60 cm.

**Pour les modèles à batterie :** Autonomie 2 heures pour ECO, 4 heures pour PRO (environ). Temps de charge : 9 heures (environ).

**BATTERIE ET CHARGEUR DE BATTERIE INCLUS.**



## Chariot 35 L

CODE	Pompe	Moteur	L/min	BAR	HP	Portée m	Dimensions	Poids	Prix / Port
<b>SANS GROUPE MOTOPOMPE</b>									
M2003500	SANS GROUPE MOTOPOMPE		-	-	-	-	54x45x95	15	260 € HT / 2
<b>AVEC GROUPE ÉLECTROPOMPE</b>									
 M2013511	FJ-12V ECO	12V + BATT12 V 7,2A	3,8 LT/MIN	4 MAX	0,1	3-4	54x45x95	21	597 € HT / 2
M2013912	MPU12V PRO	12V + BATT12 V 17A	6 LT/MIN	10 MAX	0,25	6-7	54x45x95	22	792 € HT / 2
 M2003510	AR DUE	230 V	13,0	20,0	1,2	6-7	56x45x95	27	700 € HT / 2
<b>AVEC GROUPE MOTOPOMPE 2 TEMPS</b>									
M2383519	MM308	KM26	8,0	30,0	1,5	6-7	54x45x95	21	634 € HT / 2
<b>AVEC GROUPE MOTOPOMPE 4 TEMPS</b>									
M2383517	MM308	HONDA GX25	8,0	30,0	1,0	7-8	54x45x95	22	868 € HT / 2
<b>ACCESSOIRES</b>									
M2001311	CLOCHE DE DÉSHÉRBAGE POUR VERSION 12V								23 € HT
M2001311-S	CLOCHE DE DÉSHÉRBAGE POUR VERSIONS THERMIQUES								24 € HT
M2000416	RAMPE TÉLESCOPICQUE A 4 BUSES POUR LANCE VERSION 12V (largeur barre fermée 62 cm, ouverte 110 cm - 150 cm de travail)								141 € HT
M2000416-S	RAMPE TÉLESCOPICQUE A 4 BUSES POUR LANCE VERSIONS THERMIQUES (largeur barre fermée 62 cm, ouverte 110 cm - 150 cm de travail)								141 € HT

# BROUETTE DE PULVÉRISATION CAR-G

## BROUETTE 2 ROUES AVEC RÉSERVOIR EN POLYÉTHYLÈNE DE 50 L.

Complet avec filtre d'aspiration externe, 10 m de tuyau PVC 50 bar, Lance à levier 60 cm (standard pour toutes les versions).

**Pour modèle batterie :** autonomie 2 heures pour ECO, 4 heures pour PRO (environ).  
TEMPS DE CHARGE : 9 HEURES (ENVIRON). **BATTERIE ET CHARGEUR DE BATTERIE INCLUS.**  
Versions électriques : interrupteur et câble inclus.



Enrouleur non inclus

## Brouette 50 L

CODE	Pompe	Moteur	L/min	BAR	HP	Portée m	Dimensions	Poids	Prix / Port
<b>SANS GROUPE MOTOPOMPE</b>									
M2005000	SANS GROUPE MOTOPOMPE		-	-	-	-	60x120x62	20	307 € HT / 2
<b>AVEC GROUPE ELECTROPOMPE</b>									
M2015011	FJ - 12V ECO	12V + BATT 12V 7,2 A	3,8	4,0 MAX	0,1	3-4	60x120x62	27	618 € HT / 2
M2015012	MPU12V PRO	12V + BATT 12V 17A	6,0	10,0 MAX	0,25	6-7	60x120x62	30	872 € HT / 2
M2025110	AR DUE	230 V	13,0	20,0	1,2	6-7	60x120x62	32	751 € HT / 2
M2195010	AR 252	230 V	25,0	25,0	1,5	7-8	60x120x62	37	849 € HT / 2
M2195012	AR 252	400 V	25,0	25,0	1,5	7-8	60x120x62	37	893 € HT / 2
<b>AVEC GROUPE MOTOPOMPE 2 TEMPS</b>									
M2385019	MM308	KM26	8,0	30,0	1,5	6-7	60x120x62	26	680 € HT / 2
<b>AVEC GROUPE MOTOPOMPE 4 TEMPS</b>									
M2385017	MM308	HONDA GX25	8,0	30,0	1,0	6-8	60x120x62	27	897 € HT / 2
M2195018	AR 252	RATO R210	25,0	30,0	6,0	9-10	60x120x62	40	1.086 € HT / 2
M2195017.1	AR 252	HONDA GP160	25,0	30,0	4,8	9-10	60x120x62	39	1.318 € HT / 2

## ACCESSOIRES

M2005150	ENROULEUR POUR 50 m DE TUYAU Ø 10x17 50 BAR	140 € HT
M2005025	ENROULEUR AVEC 25 m DE TUYAU Ø 10x17 50 BAR	215 € HT
M2005050	ENROULEUR AVEC 50 m DE TUYAU Ø 10x17 50 BAR	288 € HT
M2000415	RAMPE A 2 JETS - 2 m DE LARGEUR DE TRAVAIL (largeur rampe ouverte 100 cm - 200 cm de travail)	103 € HT
BYPASS	ROBINET DOUBLE POUR UTILISER LA RAMPE ET LA LANCE	62 € HT
M2001500,13	CHARGEUR DE RECHANGE POUR ECO	53 € HT
M2001500,15	BATTERIE RECHARGEABLE SUPPLEMENTAIRE 12V-7,2A ECO (2 heures autonomie)	46 € HT
M400000,4	CHARGEUR DE RECHANGE POUR PRO	78 € HT
M4000020,17	BATTERIE RECHARGEABLE SUPPLEMENTAIRE 12V-17A PRO (4 heures autonomie)	116 € HT
M2000007	CUVE LAVE MAINS 7 L (obligatoire pour usage professionnel)	62 € HT

KIT DE MISE AUX NORMES DES BROUETTES POUR USAGE PROFESSIONNEL (OBLIGATOIRE).

**NON OBLIGATOIRE POUR UN USAGE PRIVÉ.**

Également achetable séparément.



<b>KIT CAR ECO</b>	ROBINET DE VIDANGE, FILTRE AVEC ROBINET D'ARRÊT, NIVEAU EXTÉRIEUR	51,00
<b>KIT CAR PRO</b>	ROBINET DE VIDANGE, FILTRE AVEC VANNE DE FERMETURE, NIVEAU EXTÉRIEUR, RÉSERVOIR LAVE-MAINS, MANOMÈTRE ISOMÉTRIQUE	166,00

# BROUETTE DE PULVÉRISATION CAR-G

## BROUETTE 2 ROUES AVEC RÉSERVOIR EN POLYÉTHYLÈNE DE 70 L.

Complet avec filtre d'aspiration externe, 10 m de tuyau PVC 50 bar, Lance à levier 60 cm (standard pour toutes les versions).

Pour modèle batterie : autonomie 2 heures pour ECO, 4 heures pour PRO (environ).

TEMPS DE CHARGE : 9 HEURES (ENVIRON). **BATTERIE ET CHARGEUR DE BATTERIE INCLUS.**



Versions électriques : interrupteur et câble inclus.



## Brouette 70 L

CODE	Pompe	Moteur	L/min	BAR	HP	Portée m	Dimensions	Poids	Prix / Port
<b>SANS GROUPE MOTOPOMPE</b>									
M2007000	SANS GROUPE MOTOPOMPE		-	-	-	-	65x150x67	25	364 € HT / 2
<b>AVEC GROUPE ELECTROPOMPE</b>									
<b>12V</b> M2017011	FJ-12V ECO	12 V + BATT 12V-7,2A	3,8	4 MAX	0,1	3-4	65x150x67	32	674 € HT / 2
<b>12V</b> M2017012	MPU12V PRO	12 V + BATT 12V-17A	6,0	10 MAX	0,25	6-7	65x150x67	35	930 € HT / 2
M2027110	AR DUE	230 V	13,0	20,0	1,2	6-7	65x150x67	37	810 € HT / 2
M2197010	AR 252	230 V	25,0	25,0	1,5	7-8	65x150x67	42	906 € HT / 2
M2197012	AR 252	400 V	25,0	25,0	1,5	7-8	65x150x67	42	953 € HT / 2
<b>AVEC GROUPE MOTOPOMPE 2 TEMPS</b>									
M2387019	MM308	KM26	8,0	30,0	1,5	6-7	65x150x67	31	741 € HT / 2
<b>AVEC GROUPE MOTOPOMPE 4 TEMPS</b>									
M2387017	MM308	HONDA GX25	8,0	30,0	1,0	6-8	65x150x67	32	953 € HT / 2
M2197018	AR 252	RATO R210	25,0	30,0	6,0	9-10	65x150x67	45	1.125 € HT / 2
M2197017.1	AR 252	HONDA GP160	25,0	30,0	4,8	9-10	65x150x67	44	1.377 € HT / 2

## ACCESSOIRES

M2007150	ENROULEUR POUR 50 m DE TUYAU Ø 10x17 50 BAR	140 € HT
M2011011	ENROULEUR POUR 100 m DE TUYAU Ø 10x17 50 BAR	174 € HT
M2007025	ENROULEUR AVEC 25 m DE TUYAU Ø 10x17 50 BAR	215 € HT
M2007050	ENROULEUR AVEC 50 m DE TUYAU Ø 10x17 50 BAR	288 € HT
M2000415	RAMPE A 2 JETS - 2 m DE LARGEUR DE TRAVAIL (largeur rampe ouverte 100 cm - 200 cm de travail)	 103 € HT
BYPASS	ROBINET DOUBLE POUR UTILISER LA RAMPE ET LA LANCE	62 € HT
M2001100.31	TIMON A OEIL POUR AUTOPORTÉES ET MICROTRACTEURS	 64 € HT
M2001500,13	CHARGEUR DE RECHANGE POUR ECO	53 € HT
M2001500,15	BATTERIE RECHARGEABLE SUPPLEMENTAIRE 12V-7,2A ECO (2 heures autonomie)	46 € HT
M400000,4	CHARGEUR DE RECHANGE POUR PRO	78 € HT
M4000020,17	BATTERIE RECHARGEABLE SUPPLEMENTAIRE 12V-17A PRO (4 heures autonomie)	116 € HT
M2000007	CUVE LAVE MAINS 7 L (obligatoire pour usage professionnel)	 62 € HT

KIT DE MISE AUX NORMES DES BROUETTES POUR USAGE PROFESSIONNEL (OBLIGATOIRE).

**NON OBLIGATOIRE POUR UN USAGE PRIVÉ.**

Également achetable séparément.



<b>KIT CAR ECO</b>	ROBINET DE VIDANGE, FILTRE AVEC ROBINET D'ARRÊT, NIVEAU EXTÉRIEUR	51,00
<b>KIT CAR PRO</b>	ROBINET DE VIDANGE, FILTRE AVEC VANNE DE FERMETURE, NIVEAU EXTÉRIEUR, RÉSERVOIR LAVE-MAINS, MANOMÈTRE ISOMÉTRIQUE	166,00

# BROUETTE DE PULVÉRISATION CAR-G

## BROUETTE 2 ROUES AVEC RÉSERVOIR EN POLYÉTHYLÈNE DE 90 L.

Complet avec filtre d'aspiration externe, 10 m de tuyau PVC 50 bar,  
Lance à levier 60 cm (standard pour toutes les versions).  
Versions électriques : interrupteur et câble inclus.



## Brouette 90 L

CODE	Pompe	Moteur	L/min	BAR	HP	Portée m	Dimensions	Poids	Prix / Port
<b>SANS GROUPE MOTOPOMPE</b>									
M2009000	SANS GROUPE MOTOMPOMPE		-	-	-	-	55x130x70	22	353 € HT / 2
<b>AVEC GROUPE ELECTROPOMPE</b>									
M2029010	AR DUE	230 V	13,0	20,0	1,2	6-7	55x130x85	34	804 € HT / 2
M2199010	AR 252	230 V	25,0	25,0	1,5	7-8	55x130x85	39	901 € HT / 2
M2199012	AR 252	400 V TRIFASE	25,0	25,0	1,5	7-8	55x130x85	39	950 € HT / 2
<b>AVEC GROUPE MOTOPOMPE 2 TEMPS</b>									
M2389019	MM308	KM26	8,0	30,0	1,5	6-7	55x130x97	28	729 € HT / 2
<b>AVEC GROUPE MOTOPOMPE 4 TEMPS</b>									
M2389017	MM308	HONDA GX25	8,0	30,0	1,0	6-8	55x130x97	29	937 € HT / 2
M2199018	AR 252	RATO R210	25,0	30,0	6,0	9-10	55x130x97	42	1.122 € HT / 2
M2199017.1	AR 252	HONDA GP160	25,0	30,0	4,8	9-10	55x130x97	41	1.367 € HT / 2

## ACCESSOIRES

M2009150	ENROULEUR POUR 50 m DE TUYAU Ø 10x17 50 BAR	140 € HT
M2009025	ENROULEUR AVEC 25 m DE TUYAU Ø 10x17 50 BAR	215 € HT
M2009050	ENROULEUR AVEC 50 m DE TUYAU Ø 10x17 50 BAR	288 € HT
M2000007	CUVE LAVE MAINS 7 L (obligatoire pour usage professionnel)	62 € HT



\* KIT CAR PRO et KIT CAR ECO NE SONT PAS DISPONIBLES POUR LE MODELE 90L

# BROUETTE DE PULVÉRISATION CAR-G

## BROUETTE 2 ROUES AVEC RÉSERVOIR EN POLYÉTHYLÈNE DE 120 L.

Complet avec filtre d'aspiration externe, 10 m de tuyau PVC 50 bar,

Lance à levier 60 cm (standard pour toutes les versions).

**Pour modèle batterie :** autonomie 2 heures pour ECO, 4 heures pour PRO (environ).

**TEMPS DE CHARGE :** 9 HEURES (ENVIRON). **BATTERIE ET CHARGEUR DE BATTERIE INCLUS.**

Versions électriques : interrupteur et câble inclus.

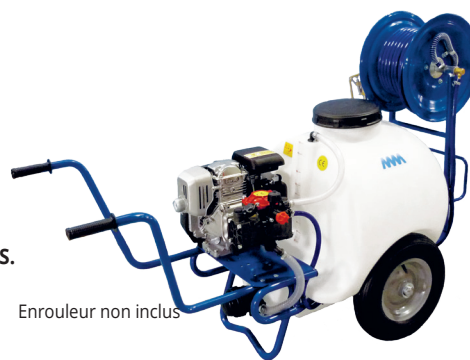

Enrouleur non inclus

## Brouette 120 L

CODE	Pompe	Moteur	L/min	BAR	HP	Portée m	Dimensions	Poids	Prix / Port	
<b>SANS GROUPE MOTOPOMPE</b>										
M2001100	SANS GROUPE MOTOPOMPE		-	-	-	-	65x150x70	30	492 € HT / 2	
<b>AVEC GROUPE ELECTROPOMPE</b>										
<b>12V</b>	M2011111	FJ -12 V ECO	12V + BATT 12V-7,2A	3,8	4 MAX	0,1	3-4	65x150x70	37	802 € HT / 2
<b>12V</b>	M2001112	MPU12V PRO	12V + BATT 12V-17A	6,0	10 MAX	0,25	6-7	65x150x70	40	1.058 € HT / 2
	M2021110	AR DUE	230 V	13,0	20,0	1,2	6-7	65x150x70	42	946 € HT / 2
	M2191110	AR 252	230 V	25,0	25,0	1,5	7-8	65x150x70	47	1.038 € HT / 2
	M2191112	AR 252	400 V	25,0	25,0	1,5	7-8	65x150x70	47	1.087 € HT / 2
	M2301110	AR 30	230 V	32,0	30,0	3,0	9-10	65x150x70	63	1.678 € HT / 3
	M2301112	AR 30	400 V	32,0	40,0	4,0	12-13	65x150x70	63	1.690 € HT / 3
	M2401112	AR 403	400 V	40,0	40,0	5,5	13-14	65x150x70	70	1.763 € HT / 3
	M2501112	AR 503	400 V	55,0	40,0	7,5	14-15	65x150x70	78	1.927 € HT / 3
<b>AVEC GROUPE MOTOPOMPE 2 TEMPS</b>										
	M2381119	MM308	KM26	8,0	30,0	1,5	6-7	65x150x70	36	871 € HT / 2
<b>AVEC GROUPE MOTOPOMPE 4 TEMPS</b>										
	M2381171	MM308	HONDA GX25	8,0	30,0	1,0	6-8	65x150x70	37	1.078 € HT / 2
	M20212018	AR 252	RATO R80V	25,0	30,0	3,0	6-8	60x120x62	47	1.186 € HT / 2
	M2191118	AR 252	RATO R210	25,0	30,0	6,0	9-10	65x150x70	50	1.244 € HT / 3
	M2191117.1	AR 252	HONDA GP160	25,0	30,0	4,8	9-10	65x150x70	49	1.504 € HT / 3
	M2301118	AR 30	RATO R210	32,0	40,0	6,0	12-13	65x150x70	59	1.482 € HT / 3
	M2301117	AR 30	HONDA GP200	32,0	40,0	6,0	12-13	65x150x70	57	1.835 € HT / 3
	M2301123	AR 30	HONDA GX160	32,0	40,0	5,5	12-13	65x150x70	59	1.993 € HT / 3
	M2401118	AR 403	RATO R210	40,0	40,0	6,0	13-14	65x150x70	60	1.592 € HT / 3
	M2401117	AR 403	HONDA GP200	40,0	40,0	6,0	12-13	65x150x67	50	1.909 € HT / 3
	M2401123	AR 403	HONDA GX160	40,0	40,0	5,5	12-13	65x150x67	50	2.067 € HT / 3

## ACCESSOIRES

M2007150	ENROULEUR POUR 50 m DE TUYAU Ø 10x17 50 BAR	140 € HT
M2011011	ENROULEUR POUR 100 m DE TUYAU Ø 10x17 50 BAR	174 € HT
M2007025	ENROULEUR AVEC 25 m DE TUYAU Ø 10x17 50 BAR	215 € HT
M2007050	ENROULEUR AVEC 50 m DE TUYAU Ø 10x17 50 BARL	288 € HT
M2011212	ENROULEUR AVEC 100 m DE TUYAU Ø 8x16 50 BAR	416 € HT
M2000415	RAMPE A 2 JETS - 2 m DE LARGEUR DE TRAVAIL (largeur rampe ouverte 100 cm - 200 cm de travail)	103 € HT
BYPASS	ROBINET DOUBLE POUR UTILISER LA RAMPE ET LA LANCE	62 € HT
M2001100.31	TIMON A OEIL POUR AUTOPORTÉES ET MICROTRACTEURS	64 € HT
M2001500.13	CHARGEUR DE RECHANGE POUR ECO	53 € HT
M2001500.15	BATTERIE RECHARGEABLE SUPPLEMENTAIRE 12V-7,2A ECO (2 heures autonomie)	46 € HT
M400000.4	CHARGEUR DE RECHANGE POUR PRO	78 € HT
M4000020.17	BATTERIE RECHARGEABLE SUPPLEMENTAIRE 12V-17A PRO (4 heures autonomie)	116 € HT
M2000007	CUVE LAVE MAINS 7 L (obligatoire pour usage professionnel)	62 € HT

KIT DE MISE AUX NORMES DES BROUETTES POUR USAGE PROFESSIONNEL (OBLIGATOIRE).

**NON OBLIGATOIRE POUR UN USAGE PRIVÉ.**

Également achetable séparément..



<b>KIT CAR ECO</b>	ROBINET DE VIDANGE, FILTRE AVEC ROBINET D'ARRÊT, NIVEAU EXTÉRIEUR	51 € HT
<b>KIT CAR PRO</b>	ROBINET DE VIDANGE, FILTRE AVEC VANNE DE FERMETURE, NIVEAU EXTÉRIEUR, RÉSERVOIR LAVE-MAINS, MANOMÈTRE ISOMÉTRIQUE	166 € HT



## PULVÉRISATEUR TRAINÉ pour autoportées

CHARIOT 2 ROUES AVEC RÉSERVOIR EN POLYÉTHYLÈNE DE 70 L.

Timon d'attelage, pompe 12 V. **A brancher sur la batterie du véhicule tracteur**









Pression réglable avec manomètre, complet avec filtre, 5 m de tuyau PVC, lance à buse réglable.

De série : **Rampe de désherbage à 2 buses - 2m de largeur de travail.**



### Pulvérisateur trainé

70 L

CODE	 Pompe	 Moteur	 L/min	 BAR	 HP hp	 Portée m	 Dimensions	 Poids Kg	 Prix / Port €
<b>AVEC GROUPE ELECTROPOMPE</b>									
M2007111	FLOJET 12V	12V (batterie du tracteur)	3,8	4,0 MAX	0,1	3-4	60x130x70	35	659 € HT / 2

CHARIOT 2 ROUES AVEC RÉSERVOIR EN POLYÉTHYLÈNE DE 120 L.

Timon d'attelage, pompe 12 V. **A brancher sur la batterie du véhicule tracteur**









Pression réglable avec manomètre, complet avec filtre, 5 m de tuyau PVC, lance à buse réglable.

De série : **Rampe de désherbage à 2 buses - 2m de largeur de travail.**





### Pulvérisateur trainé

120 L

CODE	 Pompe	 Moteur	 L/min	 BAR	 HP hp	 Portée m	 Dimensions	 Poids Kg	 Prix / Port €
<b>AVEC GROUPE ELECTROPOMPE</b>									
M2001313	FLOJET 12V	12V (batterie du tracteur)	3,8	4,0 MAX	0,1	3-4	60x130x90	38	759 € HT / 2

#### ACCESSOIRES

M2001311	CLOCHE DE DESHERBAGE POUR VERSION 12V		23 € HT
M2000416	BARRE TELESCOPICQUE A 4 BUSES PER LANCE VERSION 12V (largeur barre fermée 62 cm, ouverte 110 cm - 150 cm de travail)		141 € HT
M2000007	CUVE LAVE MAINS 7 L (obligatoire pour usage professionnel)		62 € HT



# BROUETTE DE PULVERISATION CAR-E-2R

## BROUETTE 2 ROUES AVEC RÉSERVOIR EN POLYÉTHYLÈNE

Complet avec filtre d'aspiration externe, 10 m de tuyau PVC 50 bar, Lance à levier 60 cm (standard pour toutes les versions).

**N.B. FOURNIE SANS BATTERIE ET SANS CHARGEUR.**



## Brouette

50 - 70 - 120 L

a 2 roues

CODE	Capacité	Pompe	Moteur	L/min	BAR	HP	Portée m	Dimensions	Poids	Prix / Port
------	----------	-------	--------	-------	-----	----	----------	------------	-------	-------------

### AVEC GROUPE ELECTROPOMPE

EGO M2195010E	50 L	AR 252	56V EGO PU2710	25,0	25,0	4,72	7-8	60x120x62	38	1.961 € HT / 3
EGO M2197010E	70 L	AR 252	56V EGO PU2710	25,0	25,0	4,72	7-8	65x150x62	43	2.020 € HT / 3
EGO M2191110E	120 L	AR 252	56V EGO PU2710	25,0	25,0	4,72	7-8	65x150x70	48	2.147 € HT / 3
EGO M2301110E	120 L	AR 30	56V EGO PU2710	32,0	40,0	4,72	12-13	65x150x70	58	2.473 € HT / 3
EGO M2401110E	120 L	AR 403	56V EGO PU2710	40,0	40,0	4,72	13-14	65x150x70	59	2.557 € HT / 3

### BATTERIE AU LITHIUM ET CHARGEUR (à ajouter au prix de la machine)

BATT56V-12A-LI	BATTERIE AU LITHIUM 56V 12A 672 Wh (pour moteur 56V EGO PU2710)									765 € HT
CARLI70	CHARGEUR DE BATTERIE RAPIDE 700 W POUR BATTERIE AU LITHIUM 56V EGO									179 € HT
BATT56V-6ALI	BATTERIE AU LITHIUM 56V 6A 336 Wh (pour moteur 56V EGO PU2710)									385 € HT
CARLI55	CHARGEUR DE BATTERIE RAPIDE 550 W POUR BATTERIE AU LITHIUM 56V EGO									122 € HT

### ACCESSOIRES

M2005025	ENROULEUR AVEC 25 m de tuyau Ø 10x17 50 BAR - pour 50 L	215 € HT
M2005050	ENROULEUR AVEC 50 m de tuyau Ø 10x17 50 BAR - pour 50 L	288 € HT
M2011011	ENROULEUR POUR 100 m de tuyau Ø 8x16 50 BAR (sans tuyau) - pour 70 L e 120 L	174 € HT
M2007025	ENROULEUR AVEC 25 m de tuyau Ø 10x17 50 BAR - pour 70 L e 120 L	215 € HT
M2007050	ENROULEUR AVEC 50 m de tuyau Ø 10x17 50 BAR - pour 70 L e 120 L	288 € HT
M2000415	RAMPE A 2 JETS - 2 m DE LARGEUR DE TRAVAIL (largeur rampe ouverte 100 cm - 200 cm de travail)	103 € HT
BYPASS	ROBINET DOUBLE POUR UTILISER LA RAMPE ET LA LANCE	62 € HT
M2001100.31	TIMON A OEIL POUR AUTOPORTÉES ET MICROTRACTEURS (pour 70 et 120L)	64 € HT
M2000007	CUVE LAVE MAINS 7 L (obligatoire pour usage professionnel)	62 € HT



CAR-E-2R CON CISTERNA 120 L

KIT DE MISE AUX NORMES DES BROUETTES POUR USAGE PROFESSIONNEL (OBLIGATOIRE).

**NON OBLIGATOIRE POUR UN USAGE PRIVÉ.**

Également achetable séparément..



<b>KIT CAR ECO</b>	ROBINET DE VIDANGE, FILTRE AVEC ROBINET D'ARRÊT, NIVEAU EXTÉRIEUR	51,00
<b>KIT CAR PRO</b>	ROBINET DE VIDANGE, FILTRE AVEC VANNE DE FERMETURE, NIVEAU EXTÉRIEUR, RÉSERVOIR LAVE-MAINS, MANOMÈTRE ISOMÉTRIQUE	166,00



# CHARIOT DE PULVERISATION TRAINÉ CAR-E-4R

CHARIOT TUBULAIRE PEINT, RÉSERVOIR EN POLYÉTHYLÈNE, 4 ROUES PNEUMATIQUES AVEC ROULEMENTS.

Équipé du timon, remorquable manuellement ou avec des tracteurs. Complet avec filtre aspiration externe, 10 m de tuyau PVC 50 bars, lance à levier de 60 cm (standard pour toutes les versions). **Completo di timone di traino.**

**N.B. FOURNI SANS BATTERIE ET CHARGEUR DE BATTERIE.**



## Chariot

120 - 200 - 300 - 400 L

a 4 Roues

CODE	Capacité	Pompe	Moteur	L/min	BAR	HP	Portée m	Dimensions	Poids	Prix / Port
<b>AVEC GROUPE ELECTROPOMPE</b>										
<b>EGO M2191210-1E</b>	120 L	AR 252	56V EGO PU2710	25,0	25,0	4,72	7-8	84x120x105	63	<b>2.490 € HT / 3</b>
<b>EGO M2301210-1E</b>	120 L	AR 30	56V EGO PU2710	32,0	40,0	4,72	12-13	84x120x105	73	<b>2.833 € HT / 3</b>
<b>EGO M2401210-1E</b>	120 L	AR 403	56V EGO PU2710	40,0	40,0	4,72	13-14	84x120x105	74	<b>2.908 € HT / 3</b>
<b>EGO M2191210-2E</b>	200 L	AR 252	56V EGO PU2710	25,0	25,0	4,72	7-8	84x150x105	68	<b>2.648 € HT / 3</b>
<b>EGO M2301210-2E</b>	200 L	AR 30	56V EGO PU2710	32,0	40,0	4,72	12-13	84x150x105	78	<b>2.987 € HT / 3</b>
<b>EGO M2401210-2E</b>	200 L	AR 403	56V EGO PU2710	40,0	40,0	4,72	13-14	84x150x105	79	<b>3.085 € HT / 3</b>
<b>EGO M2191210-3E *</b>	300 L	AR 252	56V EGO PU2710	25,0	25,0	4,72	7-8	79x175x110	83	<b>2.926 € HT / 3</b>
<b>EGO M2301210-3E *</b>	300 L	AR 30	56V EGO PU2710	32,0	35,0	4,72	12-13	79x175x110	93	<b>3.270 € HT / 3</b>
<b>EGO M2401210-3E *</b>	300 L	AR 403	56V EGO PU2710	40,0	40,0	4,72	13-14	79x175x110	94	<b>3.353 € HT / 3</b>
<b>EGO M2191210-4E *</b>	400 L	AR 252	56V EGO PU2710	25,0	25,0	4,72	7-8	79x175x120	86	<b>3.069 € HT / 3</b>
<b>EGO M2301210-4E *</b>	400 L	AR 30	56V EGO PU2710	32,0	35,0	4,72	12-13	79x175x120	96	<b>3.407 € HT / 3</b>
<b>EGO M2401210-4E *</b>	400 L	AR 403	56V EGO PU2710	40,0	40,0	4,72	13-14	79x175x120	97	<b>3.463 € HT / 3</b>
<b>BATTERIE AU LITHIUM ET CHARGEUR (à ajouter au prix de la machine)</b>										
<b>BATT56V-12ALI</b>	BATTERIE AU LITHIUM 56V 12A 672 Wh (pour moteur 56V EGO PU2710)									<b>765 € HT</b>
<b>CARLI70</b>	CHARGEUR DE BATTERIE RAPIDE 700 W POUR BATTERIE AU LITHIUM 56V EGO									<b>179 € HT</b>
<b>ACCESSOIRES</b>										
<b>LAVCIRC20S</b>	<b>CUVE DE RINCAGE 20L (obligatoire pour un usage professionnel réf. 2009/217CE)</b>									<b>481 € HT</b>
<b>M2005112</b>	ENROULEUR POUR 50 m DE TUYAU Ø 10x17 50 BAR (sans tuyau)									<b>140 € HT</b>
<b>M2011112</b>	ENROULEUR POUR 100 m DE TUYAU Ø 10x17 50 BAR (sans tuyau)									<b>174 € HT</b>
<b>M2002512</b>	ENROULEUR AVEC 25 m DE TUYAU Ø 10x17 50 BAR									<b>215 € HT</b>
<b>M2005012</b>	ENROULEUR AVEC 50 m DE TUYAU Ø 10x17 50 BAR									<b>288 € HT</b>
<b>M2011012</b>	ENROULEUR AVEC 100 m DE TUYAU Ø 8x16 50 BAR									<b>416 € HT</b>
<b>M2002111</b>	ENROULEUR HAUTE PRESSION SUR ROULEMENTS POUR TUYAU 50 m Ø 10x19 80 BAR (sans tuyau)									<b>372 € HT</b>
<b>M2002221</b>	ENROULEUR HAUTE PRESSION SUR ROULEMENTS POUR TUYAU 100 m Ø 10x19 80 BAR (sans tuyau)									<b>387 € HT</b>
<b>M1009121</b>	ENROULEUR AUTOMATIQUE À RESSORT POUR TUYAU 20 m Ø 10x17 50 BAR (sans tuyau)									<b>451 € HT</b>
<b>M2000511</b>	RAMPE DE TRAITEMENT 3m									<b>307 € HT</b>
<b>M2000501</b>	RAMPE DE TRAITEMENT 4m									<b>429 € HT</b>
<b>M2001501</b>	RAMPE DE TRAITEMENT 7m									<b>575 € HT</b>
<b>M2000007</b>	<b>CUVE LAVE MAINS 7 L (obligatoire pour usage professionnel)</b>									<b>62 € HT</b>
<b>* SUPPLÉMENT POUR DEPLACEMENT ÉLECTRIQUE AVEC BATTERIE 24V ET CHARGEUR DE BATTERIE (POUR TOUS LES MODÈLES) SUPP7</b>										<b>5.389 € HT</b>

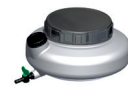

KIT DE MISE AUX NORMES DES BROUETTES POUR USAGE PROFESSIONNEL (OBLIGATOIRE).

**NON OBLIGATOIRE POUR UN USAGE PRIVÉ.**

Également achetable séparément.



**KIT CAR ECO** ROBINET DE VIDANGE, FILTRE AVEC ROBINET D'ARRÊT, NIVEAU EXTÉRIEUR

**51,00**

**KIT CAR PRO** ROBINET DE VIDANGE, FILTRE AVEC VANNE DE FERMETURE, NIVEAU EXTÉRIEUR, RÉSERVOIR LAVE-MAINS, MANOMÈTRE ISOMÉTRIQUE

**166,00**

# CHARIOT DE PULVERISATION TRAINÉ CAR-4R

CHARIOT TUBULAIRE PEINT, RÉSERVOIR EN POLYÉTHYLÈNE 120L, 4 ROUES PNEUMATIQUES AVEC ROULEMENTS.

Équipé du timon, remorquable manuellement ou avec des tracteurs. Complet avec filtre aspiration externe, 10 m de tuyau PVC 50 bars, lance à levier de 60 cm (standard pour toutes les versions).

Versions électriques : interrupteur et câble inclus.



## Chariot

120 L

a 4 Roues

CODE	Pompe	Moteur	L/min	BAR	HP	Portée m	Dimensions	Poids	Prix / Port
<b>SANS GROUPE MOTOPOMPE</b>									
M2001200-1	SENZA GRUPPO MOTOPOMPA	-	-	-	-	-	84x120x105	45	862 € HT / 3
<b>AVEC GROUPE ELECTROPOMPE</b>									
M2191210-1	AR 252	230 V	25,0	25,0	1,5	7-8	84x120x105	62	1.414 € HT / 3
M2191212-1	AR 252	400 V	25,0	25,0	1,5	7-8	84x120x105	62	1.459 € HT / 3
M2301210-1	AR 30	230 V	32,0	35,0	3,0	9-10	84x120x105	78	2.054 € HT / 3
M2301212-1	AR 30	400 V	32,0	40,0	4,0	12-13	84x120x105	78	2.064 € HT / 3
M2401212-1	AR 403	400 V	40,0	40,0	5,5	13-14	84x120x105	85	2.132 € HT / 3
M2501212-1	AR 503	400 V	55,0	40,0	7,5	14-15	84x120x105	93	2.301 € HT / 3
<b>AVEC GROUPE MOTOPOMPE 4 TEMPS</b>									
M2191218-1	AR 252	RATO R210	25,0	30,0	6,0	9-10	84x120x105	65	1.588 € HT / 3
M2191217.1-1	AR 252	HONDA GP160	25,0	30,0	4,8	9-10	84x120x105	64	1.847 € HT / 3
M2301218-1	AR 30	RATO R210	32,0	40,0	6,0	12-13	84x120x105	74	1.819 € HT / 3
M2301217-1	AR 30	HONDA GP200	32,0	40,0	6,0	12-13	84x120x105	72	2.185 € HT / 3
M2301223-1 ■	AR 30	HONDA GX160	32,0	40,0	5,5	12-13	84x120x105	74	2.343 € HT / 3
M2401218-1	AR 403	RATO R210	40,0	40,0	6,0	13-14	84x120x105	75	1.942 € HT / 3
M2401217.1-1	AR 403	HONDA GP200	40,0	40,0	6,0	13-14	84x120x105	75	2.259 € HT / 3
M2401223.1-1 ■	AR 403	HONDA GX160	40,0	40,0	5,5	13-14	84x120x105	75	2.418 € HT / 3

## ACCESSOIRES

LAVCIRC20S	CUVE DE RINCAGE 20L (obligatoire pour un usage professionnel réf. 2009/217CE)	481 € HT
M2005112	ENROULEUR POUR 50 m DE TUYAU Ø 10x17 50 BAR (sans tuyau)	140 € HT
M2011112	ENROULEUR POUR 100 m DE TUYAU Ø 10x17 50 BAR (sans tuyau)	174 € HT
M2002512	ENROULEUR AVEC 25 m DE TUYAU Ø 10x17 50 BAR	215 € HT
M2005012	ENROULEUR AVEC 50 m DE TUYAU Ø 10x17 50 BAR	288 € HT
M2011012	ENROULEUR AVEC 100 m DE TUYAU Ø 8x16 50 BAR	416 € HT
M2002111	ENROULEUR HAUTE PRESSION SUR ROULEMENTS POUR TUYAU 50 m Ø 10x19 80 BAR (sans tuyau)	435 € HT
M2002221	ENROULEUR HAUTE PRESSION SUR ROULEMENTS POUR TUYAU 100 m Ø 10x19 80 BAR (sans tuyau)	450 € HT
M1009121	ENROULEUR AUTOMATIQUE À RESSORT POUR TUYAU 20 m Ø 10x17 50 BAR (sans tuyau)	514 € HT
M2000511	RAMPE DE TRAITEMENT 3m	320 € HT
M2000501	RAMPE DE TRAITEMENT 4m	446 € HT
M2001501	RAMPE DE TRAITEMENT 7m	598 € HT
M2000007	CUVE LAVE MAINS 7 L (obligatoire pour usage professionnel)	62 € HT
■ SUPPLÉMENT POUR DÉMARRAGE ÉLECTRIQUE AVEC ALIMENTATION BATTERIE 12V SUPP6		902 € HT

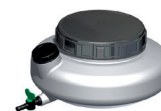

KIT DE MISE AUX NORMES DES BROUETTES POUR USAGE PROFESSIONNEL (OBLIGATOIRE).

**NON OBLIGATOIRE POUR UN USAGE PRIVÉ.**

Également achetable séparément.



KIT CAR ECO	ROBINET DE VIDANGE, FILTRE AVEC ROBINET D'ARRÊT, NIVEAU EXTÉRIEUR	51,00
KIT CAR PRO	ROBINET DE VIDANGE, FILTRE AVEC VANNE DE FERMETURE, NIVEAU EXTÉRIEUR, RÉSERVOIR LAVE-MAINS, MANOMÈTRE ISOMÉTRIQUE	166,00



# CHARIOT DE PULVERISATION TRAINÉ CAR-4R

CHARIOT TUBULAIRE PEINT, RÉSERVOIR EN POLYÉTHYLÈNE 200L, 4 ROUES PNEUMATIQUES AVEC ROUEMENTS.

Équipé du timon, remorquable manuellement ou avec des tracteurs. Complet avec filtre aspiration externe, 10 m de tuyau PVC 50 bars, lance à levier de 60 cm (standard pour toutes les versions). Versions électriques : interrupteur et câble inclus.



## Chariot

**200 L**

à 4 Roues

CODE	Pompe	Moteur	L/min	BAR	HP	Portée m	Dimensions	Poids	Prix / Port
<b>SANS GROUPE MOTOPOMPE</b>									
M2001200-2	SANS GROUPE MOTOPOMPE	-	-	-	-	-	84x150x105	50	1.026 € HT / 3
<b>AVEC GROUPE ELECTROPOMPE</b>									
M2191210-2	AR 252	230 V	25,0	25,0	1,5	7-8	84x150x105	67	1.576 € HT / 3
M2191212-2	AR 252	400 V	25,0	25,0	1,5	7-8	84x150x105	67	1.618 € HT / 3
M2301210-2	AR 30	230 V	32,0	35,0	3,0	9-10	84x150x105	83	2.218 € HT / 4
M2301212-2	AR 30	400 V	32,0	40,0	4,0	12-13	84x150x105	83	2.233 € HT / 4
M2401212-2	AR 403	400 V	40,0	40,0	5,5	13-14	84x150x105	90	2.300 € HT / 4
M2501212-2	AR 503	400 V	55,0	40,0	7,5	14-15	84x150x105	98	2.464 € HT / 4
<b>AVEC GROUPE MOTOPOMPE 4 TEMPS</b>									
M2191218-2	AR 252	RATO R210	25,0	30,0	6,0	9-10	84x150x105	70	1.746 € HT / 4
M2191217.1-2	AR 252	HONDA GP160	25,0	30,0	4,8	9-10	84x150x105	69	2.005 € HT / 4
M2301218-2	AR 30	RATO R210	32,0	40,0	6,0	12-13	84x150x105	79	1.970 € HT / 4
M2301217-2	AR 30	HONDA GP200	32,0	40,0	6,0	12-13	84x150x105	77	2.340 € HT / 4
M2301223-2 ■	AR 30	HONDA GX160	32,0	40,0	5,5	12-13	84x150x105	79	2.497 € HT / 4
M2401218-2	AR 403	RATO R210	40,0	40,0	6,0	13-14	84x150x105	80	2.108 € HT / 4
M2401217.1-2	AR 403	HONDA GP200	40,0	40,0	6,0	13-14	84x150x105	80	2.438 € HT / 4
M2401223.1-2 ■	AR 403	HONDA GX160	40,0	40,0	5,5	12-13	84x150x105	80	2.596 € HT / 4
M2501218-4	AR 503	RATO R300	55,0	40,0	9,0	12-13	84x150x105	101	2.888 € HT / 4
M2501217-2 ■	AR 503	HONDA GX270	55,0	40,0	9,0	14-15	84x150x105	101	3.567 € HT / 4
<b>ACCESSOIRES</b>									
LAVCIRC20S	<b>CUVE DE RINCAGE 20L (obligatoire pour un usage professionnel réf. 2009/217CE)</b>								481 € HT
M2005112	ENROULEUR POUR 50 m DE TUYAU Ø 10x17 50 BAR (sans tuyau)								140 € HT
M2011112	ENROULEUR POUR 100 m DE TUYAU Ø 10x17 50 BAR (sans tuyau)								174 € HT
M2002512	ENROULEUR AVEC 25 m DE TUYAU Ø 10x17 50 BAR								215 € HT
M2005012	ENROULEUR AVEC 50 m DE TUYAU Ø 10x17 50 BAR								288 € HT
M2011012	ENROULEUR AVEC 100 m DE TUYAU Ø 8x16 50 BAR								416 € HT
M2002111	ENROULEUR HAUTE PRESSION SUR ROUEMENTS POUR TUYAU 50 m Ø 10x19 80 BAR (sans tuyau)								435 € HT
M2002221	ENROULEUR HAUTE PRESSION SUR ROUEMENTS POUR TUYAU 100 m Ø 10x19 80 BAR (sans tuyau)								450 € HT
M1009121	ENROULEUR AUTOMATIQUE À RESSORT POUR TUYAU 20 m Ø 10x17 50 BAR (sans tuyau)								514 € HT
M2000511	RAMPE DE TRAITEMENT 3m								320 € HT
M2000501	RAMPE DE TRAITEMENT 4m								446 € HT
M2001501	RAMPE DE TRAITEMENT 7m								598 € HT
M2000007	<b>CUVE LAVE MAINS 7 L (obligatoire pour usage professionnel)</b>								62 € HT
■ SUPPLÉMENT POUR DÉMARRAGE ÉLECTRIQUE AVEC ALIMENTATION BATTERIE 12V SUPP6									902 € HT



KIT DE MISE AUX NORMES DES BROUETTES POUR USAGE PROFESSIONNEL (OBLIGATOIRE).

**NON OBLIGATOIRE POUR UN USAGE PRIVÉ.**

Également achetable séparément.



**KIT CAR ECO** ROBINET DE VIDANGE, FILTRE AVEC ROBINET D'ARRÊT, NIVEAU EXTÉRIEUR

51 € HT

**KIT CAR PRO** ROBINET DE VIDANGE, FILTRE AVEC VANNE DE FERMETURE, NIVEAU EXTÉRIEUR, RÉSERVOIR LAVE-MAINS, MANOMÈTRE ISOMÉTRIQUE

166 € HT

# CHARIOT DE PULVERISATION TRAINÉ CAR-4R

CHARIOT TUBULAIRE PEINT, RÉSERVOIR EN POLYÉTHYLÈNE 300L, 4 ROUES PNEUMATIQUES AVEC ROULEMENTS.

Équipé du timon, remorquable manuellement ou avec des tracteurs. Complet avec filtre aspiration externe, 10 m de tuyau PVC 50 bars, lance à levier de 60 cm (standard pour toutes les versions).

Versions électriques : interrupteur et câble inclus.



\* Disponible avec avancement électrique

**Chariot**

**300 L**

a 4 Roues

CODE	Pompe	Moteur	L/min	BAR	HP	Portée m	Dimensions	Poids	Prix / Port
------	-------	--------	-------	-----	----	----------	------------	-------	-------------

## SANS GROUPE MOTOPOMPE

M2001200-3 *	SANS GROUPE MOTOPOMPE		-	-	-	-	79x175x110	65	1.323 € HT / 4
--------------	-----------------------	--	---	---	---	---	------------	----	----------------

## AVEC GROUPE ELECTROPOMPE

M2191210-3	AR 252	230 V	25,0	25,0	1,5	7-8	79x175x110	82	1.873 € HT / 4
M2191212-3 *	AR 252	400 V	25,0	25,0	1,5	7-8	79x175x110	82	1.912 € HT / 4
M2301210-3 *	AR 30	230 V	32,0	35,0	3,0	9-10	79x175x110	98	2.515 € HT / 4
M2301212-3 *	AR 30	400 V	32,0	40,0	4,0	12-13	79x175x110	98	2.530 € HT / 4
M2401212-3 *	AR 403	400 V	40,0	40,0	5,5	13-14	79x175x110	105	2.599 € HT / 4
M2501212-3 *	AR 503	400 V	55,0	40,0	7,5	14-15	79x175x110	113	2.761 € HT / 4

## AVEC GROUPE MOTOPOMPE 4 TEMPS

M2191218-3 *	AR 252	RATO R210	25,0	30,0	6,0	9-10	79x175x110	85	2.031 € HT / 4
M2191217.1-3*	AR 252	HONDA GP160	25,0	30,0	4,8	9-10	79x175x110	84	2.283 € HT / 4
M2301218-3 *	AR 30	RATO R210	32,0	40,0	6,0	12-13	79x175x110	94	2.258 € HT / 4
M2301217-3 *	AR 30	HONDA GP200	32,0	40,0	6,0	12-13	79x175x110	92	2.621 € HT / 4
M2301223-3 ■*	AR 30	HONDA GX160	32,0	40,0	5,5	12-13	79x175x110	94	2.780 € HT / 4
M2401218-3 *	AR 403	RATO R210	40,0	40,0	6,0	13-14	79x175x110	95	2.379 € HT / 4
M2401220.1-3 *	AR 403	HONDA GP200	40,0	40,0	6,0	13-14	79x175x110	95	2.705 € HT / 4
M2401223.1-3 ■*	AR 403	HONDA GX160	40,0	40,0	5,5	13-14	79x175x110	95	2.863 € HT / 4
M2501220-3 ■*	AR 503	RATO R300	55,0	40,0	9,0	14-15	79x175x110	116	3.133 € HT / 4
M2501217-3 ■*	AR 503	HONDA GX270	55,0	40,0	9,0	14-15	79x175x110	116	3.813 € HT / 4

## ACCESSOIRES

LAVCIRC20S	CUVE DE RINCAGE 20L (obligatoire pour un usage professionnel réf. 2009/217CE)								481 € HT
M2400500	ENROULEUR POUR 50 m DE TUYAU Ø 10x17 50 BAR (sans tuyau)								147 € HT
M2401000	ENROULEUR POUR 100 m DE TUYAU Ø 10x17 50 BAR (sans tuyau)								161 € HT
M2400025	ENROULEUR AVEC 25 m DE TUYAU Ø 10x17 50 BAR								215 € HT
M2400050	ENROULEUR AVEC 50 m DE TUYAU Ø 10x17 50 BAR								288 € HT
M2400100	ENROULEUR AVEC 100 m DE TUYAU Ø 8x16 50 BAR								429 € HT
M2002112	ENROULEUR HAUTE PRESSION SUR ROULEMENTS POUR TUYAU 50 m Ø 10x19 80 BAR (sans tuyau)								435 € HT
M2002222	ENROULEUR HAUTE PRESSION SUR ROULEMENTS POUR TUYAU 100 m Ø 10x19 80 BAR (sans tuyau)								450 € HT
M1009122	ENROULEUR AUTOMATIQUE À RESSORT POUR TUYAU 20 m Ø 10x17 50 BAR (sans tuyau)								514 € HT
M1009302	ENROULEUR AUTOMATIQUE À RESSORT POUR TUYAU 40 m Ø 8x16 50 BAR (sans tuyau)								1.188 € HT
M2000511	RAMPE DE TRAITEMENT 3m								320 € HT
M2000501	RAMPE DE TRAITEMENT 4m								446 € HT
M2001501	RAMPE DE TRAITEMENT 7m								598 € HT
ZINC	GALVANISATION DU CHASSIS								283 € HT
M2000007	CUVE LAVE MAINS 7 L (obligatoire pour usage professionnel)								62 € HT

■ SUPPLÉMENT POUR DÉMARRAGE ÉLECTRIQUE AVEC ALIMENTATION BATTERIE 12V SUPP6	902 € HT
---	----------

* SUPPLÉMENT POUR DEPLACEMENT ÉLECTRIQUE AVEC BATTERIE 24V ET CHARGEUR DE BATTERIE (POUR TOUS LES MODÈLES) SUPP7	5.389 € HT
--	------------

KIT DE MISE AUX NORMES DES BROUETTES POUR USAGE PROFESSIONNEL (OBLIGATOIRE).

**NON OBLIGATOIRE POUR UN USAGE PRIVÉ.**

Également achetable séparément.



KIT CAR ECO	ROBINET DE VIDANGE, FILTRE AVEC ROBINET D'ARRÊT, NIVEAU EXTÉRIEUR	51 € HT
KIT CAR PRO	ROBINET DE VIDANGE, FILTRE AVEC VANNE DE FERMETURE, NIVEAU EXTÉRIEUR, RÉSERVOIR LAVE-MAINS, MANOMÈTRE ISOMÉTRIQUE	166 € HT



# CHARIOT DE PULVERISATION TRAINÉ CAR-4R

CHARIOT TUBULAIRE PEINT, RÉSERVOIR EN POLYÉTHYLÈNE 400L, 4 ROUES PNEUMATIQUES AVEC ROULEMENTS.

Équipé du timon, remorquable manuellement ou avec des tracteurs. Complet avec filtre aspiration externe, 10 m de tuyau PVC 50 bars, lance à levier de 60 cm (standard pour toutes les versions).

Versions électriques : interrupteur et câble inclus.



\* Disponible avec avancement électrique

**Chariot** **400 L** a 4 Roues

CODE	Pompe	Moteur	L/min	BAR	HP	Portée m	Dimensions	Poids	Prix / Port
<b>SANS GROUPE MOTOPOMPE</b>									
M2001200-4 *	SANS GROUPE MOTOPOMPE	-	-	-	-	-	79x175x120	68	1.473 € HT / 4
<b>AVEC GROUPE ELECTROPOMPE</b>									
M2191210-4 *	AR 252	230 V	25,0	25,0	1,5	7-8	79x175x120	85	2.024 € HT / 4
M2191212-4 *	AR 252	400 V	25,0	25,0	1,5	7-8	79x175x120	85	2.069 € HT / 4
M2301210-4 *	AR 30	230 V	32,0	35,0	3,0	9-10	79x175x120	101	2.666 € HT / 4
M2301212-4 *	AR 30	400 V	32,0	40,0	4,0	12-13	79x175x120	101	2.680 € HT / 4
M2401212-4 *	AR 403	400 V	40,0	40,0	5,5	13-14	79x175x120	108	2.749 € HT / 4
M2501212-4 *	AR 503	400 V	55,0	40,0	7,5	14-15	79x175x120	116	2.911 € HT / 4
<b>AVEC GROUPE MOTOPOMPE 4 TEMPS</b>									
M2191218-4 *	AR 252	RATO R210	25,0	30,0	6,0	9-10	79x175x120	88	2.170 € HT / 4
M2191217.1-4 *	AR 252	HONDA GP160	25,0	30,0	4,8	9-10	79x175x120	87	2.426 € HT / 4
M2301218-4 *	AR 30	RATO R210	32,0	40,0	6,0	12-13	79x175x120	97	2.396 € HT / 4
M2301217-4 *	AR 30	HONDA GP200	32,0	40,0	6,0	12-13	79x175x120	95	2.759 € HT / 4
M2301223-4 ■*	AR 30	HONDA GX160	32,0	40,0	5,5	12-13	79x175x120	97	2.917 € HT / 4
M2401218-4 *	AR 403	RATO R210	40,0	40,0	6,0	13-14	79x175x120	98	2.526 € HT / 4
M2401217-4 *	AR 403	HONDA GP200	40,0	40,0	6,0	13-14	79x175x120	98	2.815 € HT / 4
M2401223.1-4 ■*	AR 403	HONDA GX160	40,0	40,0	5,5	13-14	79x175x120	98	2.973 € HT / 4
M2901218-4 ■*	AR 503	RATO R300	55,0	40,0	9,0	14-15	79x175x120	119	3.263 € HT / 4
M2501217-4 ■*	AR 503	HONDA GX270	55,0	40,0	9,0	14-15	79x175x120	119	3.942 € HT / 4

## ACCESSOIRES

LAVCIRC20S	CUVE DE RINCAGE 20L (obligatoire pour un usage professionnel réf. 2009/217CE)	481 € HT
M2400500	ENROULEUR POUR 50 m DE TUYAU Ø 10x17 50 BAR (sans tuyau)	147 € HT
M2401000	ENROULEUR POUR 100 m DE TUYAU Ø 10x17 50 BAR (sans tuyau)	161 € HT
M2400025	ENROULEUR AVEC 25 m DE TUYAU Ø 10x17 50 BAR	215 € HT
M2400050	ENROULEUR AVEC 50 m DE TUYAU Ø 10x17 50 BAR	288 € HT
M2400100	ENROULEUR AVEC 100 m DE TUYAU Ø 8x16 50 BAR	429 € HT
M2002112	ENROULEUR HAUTE PRESSION SUR ROULEMENTS POUR TUYAU 50 m Ø 10x19 80 BAR (sans tuyau)	435 € HT
M2002222	ENROULEUR HAUTE PRESSION SUR ROULEMENTS POUR TUYAU 100 m Ø 10x19 80 BAR (sans tuyau)	450 € HT
M1009122	ENROULEUR AUTOMATIQUE À RESSORT POUR TUYAU 20 m Ø 10x17 50 BAR (sans tuyau)	514 € HT
M1009302	ENROULEUR AUTOMATIQUE À RESSORT POUR TUYAU 40 m Ø 8x16 50 BAR (sans tuyau)	1.188 € HT
M2000511	RAMPE DE TRAITEMENT 3m	307 € HT
M2000501	RAMPE DE TRAITEMENT 4m	429 € HT
M2001501	RAMPE DE TRAITEMENT 7m	575 € HT
ZINC	GALVANISATION DU CHASSIS	283 € HT
M2000007	CUVE LAVE MAINS 7 L (obligatoire pour usage professionnel)	62 € HT
■ SUPPLÉMENT POUR DÉMARRAGE ÉLECTRIQUE AVEC ALIMENTATION BATTERIE 12V SUPP6		902 € HT
* SUPPLÉMENT POUR DEPLACEMENT ÉLECTRIQUE AVEC BATTERIE 24V ET CHARGEUR DE BATTERIE (POUR TOUS LES MODÈLES) SUPP7		5.389 € HT

KIT DE MISE AUX NORMES DES BROUETTES POUR USAGE PROFESSIONNEL (OBLIGATOIRE).

**NON OBLIGATOIRE POUR UN USAGE PRIVÉ.**

Également achetable séparément.



KIT CAR ECO	ROBINET DE VIDANGE, FILTRE AVEC ROBINET D'ARRÊT, NIVEAU EXTÉRIEUR	51 € HT
KIT CAR PRO	ROBINET DE VIDANGE, FILTRE AVEC VANNE DE FERMETURE, NIVEAU EXTÉRIEUR, RÉSERVOIR LAVE-MAINS, MANOMÈTRE ISOMÉTRIQUE	166 € HT

## GROUPE PORTÉ pour tracteurs tondeuses

### VERSION PORTÉE OU TRAINÉE:

châssis autoportant avec réservoir en polyéthylène de 100 L, version portée avec support de fixation pour tracteurs tondeuses avec éjection arrière sur le panier de ramassage de l'herbe. Convertible en chariot tracté avec deux roues pneumatiques. Complet avec filtre; 5 m de tuyau et lance avec buse réglable.





Fonctionnement via connexion électrique à la batterie du tracteur (uniquement pour M2406011).



## Groupe

**100 L**

Trainé / Porté

CODE	Pompe	Moteur	L/min	BAR	HP	Portée m	Dimensions	Poids	Prix / Port
<b>SANS GROUPE MOTOPOMPE</b>									
M2406000	SANS GROUPE MOTOPOMPE		-	-	-	-	50x65x58	25	559 € HT / 2
<b>AVEC GROUPE ELECTROPOMPE A REBRANCHER SUR LA TONDEUSE</b>									
M2406011	FLOJET R3501136	12V (batterie de la tondeuse)	7,6	4,0	0,1	4-5	50x65x58	35	829 € HT / 2
<b>AVEC GROUPE MOTOPOMPE</b>									
M2430819	MM308	KM26	8,0	30,0	1,5	6-7	50x70x58	37	930 € HT / 2
M2406017	MM308	HONDA GX25	8,0	30,0	1,0	6-8	50x70x58	38	1.147 € HT / 2
<b>ACCESSOIRES</b>									
M2001311	CLOCHE DE DESHERBAGE POUR VERSION 12V								23 € HT
M2001311-S	CLOCHE DE DESHERBAGE POUR VERSION THERMIQUES								24 € HT
M2000416	BARRE TELESCOPICQUE A 4 BUSES PER LANCE VERSION 12V (largeur barre fermée 62 cm, ouverte 110 cm - 150 cm de travail)								141 € HT
M2000416-S	BARRE TELESCOPICQUE A 4 BUSES PER LANCE VERSION THERMIQUES (largeur barre fermée 62 cm, ouverte 110 cm - 150 cm de travail)								141 € HT
M2000411	RAMPE DE TRAITEMENT 2 m (largeur rampe ouverte 100 cm - 200 cm de travail)								102 € HT
M2406000kt	KIT TRANSFORMATION TRAINÉ (timon + roues)								69 € HT

## GROUPE PORTÉ pour Quad

CADRE TUBULAIRE PEINT, 2 SANGLES AVEC CLIQUET POUR UNE APPLICATION FACILE SUR TOUS TYPES DE QUADS. RÉSERVOIR EN POLYÉTHYLÈNE 90 L AVEC BASE AUTOPORTANTE.

PPompe 12 volts, pression et manomètre réglables. Fonctionnement par connexion électrique à la batterie Quad avec fusible de protection (min 10 A). Lance en laiton avec buse réglable et 5 m de tuyau, rampe pliable pour 3 m de travail avec 2 buses.



## Groupe porté

**90 L**

pour Quad

CODE	Pompe	Moteur	L/min	BAR	HP	Portée m	Dimensions	Poids	Prix
<b>GROUPE PORTÉ 90L POUR QUAD</b>									
M2209011	FLOJET R3501136	12V (batterie du quad)	7,6	4,0	0,1	4-5	65x45x55	25	730 € HT / 2
<b>ACCESSOIRE</b>									
M2000007	CUVE LAVE MAINS 7 L (obligatoire pour usage professionnel)								62 € HT



# PULVÉRISATEUR AUTOMOTEUR THERMIQUE TS-S

## PULVÉRISATEUR AUTOMOTEUR AVEC CHASSIS AUTOPORTANT.

Fabriqué en tube d'acier peint. Transmission hydrostatique arrière sans entretien avec commande à pédale. Vitesse max. 10 km/h, réservoir en polyéthylène de 200 à 300 L avec filtre externe, réservoir lave-mains, pompe 3 membranes, régulateur de pression 3 sorties, moteur Honda 4 temps OHV 13,5 HP démarrage électrique, avec batterie 12V 27A. **SANS ACCESSOIRES.**



## Pulvérisateur automoteur 200 - 300 L

CODE	Capacité	Pompe	Moteur	L/min	BAR	HP	Portée m	Dimensions	Poids	Prix / Port
------	----------	-------	--------	-------	-----	----	----------	------------	-------	-------------

### PULVÉRISATEUR AUTOMOTEUR THERMIQUE

M2204013	200 L	AR 403	HONDA GX390	40,0	40,0	13,5	En fonction des accessoires	80x140x110	290	12.287 € HT / 7
M2204113	300 L	AR 403	HONDA GX390	40,0	40,0	13,5		83x145x110	312	12.841 € HT / 7
M2204113TS	300L	AR 403	HONDA GX390	40,0	40,0	13,5		65 x 200 x 137	300	13.841 € HT / 7

### ACCESSOIRES

LAVCIRC20S	<b>CUVE DE RINCAGE 20L (obligatoire pour un usage professionnel réf. 2009/217CE)</b> <b>(ne peut être commandé que lors du montage)</b>									481 € HT
LAVCIST	LAVE DE CUVE PAR JET INTERNE (NECESSITE LAVCIRC20S)									98 € HT
KITLB	KIT LAVE BIDONS									116 € HT
PIND	KIT PORTE-VÊTEMENTS - DOCUMENTS									51 € HT
KIT12V	KIT PRISE 12V									64 € HT
CASC	KIT CASQUE VENTILÉ ALIMENTÉ PAR BATTERIES INDÉPENDANTES OU DU PULVERISATEUR									Sur demande
TUTT	KIT DE COMBINAISON DE PROTECTION RESPIRANTE tailles L-XL-XXL									Sur demande
M2400025	ENROULEUR AVEC 25M DE TUYAU Ø 10x17 50 BAR									279 € HT
M2400050	ENROULEUR AVEC 50M DE TUYAU Ø 10x17 50 BAR									354 € HT
M2400100	ENROULEUR AVEC 100M DE TUYAU Ø 8x16 50 BAR									429 € HT
M2002112	ENROULEUR HAUTE PRESSION SUR ROULEMENTS POUR TUYAU 50 m Ø 10x19 80 BAR (sans tuyau)									435 € HT
M2002222	ENROULEUR HAUTE PRESSION SUR ROULEMENTS POUR TUYAU 100 m Ø 10x19 80 BAR (sans tuyau)									450 € HT
M1009122	ENROULEUR AUTOMATIQUE À RESSORT POUR TUYAU 20 m Ø 10x17 50 BAR (sans tuyau)									514 € HT
M1009302	ENROULEUR AUTOMATIQUE À RESSORT POUR TUYAU 40 m Ø 10x17 50 BAR (sans tuyau)									1.188 € HT
M2000511	RAMPE DE TRAITEMENT 3m									320 € HT
M2000501	RAMPE DE TRAITEMENT 4m									446 € HT
M2001501	RAMPE DE TRAITEMENT 7m									598 € HT
M2030102.1	RAMPE EN "T" AVEC 6 BUSES PAPILLON									299 € HT
M2040102.1	RAMPE EN "T" AVEC 8 BUSES PAPILLON									385 € HT
M2050102.1	RAMPE EN "T" AVEC 10 BUSES PAPILLON									429 € HT
M2001615	SYSTEME ANTIGOUTTE POUR RAMPE EN "T" (obligatoire pour usage professionnel)									17 € HT/pc
KITPOM	RAMPE DE TRAITEMENT 4+4 BUSES AVEC TRIJET PPOUR LE TRAITEMENT DES TOMATES EN SERRE									501 € HT

\* VERSION 60 cm SUR DEMANDE



RAMPE POUR TOMATES (KITPOM)

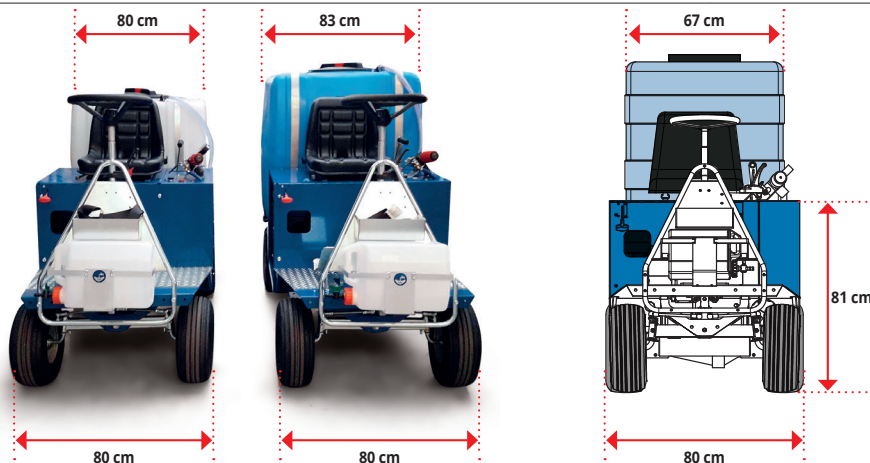

TS-S Modèle 200 L

TS-S Modèle 300 L

TS-S Modèle 300 L  
version étroite (sur demande)

# PULVÉRISATEUR AUTOMOTEUR A BATTERIE TS-S

## PULVÉRISATEUR AUTOMOTEUR AVEC CHASSIS AUTOPORTANT.

Fabriqué en tube d'acier peint. Transmission hydrostatique arrière entraînée par moteur. Batterie électrique 24 Volts avec commande à pédale. Vitesse maximale 10 km/h, réservoir en polyéthylène de 200 L avec filtre externe, réservoir lave-mains, pompe 3 membranes, régulateur de pression 3 sorties, complet avec batterie rechargeable et chargeur de batterie. Autonomie de travail 4 heures (environ), temps de charge 8 heures (environ).

**SANS ACCESSOIRES.**



Rampe et enrouleur non inclus

SYSTÈME DE TRANSMISSION BREVÉTÉ N°MO2010U000024 du 09/11/2010

## Pulvérisateur automoteur 200 L

CODE	Capacité	Pompe	Moteur	L/min	BAR	HP	Portée m	Dimensions	Poids	Prix
<b>PULVÉRISATEUR AUTOMOTEUR A BATTERIE</b>										
M2204011	200 L	AR 403 ELECTR.	24 V BATTERIE	40,0	20,0	3,0	9-10	75x190x130	411	13.285 € HT / 7

### ACCESSOIRES

LAVCIRC20S	CUVE DE RINCAGE 20L (obligatoire pour un usage professionnel réf. 2009/217CE) <b>(ne peut être commandé que lors du montage)</b>	481 € HT
LAVCIST	LAVE DE CUVE PAR JET INTERNE (NECESSITE LAVCIRC20S)	98 € HT
KITLB	KIT LAVE BIDONS	116 € HT
PIND	KIT PORTE-VÊTEMENTS - DOCUMENTS	51 € HT
CASC	KIT CASQUE VENTILÉ ALIMENTÉ PAR BATTERIES INDÉPENDANTES OU DU PULVERISATEUR	Sur demande
TUTT	KIT DE COMBINAISON DE PROTECTION RESPIRANTE tailles L-XL-XXL	Sur demande
M2400025	ENROULEUR AVEC 25M DE TUYAU Ø 10x17 50 BAR	279 € HT
M2400050	ENROULEUR AVEC 50M DE TUYAU Ø 10x17 50 BAR	354 € HT
M2400100	ENROULEUR AVEC 100M DE TUYAU Ø 8x16 50 BAR	429 € HT
M2002112	ENROULEUR HAUTE PRESSION SUR ROULEMENTS POUR TUYAU 50 m Ø 10x19 80 BAR (sans tuyau)	435 € HT
M2002222	ENROULEUR HAUTE PRESSION SUR ROULEMENTS POUR TUYAU 100 m Ø 10x19 80 BAR (sans tuyau)	450 € HT
M1009122	ENROULEUR AUTOMATIQUE À RESSORT POUR TUYAU 20 m Ø 10x17 50 BAR (sans tuyau)	514 € HT
M1009302	ENROULEUR AUTOMATIQUE À RESSORT POUR TUYAU 40 m Ø 10x17 50 BAR (sans tuyau)	1.188 € HT
M2000511	RAMPE DE TRAITEMENT 3m	320 € HT
M2000501	RAMPE DE TRAITEMENT 4m	446 € HT
M2001501	RAMPE DE TRAITEMENT 7m	598 € HT
M2030102.1	RAMPE EN "T" AVEC 6 BUSES PAPILLON	299 € HT
M2040102.1	RAMPE EN "T" AVEC 8 BUSES PAPILLON	385 € HT
M2050102.1	RAMPE EN "T" AVEC 10 BUSES PAPILLON	429 € HT
M2001615	SYSTEME ANTIGOUTTE POUR RAMPE EN "T" (obligatoire pour usage professionnel)	17 € HT/pc
BATPb160A	BATTERIE DE RACHANGE POUR GROUPE 24V	2.245 € HT
KITPOM	RAMPE DE TRAITEMENT 4+4 BUSES AVEC TRIJET PPOUR LE TRAITEMENT DES TOMATES EN SERRE	501 € HT



TS-E AVEC RAMPE DE TRAITEMENT "T" ARRIERE ET ENROULEUR

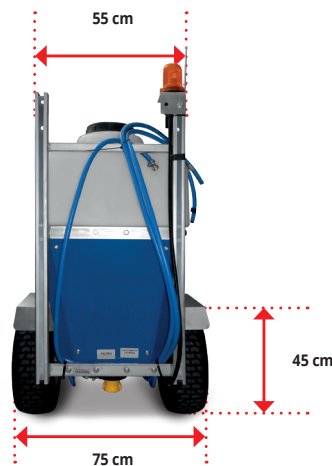



# ATOMISEUR AUTOMOTEUR AT-S

## ATOMISEUR AUTOMOTEUR AVEC CHASSIS AUTOPORTANT.

Fabriqu  en tube d'acier peint. Transmission hydrostatique arri re sans entretien avec commande   p dale. Vitesse max. 10 km/h, pompe   3 membranes, r servoir en poly thyl ne de 200-300 L avec filtre externe, r servoir lave-mains, r gulateur de pression   3 sorties, moteur HONDA GX390. D marrage  lectrique avec batterie 12V 27A. Ventilateur Ø 400 mm   pales en verre-nylon avec transmission et d brayage hydrauliques, tiges porte-jets en acier inoxydable, jets anti-gouttes en laiton avec buses en c ramique de 1,2 mm.



## Atomiseur Automoteur

**200 - 300 L**

CODE	Capacit�	Pompe	L/min	BAR	HP	Ø turbine	Pales	Buses	Port�e A+B	Dimensions	Poids	Prix / Port
------	----------	-------	-------	-----	----	-----------	-------	-------	------------	------------	-------	-------------

### ATOMISEUR AUTOMOTEUR

M2204014	200 L	AR 403	40,0	40,0	13,5	400mm	8	5+5	10+4,5	80x205x146	350	16.840 € HT / 7
M2204114	300 L	AR 403	40,0	40,0	13,5	400mm	8	5+5	10+4,5	83x210x146	362	17.394 € HT / 7

### ACCESSOIRES

LAVCIRC20S	CUVE DE RINCAGE 20L (obligatoire pour un usage professionnel r�f. 2009/217CE) (ne peut �tre command� que lors du montage)	481 € HT
LAVCIST	LAVE DE CUVE PAR JET INTERNE (NECESSITE LAVCIRC20S)	98 € HT
M2002021	AGITATEUR HYDRAULIQUE	29 € HT
KITLB	KIT LAVE BIDONS	116 € HT
M2113010	BUSE ANTI DERIVE (sp�cifier la couleur)	5,00 € HT/pc
M2093111	BUSE BAS VOLUME (sp�cifier la couleur)	8,80 € HT/pc
M2001623	BUSE TYPE CANON AVEC ANTI GOUTTE	44 € HT/pc
DEF	DEFLECTEUR D'AIR SUPERIEUR	147 € HT
PIND	PORTE DOCUMENTS	51 € HT
KIT12V	KIT PRISE 12V POUR CONNEXION � LA BATTERIE DE L'AUTOMOTEUR	64 € HT

### OPTIONS

GD	BUSE DOUBLE AVEC ANTI-GOUTTE 1,5 mm - 1,2 mm (KIT COMPLET)	197 € HT
----	--	----------

### TURBINE VIGNE VERTICALE AVEC CARTER INOX

Turbine verticale Ø 400 avec pales en nylon et boitier   1 vitesse  
6+6 getti



SUPVLN400	SUPPLEMENT TURBINE VIGNE VERTICALE Ø 400 A PALES EN NYLON ET BOITIER 1 VITESSE	1.485 € HT
-----------	--	------------



VERSION AVEC TURBINE VIGNE

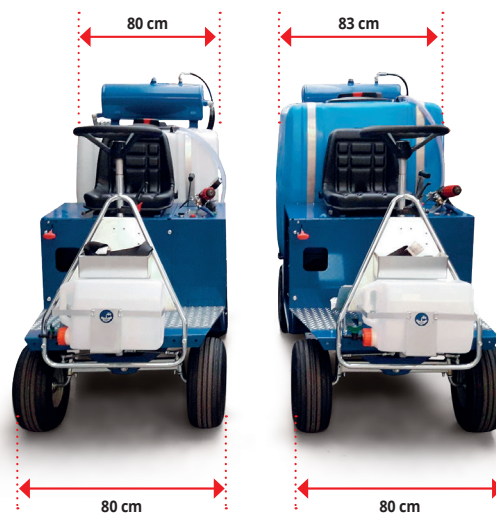

AT-S Mod le 200 L

AT-S Mod le 300 L

# ROBOT AUTOMOTEUR A BATTERIE RADIOCOMMANDÉ DOMINATOR RSR-E

## PULVERISATEUR AUTOMOTEUR AVEC CHASSIS AUTOPORTANT.

Châssis en acier peint, Chenille en caoutchouc, Moteurs brushless, Radiocommande, Caméra frontale, Système de sécurité anti-impact, Pare-chocs avant et arrière, Rayon d'action de 100 m.

Batterie lithium 48 V garantie pour 2000 recharges minimum.

Autonomie de la batterie 3 heures (environ). Temps de charge : 3 heures (environ).



## Robot Automoteur

200 - 300 L

CODE	Capacité	Pompe	L/min	BAR	Pente	Batterie	Vitesse km/h	Portée A+B	Dimensions	Poids	Prix / Port
<b>PULVERISATEUR AUTOMOTEUR</b>											
R2204013E	200 L	AR 403	40,0	20,0	15% max	48 V 100 Ah	5 max	10+4,5	154x63x177	275	34.400 € HT / 7
R2204113E	300 L	AR 403	40,0	20,0	15% max	48 V 100 Ah	5 max	10+4,5	154x63x177	280	34.950 € HT / 7

**DOMINATOR RSR-E** c'est un produit conçu pour effectuer des traitements de pulvérisation et de désherbage à l'intérieur des serres ou là où il est difficile d'atteindre les zones à traiter. Son objectif est d'accélérer les traitements en augmentant la sécurité de l'opérateur en lui donnant la possibilité de travailler dans des endroits difficilement accessibles avec des équipements traditionnels.

**DOMINATOR RSR-E** II est compact et facile à manipuler avec des capacités de mouvement et de déplacement uniques grâce à la télécommande sans fil et à la caméra frontale intégrée. Le joystick permet un contrôle très précis et ponctuel du robot dans toutes les conditions d'utilisation.

ACCESSOIRES		
M2000511	RAMPE DE TRAITEMENT 3m	320 € HT
M2000501	RAMPE DE TRAITEMENT 4m	446 € HT
M2001501	RAMPE DE TRAITEMENT 7m	598 € HT
M2030102.1	RAMPE EN "T" AVEC 6 BUSES PAPILLON	299 € HT
M2040102.1	RAMPE EN "T" AVEC 8 BUSES PAPILLON	385 € HT
M2050102.1	RAMPE EN "T" AVEC 10 BUSES PAPILLON	429 € HT
M2001615	SYSTEME ANTIGOUTTE POUR RAMPE EN "T" (obligatoire pour usage professionnel)	17 € HT/pc
KITPOM	RAMPE DE TRAITEMENT 4+4 BUSES AVEC TRIJET PPOUR LE TRAITEMENT DES TOMATES EN SERRE	501 € HT
KITBAT2	BATTERIE AU LITHIUM SUPPLEMENTAIRE POUR AUTONOMIE TOTALE 8H	3.550 € HT



RADIOCOMMANDE

### CARACTERISTIQUES RADIOCOMMANDE

- Ouverture / fermeture électrovanne
- Activation de la pompe
- Régulateur de vitesse
- Sélection de la vitesse
- Retour vidéo

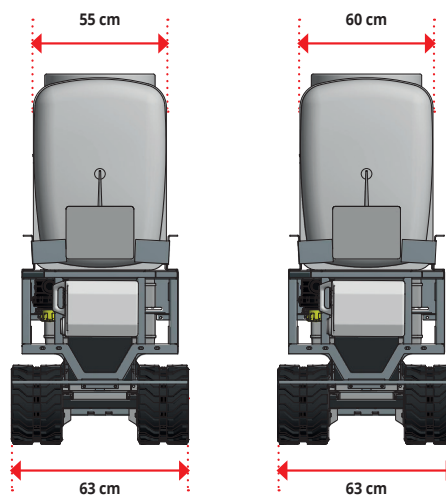

RSR-E Modèle 200 L

RSR-E Modèle 300 L



# PULVÉRISATEUR SOCLE GS

UNITÉS DE PULVÉRISATION/DÉSHERBAGE  
SUR CHÂSSIS AUTOPORTANT (de base 800 x 500 mm)

Cuve lave-mains en polyéthylène, châssis tubulaire en profilés d'acier peint, avec réservoir en polyéthylène de 200 L. Spécialement conçu pour être positionné sur des transporteurs, avec filtre d'aspiration externe, équipé de pompes de 25-32 l/min à 30-40 bar, couplées à un moteur hydraulique ou via moteur thermique. **SANS ACCESSOIRES.**



Enrouleur non inclus

## Pulvérisateur socle 200 L pour mini transporteur

CODE	Pompe	Moteur	L/min	BAR	HP	Portée m	Dimensions	Poids	Prix / Port
------	-------	--------	-------	-----	----	----------	------------	-------	-------------

### SANS GROUPE MOTOPOMPE

M2002000*	SANS GROUPE MOTOPOMPE	-	-	-	-	-	50x100x75	30	953 € HT / 3
-----------	-----------------------	---	---	---	---	---	-----------	----	--------------

### AVEC GROUPE MOTOPOMPE 4 TEMPS

M2192118	AR 252	RATO R80V	25,0	30,0	2,5	9-10	50x100x75	50	1.663 € HT / 3
M2192018	AR 252	RATO R210	25,0	30,0	6,0	9-10	50x100x75	50	1.747 € HT / 3
M2192017.1	AR 252	HONDA GP160	25,0	30,0	4,8	9-10	50x100x75	49	1.965 € HT / 3
M2302018	AR 30	RATO R210	32,0	40,0	6,0	12-13	50x100x75	59	1.936 € HT / 3
M2302017	AR 30	HONDA GP200	32,0	40,0	6,0	12-13	50x100x75	57	2.319 € HT / 3
M2302320	AR 30	HONDA GX160	32,0	40,0	5,5	12-13	50x100x75	59	2.477 € HT / 3
M230201D	AR 30	HYDRAULIQUE 50 C.C	32,0	40,0	5,0	12-13	50x100x75	48	1.890 € HT / 3

\* POSSIBILITÉ D'INSTALLER DES POMPES À BATTERIE 12V SUR DEMANDE (lors de la commande)

### ACCESSOIRES

LAVCIRC20S	CUVE DE RINCAGE 20L (obligatoire pour un usage professionnel réf. 2009/217CE) (ne peut être commandé que lors du montage)								481 € HT
M2400500	ENROULEUR POUR 50 m DE TUYAU Ø 10x17 50 BAR (sans tuyau)								203 € HT
M2400025	ENROULEUR AVEC 25 m DE TUYAU Ø 10x17 50 BAR								279 € HT
M2400050	ENROULEUR AVEC 50 m DE TUYAU Ø 10x17 50 BAR								354 € HT
M2400100	ENROULEUR AVEC 100 m DE TUYAU Ø 8x16 50 BAR								429 € HT
M2002112	ENROULEUR HAUTE PRESSION SUR ROULEMENTS POUR 50 m DE TUYAU Ø 10x19 80 BAR (sans tuyau)								435 € HT
M2002222	ENROULEUR HAUTE PRESSION SUR ROULEMENTS POUR 100 m DE TUYAU Ø 10x19 80 BAR (sans tuyau)								450 € HT
M1009122	ENROULEUR AUTOMATIQUE A RESSORT POUR 20 m DE TUYAU Ø 10x17 50 BAR (sans tuyau)								514 € HT
M2030102.1	RAMPE EN "T" AVEC 6 BUSES PAPILLON								299 € HT
M2040102.1	RAMPE EN "T" AVEC 8 BUSES PAPILLON								385 € HT
ZINC1	GALVANISATION DU CHASSIS								206 € HT





A

# PULVÉRISATEUR SOCLE GS

## UNITÉS DE PULVÉRISATION/DÉSHERBAGE SUR CHÂSSIS AUTOPORTANT

Equipé de poignées pour être déplacé manuellement ou avec des chariots élévateurs ou des grues.  
Cuve polyéthylène 300 L, cuve lave mains 10 L. Robinet de vidange.  
Filtre d'aspiration externe avec valve de fermeture. Connexion pour aspiration externe.  
Présiposition pour 1 ou 2 enrouleurs et rampes de désherbage. **SANS ACCESSOIRES.**



Enrouleur non inclus

## Pulvérisateur socle 300 L pour Pick-Up

CODE	Pompe	Moteur	L/min	BAR	HP	Portée m	Dimensions	Poids	Prix / Port
<b>SANS GROUPE MOTOPOMPE</b>									
M2710330	SANS GROUPE MOTOPOMPE	-	-	-	-	-	90x130x120	60	1.873,00 / 4
<b>AVEC GROUPE MOTOPOMPE 4 TEMPS</b>									
M2712331	AR30	RATO R210	32,0	40,0	6,0	12-13	90x130x120	89	2.929 € HT / 4
M2713330	AR30	HONDA GP200	32,0	40,0	6,0	12-13	90x130x120	87	3.318 € HT / 4
M2711323 ▲	AR30	HONDA GX160	32,0	40,0	5,5	12-13	90x130x120	89	3.479 € HT / 4
M2716330	AR403	RATO R210	40,0	40,0	6,0	13-14	90x130x120	90	2.967 € HT / 4
M2714317	AR403	HONDA GP200	40,0	40,0	6,0	13-14	90x130x120	90	3.406 € HT / 4
M2714323 ▲	AR403	HONDA GX160	40,0	40,0	5,5	13-14	90x130x120	90	3.567 € HT / 4
M2714318	AR503	RATO R300	55,0	40,0	9,0	14-15	90x130x120	111	4.015 € HT / 4
M2718330 ▲	AR503	HONDA GX270	55,0	40,0	9,0	14-15	90x130x120	111	4.708 € HT / 4
▲ SUPPLÉMENT DE DÉMARRAGE ÉLECTRIQUE POUR MOTEURS 9 CV AVEC BATTERIE INDÉPENDANTE SUPP6									902 € HT / 4
<b>AVEC GROUPE MOTOPOMPE DIESEL</b>									
M2749330 ●	AR403	LOMBARDINI 15 LD 225	40,0	40,0	5,0	12-13	90x140x120	177	5.295 € HT / 4
M2729330 ●	AR503	LOMBARDINI 15 LD 350	55,0	40,0	7,5	14-15	90x140x120	183	5.891 € HT / 4
● SUPPLÉMENT DE DÉMARRAGE ÉLECTRIQUE POUR MODÈLES DIESEL AVEC BATTERIE INDÉPENDANTE SUPP8									1.011 € HT

ACCESSOIRES				
LAVCIRC20S	CUVE DE RINCAGE 20L (obligatoire pour un usage professionnel réf. 2009/217CE)			481 € HT
M2705000	ENROULEUR POUR 50 m DE TUYAU Ø 10x17 50 BAR (sans tuyau)			167 € HT
M2705012	ENROULEUR AVEC 50 m DE TUYAU Ø 10x17 50 BAR			316 € HT
M2701012	ENROULEUR AVEC 100 m DE TUYAU Ø 8x16 50 BAR			429 € HT
M2002205	ENROULEUR PROFESSIONNEL SUR ROULEMENTS AVEC 50 m DE TUYAU Ø 10x19 80 BAR			667 € HT
M2002210	ENROULEUR PROFESSIONNEL SUR ROULEMENTS AVEC 100 m DE TUYAU Ø 10x19 80 BAR			888 € HT
M2002021	AGITATEUR HYDRAULIQUE			29 € HT
ZINC	GAVANISATION DU CHASSIS			283 € HT
PIND	PORTE DOCUMENT			51 € HT
KITASP	KIT ASPIRATION 5 m DE TUYAU AVEC FILTRE Ø 25 mm			51 € HT
KIT-AIB	TRASFORMATION EN KIT ANTI-INCENDIE BOSCHIVO A.I.B. AVEC ATTAQUE V.V.F. - TUYAU 20m			639 € HT



MOTEUR ET POMPE

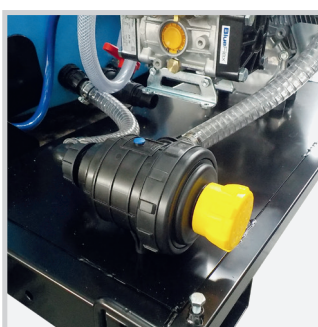

FILTRE ASPIRATION



ENROULEUR



# PULVÉRISATEUR SOCLE GS

## UNITÉS DE PULVÉRISATION/DÉSHÉRBAGE SUR CHÂSSIS AUTOPORTANT

Équipé de poignées pour être déplacé manuellement ou avec des chariots élévateurs ou des grues. Cuve polyéthylène 500 L, cuve lave mains 10 L. Robinet de vidange. Filtre d'aspiration externe avec valve de fermeture. Connexion pour aspiration externe. Présiposition pour 1 ou 2 enrouleurs et rampes de désherbage. **SANS ACCESSOIRE**



Enrouleur non inclus

## Pulvérisateur socle 500 L pour Pick-Up

CODE	Pompe	Moteur	L/min	BAR	HP	Portée m	Dimensions	Poids	Prix / Port
<b>SANS GROUPE MOTOPOMPE</b>									
M2710550	SANS GROUPE MOTOPOMPE	-	-	-	-	-	90x130x125	70	2.127 € HT / 4
<b>AVEC GROUPE MOTOPOMPE 4 TEMPS</b>									
M2712551	AR30	RATO R210	32,0	40,0	6,0	12-13	90x130x125	99	3.183 € HT / 4
M2713550	AR30	HONDA GP200	32,0	40,0	6,0	12-13	90x130x125	97	3.571 € HT / 4
M2711523 ▲	AR30	HONDA GX160	32,0	40,0	5,5	12-13	90x130x125	99	3.729 € HT / 4
M2716550	AR403	RATO R210	40,0	40,0	6,0	13-14	90x130x125	100	3.212 € HT / 4
M2714517	AR403	HONDA GP200	40,0	40,0	6,0	13-14	90x130x125	100	3.659 € HT / 4
M2714523 ▲	AR403	HONDA GX160	40,0	40,0	5,5	13-14	90x130x125	97	3.817 € HT / 4
M2717518	AR503	RATO R300	55,0	40,0	9,0	14-15	90x150x125	121	4.268 € HT / 4
M2718550 ▲	AR503	HONDA GX270	55,0	40,0	9,0	14-15	90x150x125	121	4.961 € HT / 4
▲ SUPPLÉMENT DE DÉMARRAGE ÉLECTRIQUE POUR MOTEURS 9 CV AVEC BATTERIE INDÉPENDANTE SUPP6									902 € HT
<b>AVEC GROUPE MOTOPOMPE DIESEL</b>									
M2749550 ●	AR403	LOMBARDINI 15 LD225	40,0	40,0	5,0	12-13	90x140x125	187	5.706 € HT / 4
M2729550 ●	AR503	LOMBARDINI 15 LD350	55,0	40,0	7,5	14-15	90x140x125	193	6.320 € HT / 4
● SUPPLÉMENT DE DÉMARRAGE ÉLECTRIQUE POUR MOTEURS DIESEL AVEC BATTERIE INDÉPENDANTE SUPP8									1.011 € HT
<b>ACCESSOIRES</b>									
LAVCIRC20S	CUVE DE RINCAGE 20L (obligatoire pour un usage professionnel réf. 2009/217CE)								481 € HT
M2705000	ENROULEUR POUR 50 m DE TUYAU Ø 10x17 50 BAR (sans tuyau)								167 € HT
M2705012	ENROULEUR AVEC 50 m DE TUYAU Ø 10x17 50 BAR								316 € HT
M2701012	ENROULEUR AVEC 100 m DE TUYAU Ø 8x16 50 BAR								429 € HT
M2002205	ENROULEUR HAUTE PRESSION SUR ROUEMENTS POUR 50 m DE TUYAU Ø 10x19 80 BAR (sans tuyau)								667 € HT
M2002210	ENROULEUR HAUTE PRESSION SUR ROUEMENTS POUR 100 m DE TUYAU Ø 10x19 80 BAR (sans tuyau)								888 € HT
M2002021	AGITATEUR HYDRAULIQUE								29 € HT
ZINC	GALVANISATION DU CHASSIS								283 € HT
PIND	PORTE DOCUMENTS								51 € HT
KITASP	KIT ASPIRATION 5 m DE TUYAU AVEC FILTRE Ø 25 mm								51 € HT
SUPP9	SUPPLEMENT VERSION 1000 L dimensions socle 102x210x160 cm								662 € HT
SUPP915	SUPPLEMENT VERSION 1500 L dimensions socle 130x245x165 cm								1.239 € HT
SUPP920	SUPPLEMENT VERSION 2000 L dimensions socle 145x255x165 cm								1.608 € HT
KIT-AIB	TRASFORMATION EN KIT ANTI-INCENDIE - TUYAU 20m								639 € HT

SUR DEMANDE CUVES DE CAPACITÉ SUPÉRIEURES ET RÉSERVOIR EN ACIER INOXYDABLE OU FIBRE DE VERRE



CUVE LAVE MAINS



KIT-AIB MODULE ANTI-INCENDIE



SOCLE AVEC CUVE EN POLYÉTHYLÈNE DE 1000 L



A

# PULVÉRISATEUR SOCLEI GS-TI ARROSAGE

## UNITÉS DE D'ARROSAGE SUR CHÂSSIS AUTOPORTANT

Équipé de poignées pour être déplacé manuellement ou avec des chariots élévateurs ou des grues.

Cuve en polyéthylène de 500 L. Robinet de vidange.

Filtre d'aspiration externe et robinet 3 voies pour remplir et vider le réservoir. **SANS ACCESSOIRE** / 4

**N.B. Le modèle 12V est fourni sans batterie (12V 17A) mais comprend un panneau électrique avec relais d'alimentation et interrupteur.**

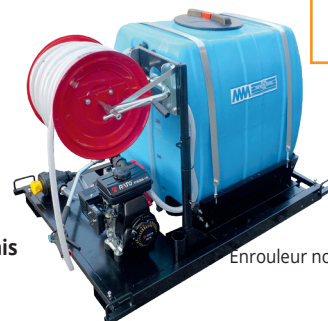

Enrouleur non inclus

## Pulvérisateur GS-TI

**500 L** avec pompe autoamçante (avec 5m de tuyau et filtre)

CODE	Pompe	Moteur	L/min	Refolement m	HP hp	Hauteur d'aspiration	Dimensions	Poids Kg	Prix / Port €
<b>AVEC ELECTROPOMPE 12V</b>									
M2710551	UP10P	12V (fornito senza batteria)	18,0	40	0,25	3	90x130x127	69	2.793 € HT / 4
<b>AVEC MOTOPOMPE 4 TEMPS</b>									
M2710553	AMB1	RATO R80-V	120,0	20	2,5	7	90x130x125	116	2.377 € HT / 4
M2710552	AMB2	RATO R210	500,0	29	6,0	7	90x130x127	122	2.545 € HT / 4
M2710554	WX15	HONDA EH50	280,0	37	3,0	8	90x130x127	122	3.206 € HT / 4

### ACCESSOIRES

LD0C	LANCE D'ARROSAGE								135 € HT
717255	LANCE D'ARROSAGE TELESCOPIQUE 0.8 - 1.5m AVEC ANGLE 35°								205 € HT
717258	LANCE D'ARROSAGE TELESCOPIQUE 1.5 - 2.4m AVEC ANGLE 35°								255 € HT
717260	LANCE D'ARROSAGE TELESCOPIQUE 1.5 - 2.4m AVEC ANGLE 135°								225 € HT
M2400500.i	ENROULEUR POUR 25 m DE TUYAU Ø 13 mm 10 BAR (sans tuyau)								177 € HT
M2400025.i	ENROULEUR AVEC 25 m DE TUYAU Ø 13x16 mm 10 BAR								251 € HT
M1009021.i	ENROULEUR AUTOMATIQUE A RESSORT AVEC 20 m DE TUYAU ø 13 mm 10 bar								580 € HT



## GROUPE SOCLE GS-L POUR LAVAGE HP

### UNITÉS DE LAVAGE HP SUR CHÂSSIS AUTOPORTANT

Équipé de poignées pour être déplacé manuellement ou avec des chariots élévateurs ou des grues.u.

Cuve en polyéthylène de 500 L. Robinet de vidange.

Filtre d'aspiration externe et robinet 3 voies pour remplir et vider le réservoir. **SANS ACCESSOIRES**



enrouleur non inclus

## Groupe socle GS-L

**500 L** avec pompe HP (avec 10 m de tuyau et lance)

CODE	Pompe	Moteur	L/min	BAR	HP hp	Dimensions	Poids Kg	Prix / Port €
<b>AVEC GROUPE MOTOPOMPE 4 TEMPS</b>								
M2711550L	XT	HONDA GX160	11,0	140	5,5	90x130x127	90	3.986 € HT / 4
M2711520L	SXM	HONDA GX160	15,0	120	5,5	90x130x127	90	4.216 € HT / 4

### ACCESSOIRES

M1009021L	ENROULEUR AUTOMATIQUE A RESSORT AVEC 20 m DE TUYAU HP								703 € HT
M1001502L	ENROULEUR MANUEL AVEC 20 m DE TUYAU HP								405 € HT
PIND	PORTE DOCUMENTS								51 € HT

### OPTIONS GS-L ET GS-TI

ZINC	GALVANISATION DU CHASSIS								283 € HT
SUPP9	SUPPLEMENT VERSION 1000 L dimensions socle 102x210x160 cm								662 € HT
SUPP915	SUPPLEMENT VERSION 1500 L dimensions socle 130x245x165 cm								1.239 € HT
SUPP920	SUPPLEMENT VERSION 2000 L dimensions socle 145x255x165 cm								1.608 € HT



# PULVÉRISATEUR SOCLE GS-E LITHIUM

## UNITÉS DE PULVÉRISATION/DÉSHÉRBAGE SUR CHÂSSIS AUTOPORTANT

Équipé de poignées pour être déplacé manuellement ou avec des chariots élévateurs ou des grues. Cuve polyéthylène 200-300-500 L, cuve lavage mains 10 L (hors versions décantation et lavage). Robinet de vidange. Filtre d'aspiration externe avec valve de fermeture. Connexion pour aspiration externe. Préparé pour l'application de 1 ou 2 enrouleurs de tuyau et barres de désherbage. **SANS ACCESSOIRES.**

**N.B. BATTERIE ET CHARGEUR NON INCLUS.**



## Pulvérisateur socle GS-E Lithium 200 - 300 - 500 L pour Pick-Up

CODE	Capacité	Pompe	Moteur	L/min	BAR	Portée m	Dimensions	Poids	Prix / Port
------	----------	-------	--------	-------	-----	----------	------------	-------	-------------



### DÉSHÉRBAGE ET ARROSAGE

#### AVEC GROUPE MOTOPOMPE 56 Volt DC (batterie excluse)

EGO	<b>M2192010E</b>	200 L	AR252	56V EGO PU2710	25	25	7-8	50x100x75	48	<b>2.608 € HT / 4</b>
EGO	<b>M2302010E</b>	200 L	AR30	56V EGO PU2710	32	32	12-13	50x100x75	58	<b>2.967 € HT / 4</b>
EGO	<b>M2713310E</b>	300 L	AR30	56V EGO PU2710	32	32	12-13	90x130x120	88	<b>3.969 € HT / 4</b>
EGO	<b>M2714310E</b>	300 L	AR403	56V EGO PU2710	40	40	12-13	90x130x120	89	<b>4.057 € HT / 4</b>
EGO	<b>M2713510E</b>	500 L	AR30	56V EGO PU2710	32	32	12-13	90x130x127	98	<b>4.219 € HT / 4</b>
EGO	<b>M2714510E</b>	500 L	AR403	56V EGO PU2710	40	40	13-14	90x130x127	99	<b>4.307 € HT / 4</b>

### ACCESSOIRES

<b>LAVCIRC20S</b>	<b>CUVE DE RINCAGE 20L (obligatoire pour un usage professionnel réf. 2009/217CE)</b>	<b>481 € HT</b>
<b>M2705000</b>	ENROULEUR POUR 50 m DE TUYAU Ø 10x17 50 BAR (sans tuyau)	<b>167 € HT</b>
<b>M2705012</b>	ENROULEUR AVEC 50 m DE TUYAU Ø 10x17 50 BAR	<b>316 € HT</b>
<b>M2002021</b>	AGITATEUR HYDRAULIQUE	<b>29 € HT</b>



### ARROSAGE ET TRANSFERT

#### AVEC GROUPE MOTOPOMPE 56 Volt DC (batterie excluse) (avec kit aspiration)

EGO	<b>M2710551E</b>	500 L	B1-1 2KQA	56V EGO PU2710	380	2,3	--	90x130x127	121	<b>3.697 € HT</b>
-----	------------------	-------	-----------	----------------	-----	-----	----	------------	-----	-------------------

### ACCESSOIRES

<b>M2400500.i</b>	ENROULEUR POUR 25 m DE TUYAU Ø 13 mm 10 BAR (sans tuyau)	<b>177 € HT</b>
<b>M2400025.i</b>	ENROULEUR AVEC 25 m DE TUYAU Ø 13x16 mm 10 BAR	<b>251 € HT</b>
<b>M1009021.i</b>	ENROULEUR AUTOMATIQUE A RESSORT AVEC 20 m DE TUYAU ø 13 mm 10 bar	<b>580 € HT</b>



### LAVAGE HAUTE PRESSION

#### AVEC GROUPE MOTOPOMPE 56 Volt DC (batterie excluse) (avec 10m de tuyau et lance)

EGO	<b>M2711550E</b>	500 L	XT	56V EGO PU2710	11	140	--	90x130x125	89	<b>4.476 € HT</b>
EGO	<b>M2714512E</b>	500 L	XM	56V EGO PU2710	15	120	--	90x130x125	90	<b>4.706 € HT</b>

### BATTERIE AU LITHIUM ET CHARGEUR (à ajouter au prix de la machine)

<b>BATT56V-12ALI</b>	BATTERIE 56V 12A 672 Wh	<b>765 € HT</b>
<b>CARLI70</b>	CHARGEUR RAPIDE 700 W POUR BATTERIE AU LITHIUM 56V EGO	<b>179 € HT</b>

### ACCESSOIRES (tous les modèles)

<b>ZINC</b>	GALVANISATION DU CHASSIS	<b>283 € HT</b>
<b>PIND</b>	PORTE DOCUMENTS	<b>51 € HT</b>
<b>KITASP</b>	KIT ASPIRATION 5 m DE TUYAU AVEC FILTRE Ø 25 mm	<b>51 € HT</b>
<b>SUPP9</b>	SUPPLEMENT VERSION 1000 L dimensions socle 102x210x160 cm	<b>662 € HT</b>
<b>SUPP915</b>	SUPPLEMENT VERSION 1500 L dimensions socle 130x245x165 cm	<b>1.239 € HT</b>
<b>SUPP920</b>	SUPPLEMENT VERSION 2000 L dimensions socle 145x255x165 cm	<b>1.608 € HT</b>



A

# HYDROSEEDER SOCLE GS-I

## UNITÉS POUR ENSEMANCEMENT SUR CHÂSSIS AUTOPORTANT

Équipé de poignées pour être déplacé aussi bien avec des grues que des chariots élévateurs ou des grues. Réservoir en polyéthylène de 500 L à 1 000 L. Moteur Honda GX160 - GX390. Pompe GMP autoamorçante. Supports de colonne montante latérale et de support de tuyau. Tuyau de 25 m, lance et buses.



Enrouleur non inclus

## Hydroseeder socle GS-I 500 - 1000 L

CODE	Capacité	Pompe	Moteur	L/min	BAR	Pouces	Dimensions	Poids	Prix / Port
<b>AVEC GROUPE MOTOPOMPE 4 TEMPS</b>									
M60002050.1	500 L	GMP B2 KQ-A/ST W-2	HONDA GX160	516	3,0	2	160x135x130	210	5.150 € HT / 4
M60002100.1	1000 L	GMP B3 XR-A/ST W-3	HONDA GX390	1460	4,2	3	220x135x155	344	9.090 € HT / 5

### ACCESSOIRE

KITASPI	KIT ASPIRATION 5 m DE TUYAU AVEC FILTRE Ø 25 mm								135 € HT
---------	---	--	--	--	--	--	--	--	----------

# PULVÉRISATEUR POUR MOTOCULTEUR "CM"

## PULVÉRISATEUR POUR MOTOCULTEUR PETITE PUISSANCE 5-7 Hp

Pour version avec guidon réversible. Structure autoportante peinte avec 2 roues pivotantes, cuve polyéthylène 120 L, filtre d'aspiration, 10 m de tuyau PVC 50 bars et lance à levier de 60 cm.





## Pulvérisateur 120 L pour motoculteur

CODE	Pompe	L/min	BAR	HP requis	Reg. pression	Portée m	Dimensions	Poids	Prix / Port
<b>SANS POMPE</b>									
M2001201	SANS POMPE	-	-	-	-	-	60x80x75	35	590 € HT / 3
<b>AVEC POMPE ET RACCORD MOTOCULTEUR</b>									
M2001231	AR 30 avec attelage MTC ●	32,0	40,0	5,0	GI 40	12-13	68x80x75	60	1.205 € HT / 3

● Lors de la commande, préciser le type (marque et modèle) du motoculteur.

### ACCESSOIRES

M2005150	ENROULEUR POUR 50 m DE TUYAU Ø 10x17 50 BAR (sans tuyau)								140 € HT
M2005025	ENROULEUR AVEC 25 m DE TUYAU Ø 10x17 50 BAR								215 € HT
M2005050	ENROULEUR AVEC 50 m DE TUYAU Ø 10x17 50 BAR								288 € HT
M2000415	RAMPE A 2 BUSES 2 m DE LARGEUR DE TRAVAIL (largeur rampe ouverte 100 cm - 200 cm de travail)							103 € HT	
M2000007	CUVE LAVE MAINS 7 L (obligatoire pour usage professionnel)							62 € HT	



# PULVÉRISATEUR POUR MOTOCULTEUR "CM"

## PULVÉRISATEUR POUR MOTOCULTEUR AVEC PUISSANCE SUPERIEURE A 10CH

Réservoir fibre de verre 200 ou 300L avec siège intégré,  
Timon réglable en hauteur avec fixation articulée pour tout type de crochet de remorquage.

Roues réglables en largeur, sans crochet de remorquage. Livré complet avec filtre aspiration externe, raccord de refoulement et réservoir de lavage des mains.

**SANS ACCESSOIRES.**



## PULVÉRISATEUR 200 L - 300L pour motoculteur

CODE	Pompe	L/min	BAR	HP requise	Reg. pression	Portée m	Dimensions	Poids	Prix / Port
<b>SANS POMPE</b>									
M2702000	SANS POMPE	-	-	-	-	-	80x220x100	60	1.291 € HT / 4
M2703000	SANS POMPE	-	-	-	-	-	80x220x110	65	1.432 € HT / 4
<b>AVEC POMPE ET PRISE DE FORCE MOTOCULTEUR</b>									
M2702301	AR 30 PDF MTC ●	32,0	40,0	10,0	GI 40	12-13	80x220x100	90	1.976 € HT / 4
M2702401	AR 403 PDF MTC ●	40,0	40,0	12,0	GI 40	13-14	80x220x100	92	1.990 € HT / 4
M2702501	AR 503 PDF MTC ●	55,0	40,0	14,0	RM 40	14-15	80x220x100	95	2.131 € HT / 4
M2703301	AR 30 PDF MTC ●	32,0	40,0	10,0	GI 40	12-13	80x220x110	95	2.116 € HT / 4
M2703401	AR 403 PDF MTC ●	40,0	40,0	12,0	GI 40	13-14	80x220x110	97	2.131 € HT / 4
M2703501	AR 503 PDF MTC ●	55,0	40,0	14,0	RM 40	14-15	80x220x110	100	2.272 € HT / 4

### ACCESSOIRES 200 L ET 300 L

LAVCIRC205	CUVE DE RINÇAGE 20L (obligatoire pour un usage professionnel réf. 2009/217CE)	481 € HT
M2400500	ENROULEUR POUR 50 m DE TUYAU Ø 10x17 50 BAR (sans tuyau)	203 € HT
M2401000	ENROULEUR POUR 100 m DE TUYAU Ø 10x17 50 BAR (sans tuyau)	217 € HT
M2400025	ENROULEUR AVEC 25 m DE TUYAU Ø 10x17 50 BAR	279 € HT
M2400050	ENROULEUR AVEC 50 m DE TUYAU Ø 10x17 50 BAR	354 € HT
M2400100	ENROULEUR AVEC 100 m DE TUYAU Ø 8x16 50 BAR	429 € HT
M2002111	ENROULEUR HAUTE PRESSION SUR ROULEMENTS POUR 50 m DE TUYAU Ø 10x19 80 BAR (sans tuyau)	435 € HT
M2002221	ENROULEUR HAUTE PRESSION SUR ROULEMENTS POUR 100 m DE TUYAU Ø 10x19 80 BAR (sans tuyau)	450 € HT
M1009121	ENROULEUR AUTOMATIQUE A RESSORT POUR 20 m DE TUYAU Ø 10x17 50 BAR (sans tuyau)	514 € HT
M1009301	ENROULEUR AUTOMATIQUE A RESSORT POUR 40 m DE TUYAU Ø 8x16 50 BAR (sans tuyau)	1251 € HT
M2001615	SYSTEME ANTIGOUTTE POUR RAMPE EN "T" (obligatoire pour usage professionnel)	17 € HT/pc

## PULVÉRISATEUR TRAINÉ CB-TR

CHASSIS GALVANISÉ A CHAUD (PEINT pour 300-400 L)

CUVE EN POLYÉTHYLENE avec couvercle rabattable Ø 400 mm (sauf 300-400 L).

Moyeux réglables en largeur. Angle de braquage de 180°.

Réservoir lave-mains 15 L - Cuve de rinçage (sauf per 300-400 L).

Indicateur de niveau. Filtre d'aspiration externe avec valve. Vanne de vidange



## Pulvérisateur 300 - 400 - 600 - 800 - 1000 - 1500 - 2000 - 3000 L

CODE	Capacité	Dimensions	Poids	Prix / Port
<b>PULVÉRISATEUR TRAINÉ SANS POMPE</b>				
M2630015	300 L - POLYÉTHYLÈNE	120x215x125	115	2.277 € HT / 7
M2640015	400 L - POLYÉTHYLÈNE	120x215x135	120	2.407 € HT / 7
M2310600	600 L POLYÉTHYLÈNE	120x220x120	256	4.109 € HT / 7
M2310800	800 L POLYÉTHYLÈNE	130x280x130	280	4.525 € HT / 7
M2311000	1000 L POLYÉTHYLÈNE	130x280x140	326	4.994 € HT / 7
M2311500	1500 L POLYÉTHYLÈNE	140x290x160	401	5.994 € HT / 7
M2312000	2000 L POLYÉTHYLÈNE	150x310x160	465	6.774 € HT / 7
M2313000	3000 L POLYÉTHYLÈNE	160x300x180	595	10.495 € HT / 7



# PULVÉRISATEUR TRAINÉ CB-AB

## CHASSIS GALVANISÉ A CHAUD- CUVE EN POLYETHYLENE





Timon de remorquage amovible, deux roues pneumatiques avec essieux réglables en largeur.

Livré complet avec filtre d'aspiration externe, raccord de vidange et réservoir lave-mains.

SANS ACCESSOIRES.









## Pulvérisateur 500 - 1000 L

CODE	 Capacité	 Dimensions	 Poids	 Prix / Port
<b>PULVERISATEUR TRAINÉ SANS POMPE</b>				
<b>M2310500.AB</b>	500 L - POLYETHYLENE	225 x 95 x 125	100	<b>2.570 € HT / 7</b>
<b>M2310100.AB</b>	1000 L - POLYETHYLENE	265 x 115 x 150	128	<b>2.993 € HT / 7</b>

>> POMPE AU CHOIX (voir en dessous)

<b>ACCESSOIRES</b>		
<b>LAVCIRC20S</b>	<b>CUVE DE RINCAGE 20L (obligatoire pour un usage professionnel réf. 2009/217CE)</b> pour modèles 300-400 L in polyéthylène, pour modèles 600-1000 L en fibre de verre	<b>481,00</b>
<b>KITLUCI</b>	KIT FEUX (pour tous les modèles)	<b>309,00</b>
<b>KITGOM</b>	PNEUS ET JANTES XXL	<b>847,00</b>

<b>POMPES AVEC REGULATEUR DE PRESSION</b>							
 CODE	 Description	 L/min	 BAR	 HP Requite	 Reg. pression	 Prix / Port	
<b>M301R</b>	AR 30	32,0	40,0	2,9	GI 40	<b>550 € HT / 1</b>	
<b>M406R</b>	AR 403	40,0	40,0	3,7	GI 40	<b>563 € HT / 1</b>	
<b>M501R</b>	AR 503	55,0	40,0	5,6	RM 40	<b>666 € HT / 1</b>	
<b>M630R</b>	AR 813	80,0	50,0	8,8	RM 40	<b>898 € HT / 1</b>	
<b>M32116R</b>	AR 1064	105,0	50,0	13,1	VDR 50	<b>1.142 € HT / 1</b>	
<b>M759R</b>	AR 1203	120,0	50,0	13,6	VDR 50	<b>1.306 € HT / 1</b>	
<b>M1200R</b>	AR 70 bp (basse pression)	70,0	20,0	3,4	ECM 3VIE	<b>712 € HT / 1</b>	
<b>M1203R</b>	AR 115 bp (basse pression)	115,0	20,0	5,5	ECM 4VIE	<b>930 € HT / 1</b>	
<b>M1206R</b>	AR 135 bp (basse pression)	135,0	20,0	6,8	ECM 4VIE	<b>967 € HT / 1</b>	
<b>M1209R</b>	AR 160 bp (basse pression)	160,0	20,0	8,4	ECM 4VIE	<b>1.398 € HT / 1</b>	



# ATOMISEUR TRAINÉ AT-MM

POUR LES TRACTEURS DE PETITE PUISSANCE AVEC PRISE DE FORCE  
CHÂSSIS TUBULAIRE PEINT, CUVE POLYÉTHYLÈNE 300 OU 400 L

Cuve lave-mains, niveau extérieur, timon et axes de roues réglables, roues Ø 510 x 250 mm, filtre d'aspiration avec valve, Régulateur de pression. Turbine galvanisée à chaud, pales en nylon, transmission avec multiplicateur à une vitesse avec débrayage et point mort, tubes porte buses en acier inoxydable, jets anti-gouttes en laiton avec buses en céramique de 1,2 mm.



## Atomiseurs

300 - 400 L

VERSION A CARDAN

CODE	Capacité	Pompe	L/min	BAR	HP requise	Ø turbine	N. pales	N. buses	Portée A+B	Dimensions	Poids	Prix / Port
<b>ATOMISEUR TRAINÉ PRISE DE FORCE 540 TR/MIN</b>												
M2103011	300 L	AR 503	55,0	40,0	18-20	500 mm	8	5+5	10+5	120x265x125	170	4.984 € HT / 7
M2104011	400 L	AR 503	55,0	40,0	20-22	500 mm	8	5+5	10+5	120x265x135	180	5.206 € HT / 7

### ACCESSOIRES

LAVCIRC20S	CUVE DE RINCAGE 20L (obligatoire pour un usage professionnel réf. 2009/217CE)	48 € HT
LAVCIST	JET ROTATIF POUR LAVAGE INTERNE DE CUVE (LAVCIRC20S obligatoire)	98 € HT
KITLB	KIT LAVE BIDON	116 € HT
M2002021	AGITAEUR HYDRAULIQUE	29 € HT
M2113010	BUSE ANTI DERIVE (PRECISER L'ANGLE ET LA COULEUR A LA COMMANDE)	15 € HT/pc
M2093111	BUSE BAS VOLUME (PRECISER L'ANGLE ET LA COULEUR A LA COMMANDE)	8,80 € HT/pc
M2001623	BUSE TYPE CANON AVEC ANTI-GOUTTE	44 € HT/pc
EV2	COMMANDE D'OUVERTURE ET DE FERMETURE ELECTRIQUE DU LIQUIDE	630 € HT
2FOA	KIT DE 2 FILTRES AUTONETTOYANTS EN LAITON	139 € HT
KITLUCI	KIT FEUX	309 € HT
PIND	PORTE DOCUMENTS	51 € HT
KITASP	KIT ASPIRATION AVEC 5 m DE TUYAU Ø 25 AVEC FILTRE	51 € HT
DEF	DEFLECTEUR D'AIR SUPERIEUR	147 € HT
SCU	PARE FEUILLES	102 € HT
AN0210P	CARDAN CAT.2 100cm	167 € HT

### OPTIONS

GD	BUSES DOUBLE AVEC ANTI-GOUTTE 1-1,2 mm (kit complet)	197 € HT
ODIS2EREG	COMMANDE D'OUVERTURE ET DE FERMETURE ELECTRIQUE DU LIQUIDE + GESTION DE LA PRESSION	1.438 € HT

### TURBINE VIGNE

Turbine vigne Ø 550 avec pale en nylon et boîtier à 1 vitesse  
6+6 buses



SUPVLN550	SUPPLEMENT TURBINE VIGNE Ø 550 AVEC PALES NYLON ET BOITIER 1 VITESSE	1.808 € HT
-----------	--	------------

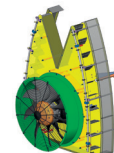

SUPPLEMENT KIT OUVERTURE/FERMETURE LATÉRALE INDÉPENDANTE DES SORTIES D'AIR (2009/127 SUPP12)		3.069 € HT
--	--	------------

# ATOMISEUR TRAINÉ AT-A

POUR LES TRACTEURS DE PETITE PUISSANCE AVEC PRISE DE FORCE OU QUAD  
CHÂSSIS TUBULAIRE PEINT, CUVE POLYÉTHYLÈNE 300 OU 400 L

Cuve lave-mains, niveau extérieur, timon et axes de roues réglables, roues Ø 510 x 250 mm, filtre d'aspiration avec valve, régulateur de pression. Turbine galvanisé à chaud, pales en nylon, transmission avec multiplicateur à une vitesse avec débrayage et point mort, tubes porte buses en acier inoxydable, jets anti-gouttes en laiton avec buses en céramique de 1,2 mm. Moteur Honda GX390.



## Atomiseurs

300 - 400 L

VERSION AVEC MOTEUR AUTONOME

CODE	Capacité	Pompe	L/min	BAR	HP	Ø turbine	N. pales	N. buses	Portée A+B	Dimensions	Poids	Prix / Port
<b>ATOMISEUR TRAINÉ AVEC MOTEUR HONDA 13CH</b>												
M2103111	300 L	AR 403	40,0	40,0	13,5	500mm	6	5+5	10+4,5	120x265x125	200	7.363 € HT / 7
M2104111	400 L	AR 403	40,0	40,0	13,5	500mm	6	5+5	10+4,5	120x265x135	210	7.585 € HT / 7

## ACCESSOIRES

LAVCIRC20S	<b>CUVE DE RINÇAGE 20L (obligatoire pour un usage professionnel réf. 2009/217CE)</b>											481,00
LAVCIST	JET ROTATIF POUR LAVAGE INTERNE DE CUVE (LAVCIRC20S obligatoire)											98,00
KITLB	KIT LAVE BIDON											116,00
M2002021	AGITATEUR HYDRAULIQUE											29,00
KITASP	KIT ASPIRATION AVEC 5 m DE TUYAU AVEC FILTRE Ø25											51,00
M2113010	BUSE ANTI DERIVE (PRÉCISER L'ANGLE ET LA COULEUR A LA COMMANDE)											cad. 15,00
M2093111	BUSE BAS VOLUME (PRÉCISER L'ANGLE ET LA COULEUR A LA COMMANDE)											cad. 8,80
M2001623	BUSE TYPE CANON AVEC ANTI-GOUTTE											cad. 44,00
2FOA	KIT DE 2 FILTRES AUTONETTOYANTS EN LAITON											139,00
KITLUCI	KIT FEUX											309,00
KITGANCIO AUT	ATTELAGE A BOULE											180,00
PIND	PORTE DOCUMENT											51,00
DEF	DEFLECTEUR D'AIR SUPERIEUR											147,00
SCU	PAR FEUILLES											102,00



AT-A avec turbine standard  
Ø 500 mm 1 vitesse



Lave mains et filtre d'aspiration





# ATOMISEUR TRAINÉ AT-TR 4.0

CHASSIS EN ACIER GALVANISÉ À CHAUD  
RÉSERVOIR EN POLYÉTHYLÈNE

Cuve de rinçage, cuve lave mains, niveau extérieur, Filtre d'aspiration avec valve, brassage en cuve, régulateur déportable. Turbine galvanisée à chaud, tubes porte buses en inox, pales réglables en nylon, Boitier 1 vitesse débryable, **Essieu réglable**, porte buses simples (pour 600-800L), portes buses doubles (pour 1000-1500-2000-3000 L) en laiton avec anti-goutte a membrane et buses céramique 1.5-1.2 mm.



AT-TR 1000 L

	Pneus de serie
600 L	20.5 / 60 / 14
800-1000-1500 L	10.0 / 75 / 15.3
2000 L	11.5 / 80 / 15.3
3000 L	15 / 55 / 17

## Atomiseurs

600 - 800 - 1000 - 1500 - 2000 - 3000 L

CODE	Capacité	Pompe	L/min	BAR	HP requis	Ø turbine mm	Boitier	N. pales	Buses n°	Portée A	Dimensions B C	Poids Kg	Prix / Port €
<b>ATOMISEURS TRAINÉS</b>													
M2106011	600 L	AR 813	80,0	50,0	35,0	720 mm	1 v.	8	6+6	13+6	110x270x120	385	7.999 € HT / 7
M2108011	800 L	AR 1064	105,0	50,0	40,0	720 mm	1 v.	8	6+6	13+6	125x320x138	435	8.994 € HT / 7
T2110022	1000 L	AR1203	120,0	50,0	50,0	800 mm	1 v.	8	7+7	14+6,5	130x320x135	481	9.407 € HT / 7
T2115022	1500 L	AR1203	120,0	50,0	60,0	800 mm	1 v.	8	7+7	14+6,5	140x335x145	570	10.256 € HT / 7
T2115022.2	2000 L	AR1203	120,0	50,0	60,0	800 mm	1 v.	8	7+7	14+6,5	150x355x145	633	12.115 € HT / 7
T3115022.2	3000 L	AR 1604	160,0	50,0	70,0	900 mm	2 v.	8	7+7	15+7,5	160x300x180	728	18.000 € HT / 7

## ACCESSOIRES

LAVCIST	BUSE ROTATIVE DE LAVAGE DE CUVE	98 € HT
KITLB	LAVE BIDONS	116 € HT
M2002021	AGITATEUR HYDRAULIQUE	29 € HT
KITASP	KIT ASPIRATION 5 m DE TUYAU AVEC FILTRE Ø 25 mm	51 € HT
M2113010	BUSE ANTI-DERIVE	15 € HT/pc
M2093111	BUSE BAS VOLUME	8 € HT/pc
M2001623	BUSE TYPE CANON AVEC ANTI-GOUTTE	44 € HT/pc
EV2	COMMANDE D'OUVERTURE ET DE FERMETURE ELECTRIQUE DU LIQUIDE	630 € HT
RAD1	KIT REDRESSEUR D'AIR Ø 720 mm (à la commande uniquement Ø 720 mm)	339 € HT
RADI	KIT REDRESSEUR D'AIR Ø 800 mm (à la commande uniquement Ø 800 mm)	353 € HT
DEF	DEFLECTEUR D'AIR SUPERIEURS	147 € HT
DEFGET	DEFLECTEUR D'AIR SUPERIEURS AVEC 2 BUSES	273 € HT
SCU	PARE FEUILLES (non compatible avec prise d'air inversée)	102 € HT
2FOA	KIT DE 2 FILTRES AUTONETTOYANTS EN LAITON	139 € HT
KITLUCI	KIT FEUX	309 € HT
KITGOM	PNEUS ET JANTES XXL	847 € HT
MOZZ	MOYEUX POUR VOIE 150/200 cm	330 € HT
KITCUN	CALES DE ROUES AVEC SUPPORT	105 € HT
KITTUBI-C	KIT TFLEXIBLES HYDRAULIQUES (uniquement pour canon)	198, € HT
KITLEV	KIT LEVIER CENTRALISÉ	166, € HT
KITPAR	PARE CHOCS ARRIERES	113 € HT
KITSFP	FOND PLAT AVANT	119 € HT
KITSONARGE0	KIT SONAR VEGETATION ON/OFF	2.950 € HT
PIND	PORTE DOCUMENTS	51 € HT
AN0610P	CARDAN CAT.5 100 cm	246 € HT
ANOM10P	CARDAN CAT.5 100 cm HOMOCINETIQUE 1 COTE	732 € HT
TSNO	TIMON ARTICULÉ LATÉRALEMENT	1.064 € HT
GD	BUSES DOUBLE AVEC ANTI-GOUTTE 1-1,2 mm (kit complet pour 600-800 L)	197 € HT



AT-TR AVEC KIT FEUX



DECLARATION 4.0



PLAQUE

POMPR BHS EN LAITON,  
REGULATEUR PROPORTIONNELPNEUS ET JANTES (KITGOM)  
(juste pour 1000-1500-2000 L)



### KIT BIOZONE MM

Le nouveau kit produit par MM pour distribution d'EAU OZONÉE qui permet, en tant que corroborateur, de réduire l'utilisation de pesticides et de protéger les sols, les plantes et les produits agricoles de manière totalement naturelle.

**100% biologique - 0 résidus**

Il s'applique à tous les atomiseurs traditionnels avec une simple modification.

### OPTIONS

<b>ODIS2EREG</b>	COMMANDE D'OUVERTURE ET DE FERMETURE ELECTRIQUE DU LIQUIDE + GESTION DE LA PRESSION	1.438 € HT
<b>DISREG2FAC</b>	RÉGULATEUR DE PRESSION ÉLECTRIQUE À DEUX VOIES VOLUMÉTRIQUES, AVEC PANNEAU DE COMMANDE ET CÂBLAGE ET FILTRE AUTONETTOYANT	1.485 € HT
<b>MAGG1064-AR1203</b>	SUPPLEMENT POMPE AR 1064 -> AR 1203	147 € HT
<b>MAGG1064-BHA130</b>	SUPPLEMENT POMPE AR 1064 -> BHA 130 (ALUMINIUM)	367 € HT
<b>MAGG1064-BHS105</b>	SUPPLEMENT POMPE AR 1064 -> BHS 105 (LAITON)	597 € HT
<b>MAGG1064-BHS120</b>	SUPPLEMENT POMPE AR 1064 -> BHS 120 (LAITON)	644 € HT
<b>MAGG1203-BHA130</b>	SUPPLEMENT POMPE AR 1203 -> BHA 130 (ALUMINIUM)	228 € HT
<b>MAGG1203-BHA150</b>	SUPPLEMENT POMPE AR 1203 -> BHA 150 (ALUMINIUM)	293 € HT
<b>MAGG1203-BHS130</b>	SUPPLEMENT POMPE AR 1203 -> BHS 130 (LAITON)	638 € HT
<b>KITBIOZONOMM</b>	KIT BIOZONE MM 60 L/MIN EAU OZONÉE (TOUTES VERSIONS)	27.500 € HT
<b>KITBIOZONOMM25</b>	KIT BIOZONE MM 25GR 30 L/MIN EAU OZONÉE (TOUTES VERSIONS)	10.800 € HT
<b>ELECTROSTATIC</b>	KIT ELECTROSTATIQUE	3.900 € HT



COMMANDE D'OUVERTURE ET DE FERMETURE ELECTRIQUE DU LIQUIDE (EV2)



COMMANDE A DISTANCE (DIS2EREG)



DEFLECTEURS D'AIR SUPERIEURS (DEF)



PARE FEUILLES (SCU)



POMPE ANNOVI REVERBERI EN LAITON (BHS130)

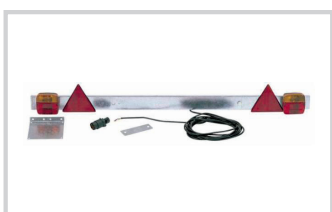

KITLUCI



AT-TR 600 L









AT-TR 3000 L



# ATOMISEUR TRAINÉ AT-TR 4.0

## SUPPLÉMENTS TURBINES POUR ATOMISEURS TRAINÉS

TURBINES STANDARD RONDES A ASPIRATION ARRIERE GALVANISÉE A CHAUD <span style="float: right;">Zn [Zinc]</span>			
	<b>SUPVS800</b>	SUPPLEMENT TURBINE STANDARD Ø 800 mm A PALES REGLABLES EN NYLON, AVEC BOITIER 1 VITESSE HP REQUIS: 50 (uniquement pour 600-800 L)	<b>363 € HT</b>
	<b>SUPVS2800</b>	SUPPLEMENT TURBINE STANDARD Ø 800 mm A PALES DROITES REGLABLES EN NYLON, AVEC BOITIER 2 VITESSES HP REQUIS: 50 (pour 600-800-1000-1500-2000-3000 L)	<b>589 € HT</b>
	<b>SUPVS2800FT</b>	SUPPLEMENT TURBINE STANDARD Ø 800 mm A PALES DROITES REGLABLES EN NYLON, AVEC BOITIER 2 VITESSES + EMBRAYAGE HP REQUIS: 50 (pour 600-800-1000-1500-2000-3000 L)	<b>895 € HT</b>
	<b>SUPVSF2830A</b>	SUPPLEMENT TURBINE STANDARD Ø 830 mm AVEC BOITIER 2 VITESSE + EMBRAYAGE, REDRESSEUR D'AIR, PALES REGLABLES EN ALUMINIUM, HP REQUIS: 55 (pour 1000-1500-2000-3000 L)	<b>3.081 € HT</b>
	<b>SUPVS2F900</b>	SUPPLEMENT TURBINE STANDARD Ø 900 mm AVEC BOITIER 2 VITESSE + EMBRAYAGE, REDRESSEUR D'AIR, PALES REGLABLES EN NYLON, HP REQUIS: 55 (pour 1000-1500-2000-3000 L)	<b>2.646 € HT</b>
TURBINES STANDARD RONDES A ASPIRATION OPPOSÉE <span style="float: right;">SUPVTR720 Zn [Zinc] INOX</span>			
	<b>SUPVTR720</b>	SUPPLEMENT TURBINE OPPOSÉE Ø 720 mm AVEC BOITIER 2 VITESSES (7+7 BUSES), HP REQUIS 50 (pour 600-800 L)	<b>2.316 € HT</b>
	<b>SUPVTR815IN</b>	SUPPLEMENT TURBINE OPPOSÉE Ø 815 mm AVEC BOITIER 2 VITESSES + EMBRAYAGE, REDRESSEUR D'AIR, PALES EN NYLON DROITES, CARTER <b>INOX</b> , HP REQUIS : 50 (pour 1000-1500-2000-3000 L)	<b>3.069 € HT</b>
	<b>SUPVTR913IN</b>	SUPPLEMENT TURBINE OPPOSÉE Ø 913 mm AVEC BOITIER 2 VITESSES + EMBRAYAGE, REDRESSEUR D'AIR, PALES EN NYLON DROITES, CARTER <b>INOX</b> HP REQUIS : 55 (pour 1000-1500-2000-3000 L)	<b>3.573 € HT</b>
TURBINES STANDARD RONDES A ASPIRATION OPPOSÉE A 4 ARCHES <span style="float: right;">INOX</span>			
	<b>SUPVTR815IN4</b>	SUPPLEMENT TURBINE OPPOSÉE Ø 815 mm AVEC BOITIER 2 VITESSES + EMBRAYAGE, REDRESSEUR D'AIR, PALES EN NYLON TYPE SABRE, CARTER <b>INOX</b> , 4 ARCHES HP REQUIS : 50 (pour 1000-1500-2000-3000 L)	<b>3.999 € HT</b>
	<b>SUPVTR913IN4</b>	SUPPLEMENT TURBINE OPPOSÉE Ø 913 mm AVEC BOITIER 2 VITESSES + EMBRAYAGE, REDRESSEUR D'AIR, PALES EN NYLON TYPE SABRE, CARTER <b>INOX</b> , 4 ARCHES HP REQUIS : 65 (pour 1000-1500-2000-3000 L)	<b>4.652 € HT</b>
TURBINES VIGNES A ASPIRATION ARRIERE <span style="float: right;">Zn [Zinc]</span>			
	<b>SUPVLN2V720</b>	SUPPLEMENT TURBINE VIGNE Ø 720 mm PALE REGLABLES EN NYLON AVEC BOITIER 2 VITESSES + EMBRAYAGE, (8+8 BUSES), REDRESSEUR D'AIR, HP REQUIS: 40 (TOUTES LES VERSIONS)	<b>2.849,00</b>
	<b>SUPVLN2VF830</b>	SUPPLEMENT TURBINE VIGNE Ø 720 mm PALE REGLABLES EN NYLON AVEC BOITIER 2 VITESSES + EMBRAYAGE, (8+8 BUSES), REDRESSEUR D'AIR, HP REQUIS:50 (pour 1000-1500-2000-3000 L)	<b>3.465,00</b>
TURBINES VIGNES A ASPIRATION OPOSÉE <span style="float: right;">Zn [Zinc]</span>			
	<b>SUPVLN2VFR72</b>	SUPPLEMENT TURBINE VIGNE ASPIRATION OPOSÉE Ø 720 mm AVEC BOITIER 2 VITESSES + EMBRAYAGE (8+8 BUSES) (DISPONIBLE SANS EMBRAYAGE), HP REQUIS: 50 (pour 600-800 L)	<b>3.795 € HT</b>
	<b>SUPVLN2VFR81Z</b>	SUPPLEMENT TURBINE VIGNE ASPIRATION OPOSÉE Ø 815 mm AVEC BOITIER 2 VITESSES + EMBRAYAGE REDRESSEUR D'AIR, PALES EN NYLON, HP REQUIS:50 (pour 1000-1500-2000-3000 L)	<b>4.169 € HT</b>
	<b>SUPVLN2VFR91Z</b>	SUPPLEMENT TURBINE VIGNE ASPIRATION OPOSÉE Ø 913 mm AVEC BOITIER 2 VITESSES + EMBRAYAGE REDRESSEUR D'AIR, PALES EN NYLON, HP REQUIS:50 (pour 1000-1500-2000-3000 L)	<b>4.499 € HT</b>
TURBINE AVEC CANON <span style="float: right;">Zn [Zinc]</span>			
	<b>SUPMG6450</b>	*SUPPLEMENT CANON FIXE - INCLIN. IDRAULIQUE - Ø 450 mm, SIMPLE TURBINE, 2 VITESSE, HP REQUIS : 20	<b>5.077 € HT</b>
	<b>SUPMG7400</b>	*SUPPLEMENT CANON FIXE - INCLIN. IDRAULIQUE - Ø 400 mm, SIMPLE TURBINE, 2 VITESSES, HP REQUIS: 16	<b>4.945 € HT</b>
	<b>SUPDG12450</b>	*SUPPLEMENT CANON FIXE - INCLIN. IDRAULIQUE - Ø 450 mm, DOUBLE TURBINE, 2 VITESSE, HP REQUIS: 45	<b>6.332 € HT</b>
	<b>SUPDG20400</b>	**SUPPLEMENT CANON FIXE - INCLIN. IDRAULIQUE - Ø 400 mm, SIMPLE TURBINE, 2 VITESSE, HP REQUIS: 28	<b>5.768 € HT</b>

\*Flexibles hydrauliques non fournis

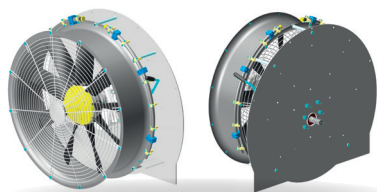

Zn [Zinc]

**SUPVS2800**7+7 buses  
Portée "A" 15 m, "B" 7 m

Zn [Zinc]

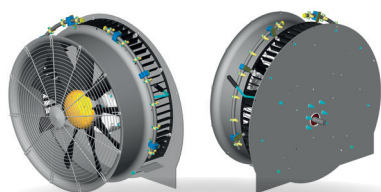
**SUPVS2800F**7+7 buses  
Portée "A" 15 m, "B" 7 m

Zn [Zinc]

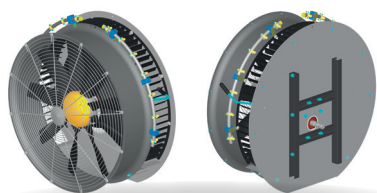
**SUPVS2F900**7+7 buses  
Portée "A" 16 m, "B" 7 m

INOX

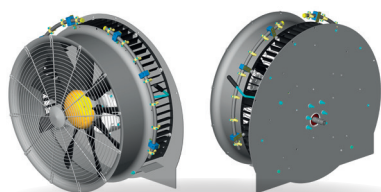
SYSTEME  
OPPOSÉ**SUPVTR815IN**7+7 buses  
Portée "A" 18 m, "B" 8 m**SUPVTR913IN**7+7 buses  
Portée "A" 20 m, "B" 9 m

INOX

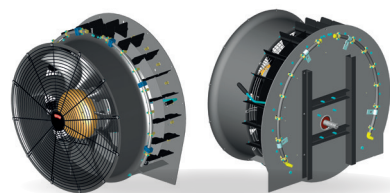
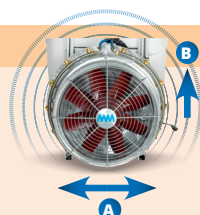
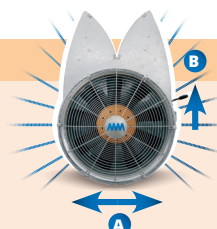
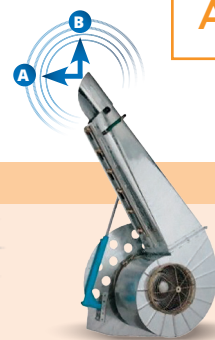
SYSTEME  
OPPOSÉ**SUPVTR815IN4**14+14 buses  
Portée "A" 17 m, "B" 7,5 m**SUPVTR913IN4**14+14 buses  
Portée "A" 19 m, "B" 8,5 m**GAMME  
TURBINE STANDARD****GAMME  
TURBINE VIGNE****GAMME  
CANON FIXE**

Zn [Zinc]

**SUPVLN2720**8+8 buses  
Portée "A" 14 m, "B" 6 m**SUPVLN2VF830**7+7 buses  
Portée "A" 16 m, "B" 7 m

Zn [Zinc]

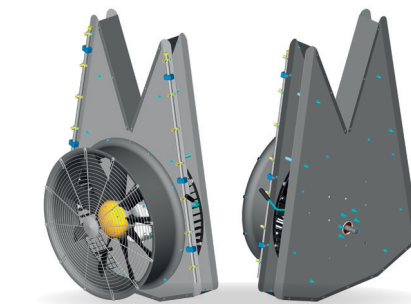
SYSTEME  
OPPOSÉ**SUPVLN2VFR81Z**8+8 buses  
Portée "A" 15 m, "B" 7 m

Zn [Zinc]

SYSTEME  
OPPOSÉ**SUPVLN2VFR91Z**8+8 buses  
Portée "A" 16 m, "B" 7 m

Zn [Zinc]

**SUPMG6450**

Portée "A" 25-30 m, "B" 16-18 m

**SUPMG7400**

Portée "A" 20-25 m, "B" 14-15 m

**SUPDG12450**

Portée "A" 45-50 m, "B" 22-25 m

**SUPDG20400**

Portée "A" 30-35 m, "B" 18-20 m





# ATOMISEUR PORTÉ ATP

CHÂSSIS TUBULAIRE GALVANISÉ À CHAUD, RÉSERVOIR EN POLYÉTHYLÈNE AVEC VIDANGE TOTALE ET COUVERCLE RABATTABLE.

Cuve lave mains, niveau extérieur, attelage 3-points (type 0 ou 1N), **3ème point rabaisé** filtre d'aspiration avec valve, filtre anti-pollution, régulateur de pression. Turbine galvanisée à chaud, pales en nylon, boîtier à 1 vitesse, axes portes buses en inox, portes buses en laiton avec anti-goutte et buses en céramique 1,0 mm.



## ATP

120 - 200 L

CODE	Capacité	Pompe	L/min	BAR	HP requis	Ø turbine	N. pales	Buses	Portée A+B	Dimensions	Poids	Prix / Port
<b>ATOMISEURS PORTÉS</b>												
M2301009	120 L	AR 503	55,0	40,0	14,0	500	6	5+5	10+4,5	75x120x104	90	3.119 € HT / 3
M2302009	200 L	AR 503	55,0	40,0	18,0	500	6	5+5	10+4,5	75x120x120	122	3.355 € HT / 3

## ACCESSOIRES

LAVCIRC20	CUVE DE RINCAGE 20L (obligatoire pour un usage professionnel réf. 2009/217CE)											261 € HT
LAVCIST	BUSE ROTATIVE DE LAVAGE DE CUVE (LAVCIRC obligatoire)											98 € HT
M2001623	BUSES TYPE CANON AVEC ANTI-GOUTTE											44 € HT/pc
M2113010	BUSES ANTI DÉRIVE (spécifier la couleur)											15 € HT/pc
M2093111	BUSES BAS VOLUME (spécifier la couleur)											8,80 € HT/pc
EV2	COMMANDE D'OUVERTURE ET DE FERMETURE ELECTRIQUE DU LIQUIDE											630 € HT
M2002021	AGITATEUR HYDRAULIQUE											29 € HT
KITLB	KIT LAVE BIDONS											116 € HT
KITASP	KIT ASPIRATION 5 m DE TUYAU AVEC FILTRE Ø 25 mm											51 € HT
SCU	PARE FEUILLES											102 € HT
DEF	DÉFLECTEURS D'AIR SUPERIEURS											147 € HT
PIND	PORTE DOCUMENTS											51 € HT
AN0206P	CARDAN CAT.2 cm 60											147 € HT
AN0208P	CARDAN CAT.2 cm 80											161 € HT

## OPTIONS

GD	BUSES DOUBLE AVEC ANTI-GOUTTE 1-1,2 mm	197 € HT
SUPVS620	SUPPLEMENT TURBINE STANDARD Ø 620 mm - PALES REGLABLES EN NYLON, BOITIER 1 VITESSE, CARTER GALVANISÉ A CHAUD - HP REQUIS 20	147 € HT

## TURBINE VIGNE

Turbine vigne Ø 550 avec pale en nylon et boîtier à 1 vitesse  
6+6 buses



SUPVLN550	SUPPLEMENT TURBINE VIGNE Ø 550 AVEC PALES NYLON ET BOITIER 1 VITESSE	1.808 € HT
-----------	--	------------

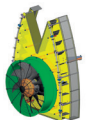

SUPPLEMENT KIT OUVERTURE/FERMETURE LATÉRALE INDEPENDANTE DES SORTIES D'AIR CE 2009/127 SUPP12

3.069 € HT



BUSE TYPE CANON AVEC ANTI-GOUTTE (M2001623)



PORTE DOCUMENTS (PIND)



BUSES DOUBLES AVEC ANTI-GOUTTE (GD)



CUVE LAVE MAINS ET CUVE DE RINCAGE

# ATOMISEUR PORTÉ ATP

CHÂSSIS TUBULAIRE GALVANISÉ À CHAUD, RÉSERVOIR EN POLYÉTHYLÈNE AVEC VIDANGE TOTALE ET COUVERCLE RABATTABLE

Cuve lave mains, niveau extérieur, attelage 3-points (1 ou 1N), filtre d'aspiration avec valve, filtre anti-pollution, régulateur de pression. Turbine galvanisée à chaud, pales en nylon, boîtier à 1 vitesse, axes portes buses en inox, portes buses en laiton avec anti-goutte et buses en céramique 1,0 mm. Cuve 600L verte.



ATP

300 - 400 - 600 L

CODE	Capacité	Pompe	L/min	BAR	HP requis	Ø turbine	N. pales	Buses	Portée A+B	Dimensions	Poids	Prix / Port
<b>ATOMISEURS PORTÉS</b>												
M2303009	300 L	AR 503	55,0	40,0	30,0	620	8	5+5	10+5	95x150x130	152	3.942 € HT / 4
M2304006	400 L	AR 503	55,0	40,0	35,0	620	8	5+5	10+5	95x150x143	166	4.045 € HT / 4
M2304007	400 L	AR 813	80,0	50,0	35,0	620	8	5+5	10+5	95x150x143	177	4.197 € HT / 4
M2304009	400 L	AR 1064	105,0	50,0	40,0	620	8	5+5	10+5	95x150x143	178	4.300 € HT / 4
M2306007	600 L	AR 813	80,0	50,0	50,0	720	8	6+6	13+6	120x160x150	240	4.437 € HT / 4
M2306009	600 L	AR 1064	105,0	50,0	50,0	720	8	6+6	13+6	120x160x150	243	4.578 € HT / 4

## ACCESSOIRES

LAVCIRC35	CUVE DE RINCAGE 35L (obligatoire pour un usage professionnel réf. 2009/217CE)	320 € HT
LAVCIST	BUSE ROTATIVE DE LAVAGE DE CUVE (LAVCIRC obligatoire)	98 € HT
M2001623	BUSES TYPE CANON AVEC ANTI-GOUTTE	44,00 € HT/pc
M2113010	BUSES ANTI DÉRIVE (spécifier la couleur)	15,00 € HT/pc
M2093111	BUSES BAS VOLUME (spécifier la couleur)	8,80 € HT/pc
EV2	COMMANDE D'OUVERTURE ET DE FERMETURE ELECTRIQUE DU LIQUIDE	630 € HT
M2002021	AGITATEUR HYDRAULIQUE	29 € HT
KITLB	KIT LAVE BIDONS	116 € HT
KITASP	KIT ASPIRATION 5 m DE TUYAU AVEC FILTRE Ø 25 mm	51 € HT
KITRP	KIT ROUES SEMI-PORTÉ (pour 600 L)	936 € HT
KITRP.1	KIT ROUES SEMI-PORTÉ (pour 300 L - 400 L) (réglables sur demande)	570 € HT
KITTELREGG	CHASSIS REGLABE AVEC ROUES PIVOTANTES (pour 600 L)	1.800 € HT
KITTELREGP	CHASSIS REGLABE AVEC ROUES PIVOTANTES (pour 300 L - 400 L)	1.500 € HT
RAD	KIT REDRESSEUR D'AIR Ø 620 mm (uniquement à la commande)	311 € HT
RAD1	KIT REDRESSEUR D'AIR Ø 720 mm (uniquement à la commande)	339 € HT
SCU	PARE FEUILLES	102 € HT
DEF	DÉFLECTEURS D'AIR SUPERIEURS	147 € HT
KITSONARGEO	KIT SONAR VEGETATION ON/OFF	2.950 € HT
ELECTROSTATIC	KIT ELECTROSTATIQUE (toutes les versions)	3.900 € HT
PIND	PORTE DOCUMENTS	51 € HT
AN0208P	CARDAN CAT.2 cm 80 (pour 300 L - 400 L)	161 € HT
AN0210P	CARDAN CAT.2 cm 100 (pour 600 L)	167 € HT

## OPTIONS

GD	BUSES DOUBLE AVEC ANTI-GOUTTE 1-1,2 mm	197 € HT
ODIS2EREG	COMMANDE D'OUVERTURE ET DE FERMETURE ELECTRIQUE DU LIQUIDE + GESTION DE LA PRESSION	1.438 € HT
DIS2E	KIT DIS. ELECTRIQUE A 2 VOIES + PANNEAU COMMANDE AVEC REGULATION MANUELLE DE LA PRESSION	1.246 € HT
SUPVS720	SUPPLEMENT TURBINE STANDARD Ø 720 mm A PALES REGLABLES EN NYLON (pour 300 L - 400 L)	143 € HT
SUPVSF720	SUPPLEMENT TURBINE STANDARD Ø 720 mm A PALES REGLABLES EN NYLON AVEC EMBRAYAGE + 1 VITESSE	1.689 € HT
SUPVSF2V720	SUPPLEMENT TURBINE STANDARD Ø 720 mm A PALES REGLABLES EN NYLON AVEC EMBRAYAGE + 1 VITESSE	2.059 € HT
SUPVTR720	SUPPLEMENT TURBINE OPPOSÉE Ø 720 mm AVEC BOITIER 2 VITESSES (BUSES 7+7)	2.316 € HT
SUPVTR800i	SUPPLEMENT TURBINE OPPOSÉE Ø 800 mm A PALES REGLABLES EN NYLON A 2 VITESSES (BUSES 7+7), REDRESSEUR D'AIR	3.108 € HT
SUPVSF800	SUPPLEMENT TURBINE STANDARD Ø 800 mm A PALES REGLABLES EN NYLON AVEC EMBRAYAGE + 1 VITESSE	499 € HT
SUPVS2800FT	SUPPLEMENT TURBINE STANDARD Ø 800 mm A PALES REGLABLES EN NYLON AVEC EMBRAYAGE + 2 VITESSES	895 € HT
SUPVS2900FR	SUPPLEMENT TURBINE STANDARD Ø 900 mm AVEC BOITIER A 2 VITESSES ET EMBRAYAGE, REDRAISSEUR	3.490 € HT
SUPVS2900P	SUPPLEMENT TURBINE STANDARD Ø 900 mm AVEC BOITIER A 2 VITESSES ET EMBRAYAGE	2.800 € HT

## TURBINE VIGNE AVEC CLOISONS INOX

SUPVLN620	SUPPLEMENT TURBINE VIGNE Ø 620 mm A PALES REGLABLES EN NYLON BOITIER A 1 VITESSE	2.438 € HT
SUPVLN720	SUPPLEMENT TURBINE VIGNE Ø 720 mm PALES REGLABLES EN NYLON BOITIER A 1 VITESSE 6+6 BUSES	2.746 € HT
SUPVLN2VFR72	SUPPLEMENT TURBINE VIGNE ASPIRATION OPPOSÉE Ø 720 mm BOITIER A 2 VITESSES AVEC EMBRAYAGE (BUSES 8+8)	3.795 € HT

SUPPLEMENT KIT OUVERTURE/FERMETURE LATERALE INDEPENDANTE DES SORTIES D'AIR CE 2009/127 SUPP12 (pour SUPVLN620 et SUPVLN720) SUPP12/A

2.692 € HT



# ATOMISEUR PORTÉ ATP-T

pour cultures suspendues

CHÂSSIS TUBULAIRE GALVANISÉ À CHAUD, RÉSERVOIR EN POLYÉTHYLÈNE AVEC VIDANGE TOTALE ET COUVERCLE RABBATABLE

Cuve lave mains, niveau extérieur, attelage 3-points, filtre d'aspiration avec valve, filtre anti-pollution, régulateur de pression. Turbine galvanisée à chaud, pales en nylon, boîtier à 1 vitesse, axes portes buses en inox, portes buses en laiton avec anti-goutte et buses en céramique 1,0 mm. Cuve 600L verte.



## ATP-T

400 - 600 L

CODE	Capacité	Pompe	L/min	BAR	HP requis	Ø turbine	N. pales	Buses	Portée A+B	Dimensions	Poids	Prix / Port
<b>ATOMISEURS PORTÉS "T" 400 L</b>												
T2304006	400 L	AR 503	55,0	40,0	40,0	620	8	5+5	10+5	110x145x110	166	4.191 € HT / 4
T2304007	400 L	AR 813	80,0	50,0	50,0	620	8	5+5	10+5	110x145x110	177	4.353 € HT / 4
<b>ATOMISEURS PORTÉS "T" 600 L</b>												
T2306007	600 L	AR 813	80,0	50,0	50,0	720	8	6+6	13+6	130x120x125	240	4.590 € HT / 4
T2306009	600 L	AR 1064	105,0	50,0	50,0	720	8	6+6	13+6	130x120x125	243	4.728 € HT / 4

### ACCESSOIRES

LAVCIRC35	CUVE DE RINCAGE 35L (obligatoire pour un usage professionnel réf. 2009/217CE)	320 € HT
LAVCIST	BUSE ROTATIVE DE LAVAGE DE CUVE (LAVCIRC obligatoire)	98 € HT
M2001623	BUSES TYPE CANON AVEC ANTI-GOUTTE	44,00 € HT/pc
M2113010	BUSES ANTI DÉRIVE (spécifier la couleur)	15,00 € HT/pc
M2093111	BUSES BAS VOLUME (spécifier la couleur)	8,80 € HT/pc
EV2	COMMANDE D'OUVERTURE ET DE FERMETURE ELECTRIQUE DU LIQUIDE	630 € HT
M2002021	AGITATEUR HYDRAULIQUE	29 € HT
KITLB	KIT LAVE BIDONS	116 € HT
KITASP	KIT ASPIRATION 5 m DE TUYAU AVEC FILTRE Ø 25 mm	51 € HT
KITPOMP.ANT	KIT MONTAGE POMPE AVANT	356 € HT
RAD	KIT REDRESSEUR D'AIR Ø 620 mm (uniquement à la commande)	311 € HT
RAD1	KIT REDRESSEUR D'AIR Ø 720 mm (uniquement à la commande)	339 € HT
SCU	PARE FEUILLES	102 € HT
DEF	DÉFLECTEURS D'AIR SUPERIEURS	147 € HT
KITSONARGEO	KIT SONAR VEGETATION ON/OFF	2.950 € HT
ELECTROSTATIC	KIT ELECTROSTATIQUE (toutes les versions)	3.900 € HT
PIND	PORTE DOCUMENTS	51 € HT
AN0208P	CARDAN CAT.2 cm 100	167 € HT

### OPTIONS

GD	BUSES DOUBLE AVEC ANTI-GOUTTE 1-1,2 mm	197 € HT
SUPVS720	SUPPLEMENT TURBINE STANDARD Ø 720 mm A PALES REGLABLES EN NYLON (pour 400 L)	143 € HT
SUPVSF720	SUPPLEMENT TURBINE STANDARD Ø 720 mm A PALES REGLABLES EN NYLON AVEC EMBRAYAGE + 1 VITESSE	1.689 € HT
SUPVSF2V720	SUPPLEMENT TURBINE STANDARD Ø 720 mm A PALES REGLABLES EN NYLON AVEC EMBRAYAGE + 1 VITESSE	2.059 € HT
SUPVSF800	SUPPLEMENT TURBINE STANDARD Ø 800 mm A PALES REGLABLES EN NYLON AVEC EMBRAYAGE + 1 VITESSE	499 € HT
SUPVS2800FT	SUPPLEMENT TURBINE STANDARD Ø 800 mm A PALES REGLABLES EN NYLON AVEC EMBRAYAGE + 2 VITESSES	895 € HT
SUPVTR720	SUPPLEMENT TURBINE OPPOSÉE Ø 720 mm AVEC BOITIER 2 VITESSES (BUSES 7+7))	2.316 € HT
SUPVTR800i	SUPPLEMENT TURBINE OPPOSÉE Ø 800 mm A PALES REGLABLES EN NYLON AVEC BOITIER A 2 VITESSES (BUSES 7+7), REDRESSEUR D'AIR	3.108 € HT
SUPVS2900FR	SUPPLEMENT TURBINE STANDARD Ø 900 mm AVEC BOITIER A 2 VITESSES ET EMBRAYAGE, REDRESSEUR D'AIR	3.490 € HT
SUPVS2900P	SUPPLEMENT TURBINE STANDARD Ø 900 mm AVEC BOITIER A 2 VITESSES ET EMBRAYAGE	2.800 € HT

# ATOMISEUR A CANON ORIENTABLE

CHÂSSIS TUBULAIRE GALVANISÉ À CHAUD, RÉSERVOIR EN POLYÉTHYLÈNE

AVEC VIDANGE TOTALE ET COUVERCLE RABATTABLE

Cuve de rinçage, cuve lave-mains, niveau extérieur, filtre d'aspiration avec vanne, brassage en cuve vanne de vidange, télécommande. turbine galvanisée à chaud, axes portes buses en inox. Turbine Ø 400mm. Boîtier à 2 vitesses avec débrayage EMBRAYAGE, avec deux mouvements hydrauliques (rotation 360° et inclinaison 90°), rotation latérale manuelle, portes buses simples avec membrane anti-goutte et buses en céramique de 1,5-1,2 mm.

Livré sans flexibles hydrauliques.



## ATP Canon Orientable

200 - 300 - 400 - 600 L

CODE	Capacité	Pompe	Reg. pression	L/min	BAR	HP requis	Ø turbine	Buses	Portée A+B	Dimensions	Poids	Prix / Port
<b>ATOMISEUR PORTÉS A CANON ORIENTABLE</b>												
M2302C09	200 L	AR 503	GR 30	55,0	40,0	22,0	400	7+3	25+18	80x120x150	215	10.266 € HT / 6
M2303C09	300 L	AR 503	GR 30	55,0	40,0	22,0	400	7+3	25+18	95x150x160	255	10.928 € HT / 6
M2304C06	400 L	AR 503	RM 40	55,0	40,0	22,0	400	7+3	25+18	95x150x160	261	11.054 € HT / 6
M2304C07	400 L	AR 813	RM 40	80,0	50,0	30,0	400	7+3	25+18	95x150x160	270	11.215 € HT / 6
M2304C03	600 L	AR 1064	RM 40	100,0	50,0	50,0	450	7+3	28+20	95x150x160	275	14.400 € HT / 6
M2304C08	600 L	AR 1064	RM 40	100,0	50,0	100,0	500 Dble	7+3	50+55	95x150x160	298	15.873 € HT / 6

## ATOMISEUR A CANON FIXE

CHÂSSIS TUBULAIRE GALVANISÉ À CHAUD, RÉSERVOIR EN POLYÉTHYLÈNE

AVEC VIDANGE TOTALE ET COUVERCLE RABATTABLE

Cuve de rinçage, cuve lave-mains, niveau extérieur, filtre d'aspiration avec vanne, brassage en cuve vanne de vidange, télécommande. turbine galvanisée à chaud, axes portes buses en inox. Turbine Ø 400mm. Boîtier à 2 vitesses avec débrayage EMBRAYAGE, Rotation latérale manuelle (inclinaison 90°), portes buses simples avec membrane anti-goutte et buses en céramique de 1,5-1,2 mm.

AVEC ORIENTATION LATÉRALE MANUELLE OU HYDRAULIQUE



## ATP Canon Fixe

200 - 300 - 400 - 600 L

CODE	Capacité	Pompe	Reg. pression	L/min	BAR	HP requis	Ø turbine	Buses	Portée A+B	Dimensions	Poids	Prix / Port
<b>ATOMISEUR PORTÉS A CANON FIXE</b>												
M2302CF9	200 L	AR 503	GR 30	55,0	40,0	25,0	400	4+6	25+15	80x120x160	200	7.343 € HT / 6
M2303CF9	300 L	AR 503	GR 30	55,0	40,0	25,0	400	4+6	25+15	95x150x170	240	7.994 € HT / 6
M2304CF6	400 L	AR 503	RM 40	55,0	40,0	25,0	400	4+6	25+15	95x150x170	245	8.129 € HT / 6
M2304CF7	400 L	AR813	RM 40	80,0	50,0	30,0	400	4+6	25+15	95x150x170	254	8.290 € HT / 6
M2304CF8	600 L	AR 1064	RM 40	100,0	50,0	50,0	450 (vérin hyd.)	7+3	30+18	95x150x170	264	10.894 € HT / 6

### ACCESSOIRES

LAVCIST	BUSE ROTATIVE DE LAVAGE DE CUVE	98€ HT
KITLB	KIT LAVE BIDONS	116€ HT
M2002021	AGITATEUR HYDRAULIQUE	29€ HT
DIM	KIT DISTRIBUTEUR HYDRAULIQUE MANUEL (A 2 LEVIERS) avec flexibles (seurlement pour tête orientable)	847€ HT
KITTUBI-C	KIT FLEXIBLES HYDRAULIQUES	198 € HT
M2113010	BUSES ANTI DÉRIVE (spécifier la couleur)	15,00 € HT/pc
M2093111	BUSES BAS VOLUME (spécifier la couleur)	8,80 € HT/pc
EV2	COMMANDE D'OUVERTURE ET DE FERMETURE ELECTRIQUE DU LIQUIDE	630€ HT
KITASP	KIT ASPIRATION 5 m DE TUYAU AVEC FILTRE Ø 25 mm	51€ HT
KITSONARGEO	KIT SONAR VEGETATION ON/OFF	2.950 € HT
PIND	PORTE DOCUMENTS	51€ HT
KITRP.1	KIT ROUES SEMI-PORTÉ (pour 300 L - 400 L) (réglables sur demande)	570€ HT
AN0206P	CARDAN CAT.2 cm 60 (pour 200 L)	147€ HT
AN0208P	CARDAN CAT.2 cm 80 (pour 300 L - 400 L)	161€ HT

### OPTIONS

ODIS2EREG	COMMANDE D'OUVERTURE ET DE FERMETURE ELECTRIQUE DU LIQUIDE + GESTION DE LA PRESSION	1.438,00
DIS2E	KIT DIS. ELECTRIQUE A 2 VOIES + PANNEAU COMMANDE AVEC REGULATION MANUELLE DE LA PRESSION	1.246,00
PISTIDR	VERIN HYDRAULIQUE POUR INCLINAISON (uniquement canon fixe)	1.155,00



# PULVÉRISATEUR 3-POINTS GP

CHÂSSIS TUBULAIRE PEINT, RÉSERVOIR EN POLYÉTHYLÈNE AVEC VIDANGE TOTALE ET COUVERCLE RABBATABLE

Cuve lave mains, niveau extérieur, attelage 3-points.

Filtre d'aspiration extérieur, Vanne de vidange, régulateur de pression. **SANS ACCESSOIRES**  
**IDÉAL POUR LES TRACTEURS DE PETITE PUISSANCE.**



Enrouleur non inclus

## GP

## 120 L

CODE	Pompe	L/min	BAR	HP Requite	Reg. pression	Dimensions	Poids	Prix / Port
<b>SANS POMPE</b>								
<b>M2401200</b>	SANS POMPE ni REGULATEUR (fourni avec filtre, raccords et prédisposition pour régulateur)					75x80x104	42	<b>554 € HT / 4</b>
<b>AVEC POMPE</b>								
<b>M2401219</b>	AR 252	25,0	30,0	14,0	GR 30	75x80x104	46	<b>1.036 € HT / 4</b>
<b>M2401230</b>	AR 30	32,0	40,0	14,0	GI 40 (1)	75x80x104	52	<b>1.125 € HT / 4</b>
<b>M2401240</b>	AR 403	40,0	40,0	16,0	GI 40 (1)	75x80x104	51	<b>1.219 € HT / 4</b>

## ACCESSOIRES

<b>LAVCIRC20</b>	<b>CUVE DE RINCAGE 20L (obligatoire pour un usage professionnel réf. 2009/217CE)</b>	<b>261 € HT</b>
<b>LAVCIST</b>	BUSE ROTATIVE DE LAVAGE DE CUVE (LAVCIRC obligatoire)	<b>98 € HT</b>
<b>KITLB</b>	LAVE BIDONS	<b>116 € HT</b>
<b>M2002021</b>	AGITATEUR HYDRAULIQUE	<b>29 € HT</b>
<b>KITASP</b>	KIT ASPIRATION 5 m DE TUYAU AVEC FILTRE Ø 25 mm	<b>51 € HT</b>
<b>EV2</b>	COMMANDE D'OUVERTURE ET DE FERMETURE ELECTRIQUE DU LIQUIDE	<b>630 € HT</b>
<b>PIND</b>	PORTE DOCUMENTS	<b>51 € HT</b>
<b>AN0206P</b>	CARDAN CAT.2 cm 60	<b>147 € HT</b>
<b>AN0208P</b>	CARDAN CAT.2 cm 80	<b>161 € HT</b>

## OPTIONS

<b>(1) O1312</b>	REGULATEUR ECM 2 VOIE (pour rampe inter-rangs et rampes de désherbage)	<b>59 € HT</b>
<b>ZINC1</b>	GALVANISATION DU CHASSIS	<b>206 € HT</b>

## Enrouleurs



CODE	Description	Prix
<b>ACCESSOIRES</b>		
<b>M2400500</b>	ENROULEUR POUR 50 m DE TUYAU Ø 10x17 50 BAR (sans tuyau)	<b>203 € HT</b>
<b>M2401000</b>	ENROULEUR POUR 100 m DE TUYAU Ø 8x16 50 BAR (sans tuyau)	<b>217 € HT</b>
<b>M2400025</b>	ENROULEUR AVEC 25 m DE TUYAU Ø 10x17 50 BAR	<b>279 € HT</b>
<b>M2400050</b>	ENROULEUR AVEC 50 m DE TUYAU Ø 10x17 50 BAR	<b>354 € HT</b>
<b>M2400100</b>	ENROULEUR AVEC 100 m DE TUYAU Ø 8x16 50 BAR	<b>429 € HT</b>
<b>M2002112</b>	ENROULEUR HP SUR ROULEMENTS POUR 50 m TUBO Ø 10x19 80 BAR (sans tuyau)	<b>435 € HT</b>
<b>M2002222</b>	ENROULEUR HP SUR ROULEMENTS POUR 100 m TUBO Ø 10x19 80 BAR (sans tuyau)	<b>450 € HT</b>
<b>M1009122</b>	ENROULEUR AUTOMATIQUE A RESSORT POUR 20 m TUBO Ø 10x17 50 BAR (sans tuyau)	<b>514 € HT</b>

# PULVÉRISATEUR 3-POINTS GP

CHÂSSIS TUBULAIRE PEINT, RÉSERVOIR EN POLYÉTHYLÈNE AVEC VIDANGE TOTALE ET COUVERCLE RABATTABLE

Cuve lave mains, niveau extérieur, attelage 3-points.

Filter d'aspiration extérieure, Vanne de vidange, régulateur de pression.

SANS ACCESSOIRES



Rampe non incluse

GP

200 L

CODE	Pompe	L/min	BAR	HP Requisite	Reg. pression	Dimensions	Poids	Prix / Port
<b>SANS POMPE</b>								
M2402000	SANS POMPE ni RÉGULATEUR (fourni avec filtre, raccords et prédisposition pour régulateur)					75x80x120	44	916 € HT / 4
<b>AVEC POMPE</b>								
M2402019	AR 252	25,0	30,0	14,0	GR 30	75x80x120	48	1.363€ HT / 4
M2402030	AR 30	32,0	40,0	18,0	GI 40 (1)	75x80x120	53	1.455€ HT / 4
M2402040	AR 403	40,0	40,0	18,0	GI 40 (1)	75x80x120	57	1.546€ HT / 4
M2402007	AR 503	55,0	40,0	20,0	GI 40 (1)	75x80x120	56	1.635€ HT / 4
M2412006	AR 70 bp	70,0	20,0	20,0	ECM 2 VIE	75x80x120	56	1.606€ HT / 4

<b>ACCESSOIRES</b>		
LAVCIRC20	CUVE DE RINCAGE 20L (obligatoire pour un usage professionnel réf. 2009/217CE)	261 € HT
LAVCIST	BUSE ROTATIVE DE LAVAGE DE CUVE (LAVCIRC obligatoire)	98 € HT
KITLB	LAVE BIDONS	116 € HT
M2002021	AGITATEUR HYDRAULIQUE	29 € HT
KITASP	KIT ASPIRATION 5 m DE TUYAU AVEC FILTRE Ø 25 mm	51 € HT
EV2	COMMANDE D'OUVERTURE ET DE FERMETURE ELECTRIQUE DU LIQUIDE)	630 € HT
PIND	PORTE DOCUMENTS	51 € HT
AN0206P	CARDAN CAT.2 cm 60	147 € HT
AN0208P	CARDAN CAT.2 cm 80	161 € HT

<b>OPTIONS</b>		
(1) O1312	RÉGULATEUR ECM 2 VOIE (pour rampe inter-rangs et rampes de désherbage)	59 € HT
ZINC1	GALVANISATION DU CHASSIS	206 € HT

## Enrouleurs



CODE	Description	Prix
<b>ACCESSOIRES</b>		
M2400500	ENROULEUR POUR 50 m DE TUYAU Ø 10x17 50 BAR (sans tuyau)	203 € HT
M2401000	ENROULEUR POUR 100 m DE TUYAU Ø 8x16 50 BAR (sans tuyau)	217 € HT
M2400025	ENROULEUR AVEC 25 m DE TUYAU Ø 10x17 50 BAR	279 € HT
M2400050	ENROULEUR AVEC 50 m DE TUYAU Ø 10x17 50 BAR	354 € HT
M2400100	ENROULEUR AVEC 100 m DE TUYAU Ø 8x16 50 BAR	429 € HT
M2002112	ENROULEUR HP SUR ROULEMENTS POUR 50 m TUBO Ø 10x19 80 BAR (sans tuyau)	435 € HT
M2002222	ENROULEUR HP SUR ROULEMENTS POUR 100 m TUBO Ø 10x19 80 BAR (sans tuyau)	450 € HT
M1009122	ENROULEUR AUTOMATIQUE A RESSORT POUR 20 m TUBO Ø 10x17 50 BAR (sans tuyau)	514 € HT



# PULVÉRISATEUR 3-POINTS GP

CHÂSSIS TUBULAIRE GALVANISÉ À CHAUD, RÉSERVOIR EN POLYÉTHYLÈNE AVEC VIDANGE TOTALE ET COUVERCLE RABATTABLE

Cuve lave mains, niveau extérieur, attelage 3-points.

Filtre d'aspiration extérieur, Vanne de vidange, régulateur de pression.









**SANS ACCESSOIRES**



Accessoire non inclus

**GP**

**300 L**

CODE	 Pompe	 L/min	 BAR	 HP Requite	 Reg. pression	 Dimensions	 Poids	 Prix / Port
<b>SANS POMPE</b>								
<b>M2403000</b>	SANS POMPE ni REGULATEUR (filtre, raccords et prédisposition pour régulateur inclus)					95x100x130	84	<b>1.096 € HT / 4</b>
<b>AVEC POMPE</b>								
<b>M2403003</b>	AR 30	32,0	40,0	25,0	GI 40 (1)	95x100x130	94	<b>1.638 € HT / 4</b>
<b>M2403004</b>	AR 403	40,0	40,0	25,0	GI 40 (1)	95x100x130	93	<b>1.727 € HT / 4</b>
<b>M2403007</b>	AR 503	55,0	40,0	28,0	GI 40 (1)	95x100x130	96	<b>1.823 € HT / 4</b>
<b>M2403009</b>	AR 813	80,0	50,0	28,0	RM 40 (1)	95x100x130	105	<b>2.038 € HT / 4</b>
<b>M2413009</b>	AR 70 bp	70,0	20,0	28,0	ECM 3 VIE (2)(3)(4)	95x100x130	96	<b>1.794 € HT / 4</b>
<b>M2413010</b>	AR 115 bp (5)(6)	115,0	20,0	28,0	ECM 4 VIE (2)(3)(4)	95x100x130	100	<b>2.009 € HT / 4</b>

## ACCESSOIRES



<b>LAVCIRC35</b>	<b>CUVE DE RINCAGE 35L (obligatoire pour un usage professionnel réf. 2009/217CE)</b>	<b>320 € HT</b>
<b>LAVCIST</b>	BUSE ROTATIVE DE LAVAGE DE CUVE (LAVCIRC obligatoire)	<b>98 € HT</b>
<b>KITLB</b>	LAVE BIDONS	<b>116 € HT</b>
<b>EV2</b>	COMMANDE D'OUVERTURE ET DE FERMETURE ELECTRIQUE DU LIQUIDE	<b>630 € HT</b>
<b>M2002021</b>	AGITATEUR HYDRAULIQUE	<b>29 € HT</b>
<b>KITASP</b>	KIT ASPIRATION 5 m DE TUYAU AVEC FILTRE Ø 25 mm	<b>51 € HT</b>
<b>TRAFIL</b>	TRACEUR A MOUSSE	<b>1.326 € HT</b>
<b>M2005111</b>	BIDON 5L TRACEUR A MOUSSE	<b>68 € HT</b>
<b>KITRP.1</b>	KIT ROUES SEMI-PORTÉ (pour 300 L - 400 L) (réglables sur demande)	<b>570 € HT</b>
<b>KITTELREGP</b>	CHASSIS REGLABLES AVEC ROUES PIVOTANTES	<b>1.500 € HT</b>
<b>PIND</b>	PORTE DOCUMENTS	<b>51 € HT</b>
<b>AN0208P</b>	CARDAN CAT.2 cm 80	<b>161 € HT</b>
<b>KITTUBI2</b>	FLEXIBLES HYDRAULIQUES POUR RAMPES ARRIERES	<b>374 € HT</b>

## OPTIONS

<b>(1) O1312</b>	REGULATEUR ECM 2 VOIE (pour rampe inter-rangs et rampes de désherbage)	<b>59 € HT</b>
<b>(2) O1334</b>	REGULATEUR UCM 4 VOIES AVEC FERMETURE GENERALE (pour rampes de désherbage)	<b>139 € HT</b>
<b>(3) O1335</b>	REGULATEUR IDROMINUS 5 VOIES VOLUMETRIQUE-MANUEL (pour rampes de désherbage)	<b>276 € HT</b>
<b>(4) ODISEVOL5V</b>	REGULATEUR VOLUMETRIQUE-ELECTRIQUE 5 VOIES AVEC BOITIER DE COMMANDE (pour rampes de désherbage)	<b>2.335 € HT</b>
<b>(5) O32024</b>	POMPE BP 135 20 BAR 135 L/MIN	<b>54 € HT</b>
<b>(6) O32034</b>	POMPE BP 160 20 BAR 160 L/MIN	<b>444 € HT</b>

## Enrouleur



CODE	 Description	 Prix
<b>ACCESSOIRES</b>		
<b>M2400500</b>	ENROULEUR POUR 50 m DE TUYAU Ø 10x17 50 BAR (sans tuyau)	<b>203 € HT</b>
<b>M2401000</b>	ENROULEUR POUR 100 m DE TUYAU Ø 8x16 50 BAR (sans tuyau)	<b>217 € HT</b>
<b>M2400025</b>	ENROULEUR AVEC 25 m DE TUYAU Ø 10x17 50 BAR	<b>279 € HT</b>
<b>M2400050</b>	ENROULEUR AVEC 50 m DE TUYAU Ø 10x17 50 BAR	<b>354 € HT</b>
<b>M2400100</b>	ENROULEUR AVEC 100 m DE TUYAU Ø 8x16 50 BAR	<b>429 € HT</b>
<b>M2002111</b>	ENROULEUR HP SUR ROULEMENTS POUR 50 m DE TUYAU Ø 10x19 80 BAR (sans tuyau)	<b>435 € HT</b>
<b>M2002221</b>	ENROULEUR HP SUR ROULEMENTS POUR 100 m DE TUYAU Ø 10x19 80 BAR (sans tuyau)	<b>450 € HT</b>
<b>M1009121</b>	ENROULEUR AUTOMATIQUE A RESSORT POUR 20 m DE TUYAU Ø 10x17 50 BAR (sans tuyau)	<b>514 € HT</b>
<b>M1009301</b>	ENROULEUR AUTOMATIQUE A RESSORT POUR 40 m DE TUYAU Ø 8x16 50 BAR (sans tuyau)	<b>1251 € HT</b>

# PULVÉRISATEUR 3-POINTS GP

CHÂSSIS TUBULAIRE GALVANISÉ A CHAUD, RÉSERVOIR EN POLYÉTHYLÈNE AVEC VIDANGE TOTALE ET COUVERCLE RABBATABLE

Cuve lave mains, niveau extérieur, attelage 3-points.

Filtre d'aspiration extérieur, Vanne de vidange, régulateur de pression.

SANS ACCESSOIRES



Accessoire non inclus

GP

400 L

CODE	Pompe	L/min	BAR	HP Requite	Reg. pression	Dimensions	Poids	Prix / Port
<b>SANS POMPE</b>								
M2404000	SANS POMPE ni REGULATEUR (filtre, raccords et prédisposition pour régulateur inclus)					95x100x143	95	1.267 € HT / 4
<b>AVEC POMPE</b>								
M2404003	AR 30	32,0	40,0	30,0	GI 40 (1)	95x100x143	105	1.800 € HT / 4
M2404004	AR 403	40,0	40,0	30,0	GI 40 (1)	95x100x143	104	1.890 € HT / 4
M2404007	AR 503	55,0	40,0	35,0	GI 40 (1)	95x100x143	107	2.024 € HT / 4
M2404009	AR 813	80,0	50,0	35,0	RM 40 (1)	95x100x143	116	2.171 € HT / 4
M2414006	AR 70 bp	70,0	20,0	35,0	ECM 3 VIE (2)(3)(4)	95x100x143	107	1.990 € HT / 4
M2414010	AR 115 bp (5)(6)	115,0	20,0	35,0	ECM 4 VIE (2)(3)(4)	95x100x143	111	2.201 € HT / 4

<b>ACCESSOIRES</b>		
LAVCIRC35	CUVE DE RINCAGE 35L (obligatoire pour un usage professionnel réf. 2009/217CE)	320 € HT
LAVCIST	BUSE ROTATIVE DE LAVAGE DE CUVE (LAVCIRC obligatoire)	98 € HT
KITLB	LAVE BIDONS	116 € HT
EV2	COMMANDE D'OUVERTURE ET DE FERMETURE ELECTRIQUE DU LIQUIDE	630 € HT
M2002021	AGITATEUR HYDRAULIQUE	29 € HT
KITASP	KIT ASPIRATION 5 m DE TUYAU AVEC FILTRE Ø 25 mm	51 € HT
TRAFIL	TRACEUR A MOUSSE	1.326 € HT
M2005111	BIDON 5L TRACEUR A MOUSSE	68 € HT
KITRP.1	KIT ROUES SEMI-PORTÉ (pour 300 L - 400 L) (réglables sur demande)	570 € HT
KITTELREGP	CHASSIS REGLABLES AVEC ROUES PIVOTANTES	1.500 € HT
PIND	PORTE DOCUMENTS	51 € HT
AN0208P	CARDAN CAT.2 cm 80	161 € HT
KITTUBI2	FLEXIBLES HYDRAULIQUES POUR RAMPES ARRIERES	374 € HT

<b>OPTIONS</b>		
(1) O1312	REGULATEUR ECM 2 VOIE (pour rampe inter-rangs et rampes de désherbage)	59 € HT
(2) O1334	REGULATEUR UCM 4 VOIES AVEC FERMETURE GENERALE (pour rampes de désherbage)	139 € HT
(3) O1335	REGULATEUR IDROMINUS 5 VOIES VOLUMETRIQUE-MANUEL (pour rampes de désherbage)	276 € HT
(4) ODISEV0L5V	REGULATEUR VOLUMETRIQUE-ELECTRIQUE 5 VOIES AVEC BOITIER DE COMMANDE (pour rampes de désherbage)	2.335 € HT
(5) O32024	POMPE BP 135 20 BAR 135 L/MIN	54 € HT
(6) O32034	POMPE BP 160 20 BAR 160 L/MIN	444 € HT

## Enrouleur



CODE	Description	Prix
<b>ACCESSOIRES</b>		
M2400500	ENROULEUR POUR 50 m DE TUYAU Ø 10x17 50 BAR (sans tuyau)	203 € HT
M2401000	ENROULEUR POUR 100 m DE TUYAU Ø 8x16 50 BAR (sans tuyau)	217 € HT
M2400025	ENROULEUR AVEC 25 m DE TUYAU Ø 10x17 50 BAR	279 € HT
M2400050	ENROULEUR AVEC 50 m DE TUYAU Ø 10x17 50 BAR	354 € HT
M2400100	ENROULEUR AVEC 100 m DE TUYAU Ø 8x16 50 BAR	429 € HT
M2002111	ENROULEUR HP SUR ROULEMENTS POUR 50 m DE TUYAU Ø 10x19 80 BAR (sans tuyau)	435 € HT
M2002221	ENROULEUR HP SUR ROULEMENTS POUR 100 m DE TUYAU Ø 10x19 80 BAR (sans tuyau)	450 € HT
M1009121	ENROULEUR AUTOMATIQUE A RESSORT POUR 20 m DE TUYAU Ø 10x17 50 BAR (sans tuyau)	514 € HT
M1009301	ENROULEUR AUTOMATIQUE A RESSORT POUR 40 m DE TUYAU Ø 8x16 50 BAR (sans tuyau)	1251 € HT



# PULVÉRISATEUR 3-POINTS GP-PRO

CHÂSSIS TUBULAIRE GALVANISÉ À CHAUD, RÉSERVOIR EN POLYÉTHYLÈNE AVEC VIDANGE TOTALE ET COUVERCLE RABATTABLE

Cuve lave mains, niveau extérieur, attelage 3-points.

Filtre d'aspiration extérieur, Vanne de vidange, régulateur de pression.

CUVE DE COULEUR VERTE

SANS ACCESSOIRES

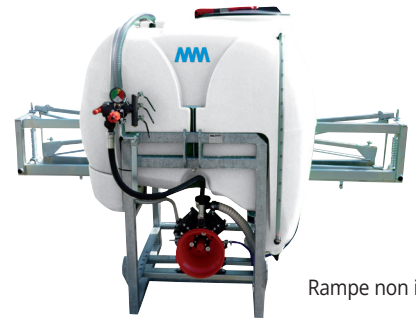

Rampe non incluse

**GP**

**600 L**

CODE	Pompe	L/min	BAR	HP Requite	Reg. pression	Dimensions	Poids	Prix / Port
------	-------	-------	-----	------------	---------------	------------	-------	-------------

## SANS POMPE

<b>M2406001</b>	SANS POMPE ni REGULATEUR (filtre, raccords et prédisposition pour régulateur inclus)	120x110x150	132	<b>1.642 € HT / 5</b>
-----------------	--	-------------	-----	-----------------------

## AVEC POMPE

<b>M2406004</b>	AR 403	40,0	40,0	40,0	GI 40 (1)	120x110x150	141	<b>2.333 € HT / 5</b>
<b>M2406007</b>	AR 503	55,0	40,0	45,0	GI 40 (1)	120x110x150	144	<b>2.421 € HT / 5</b>
<b>M2406009</b>	AR 813	80,0	50,0	45,0	RM 40 (1)	120x110x150	153	<b>2.571 € HT / 5</b>
<b>M2406010</b>	AR 1064	105,0	50,0	45,0	VDR 50 (1)	120x110x150	156	<b>2.750 € HT / 5</b>
<b>M2416006</b>	AR 70 bp	70,0	20,0	45,0	ECM 3 VIE (2)(3)(4)	120x110x150	144	<b>2.385 € HT / 5</b>
<b>M2416010</b>	AR 115 bp (5)(6)	115,0	20,0	45,0	ECM 4 VIE (2)(3)(4)	120x110x150	148	<b>2.605 € HT / 5</b>

## ACCESSOIRES

<b>LAVCIRC35</b>	<b>CUVE DE RINCAGE 35L (obligatoire pour un usage professionnel réf. 2009/217CE)</b>	<b>320 € HT</b>
<b>LAVCIST</b>	BUSE ROTATIVE DE LAVAGE DE CUVE (LAVCIRC obligatoire)	<b>98 € HT</b>
<b>KITLB</b>	LAVE BIDONS	<b>116 € HT</b>
<b>EV2</b>	COMMANDE D'OUVERTURE ET DE FERMETURE ELECTRIQUE DU LIQUIDE	<b>630 € HT</b>
<b>M2002021</b>	AGITATEUR HYDRAULIQUE	<b>29 € HT</b>
<b>KITASP</b>	KIT ASPIRATION 5 m DE TUYAU AVEC FILTRE Ø 25 mm	<b>51 € HT</b>
<b>TRAFIL</b>	TRACEUR A MOUSSE	<b>1.326 € HT</b>
<b>M2005111</b>	BIDON 5L TRACEUR A MOUSSE	<b>68 € HT</b>
<b>KITRP</b>	KIT ROUES SEMI-PORTÉ	<b>936 € HT</b>
<b>KITTELREGG</b>	CHASSIS REGLABLES AVEC ROUES PIVOTANTES	<b>1.800 € HT</b>
<b>PIND</b>	PORTE DOCUMENTS	<b>51 € HT</b>
<b>AN0208P</b>	CARDAN CAT.2 cm 80	<b>161 € HT</b>
<b>KITTUBI2</b>	FLEXIBLES HYDRAULIQUES POUR RAMPES ARRIERES	<b>374 € HT</b>

## OPTIONS

<b>(1) O1312</b>	REGULATEUR ECM 2 VOIE (pour rampe inter-rangs et rampes de désherbage)	<b>59 € HT</b>
<b>(2) O1334</b>	REGULATEUR UCM 4 VOIES AVEC FERMETURE GENERALE (pour rampes de désherbage)	<b>139 € HT</b>
<b>(3) O1335</b>	REGULATEUR IDROMINUS 5 VOIES VOLUMETRIQUE-MANUEL (pour rampes de désherbage)	<b>276 € HT</b>
<b>(4) ODISEVOL5V</b>	REGULATEUR VOLUMETRIQUE-ELECTRIQUE 5 VOIES AVEC BOITIER DE COMMANDE (pour rampes de désherbage)	<b>2.335 € HT</b>
<b>(5) O32024</b>	POMPE BP 135 20 BAR 135 L/MIN	<b>54 € HT</b>
<b>(6) O32034</b>	POMPE BP 160 20 BAR 160 L/MIN	<b>444 € HT</b>

## Enrouleur



CODE	Description	Prix
------	-------------	------

### ACCESSOIRES

<b>M2410500</b>	ENROULEUR POUR 50 m DE TUYAU Ø 10x17 50 BAR (sans tuyau)	<b>226 € HT</b>
<b>M2411000</b>	ENROULEUR POUR 100 m DE TUYAU Ø 8x16 50 BAR (sans tuyau)	<b>240 € HT</b>
<b>M2410025</b>	ENROULEUR AVEC 25 m DE TUYAU Ø 10x17 50 BAR	<b>302 € HT</b>
<b>M2410050</b>	ENROULEUR AVEC 50 m DE TUYAU Ø 10x17 50 BAR	<b>377 € HT</b>
<b>M2410100</b>	ENROULEUR AVEC 100 m DE TUYAU Ø 8x16 50 BAR	<b>481 € HT</b>
<b>M2002231</b>	ENROULEUR HP SUR ROULEMENTS POUR 50 m DE TUYAU Ø 10x19 80 BAR (sans tuyau)	<b>435 € HT</b>
<b>M2002241</b>	ENROULEUR HP SUR ROULEMENTS POUR 100 m DE TUYAU Ø 10x19 80 BAR (sans tuyau)	<b>450 € HT</b>
<b>M1009123</b>	ENROULEUR AUTOMATIQUE A RESSORT POUR 20 m DE TUYAU Ø 10x17 50 BAR (sans tuyau)	<b>514 € HT</b>
<b>M1009303</b>	ENROULEUR AUTOMATIQUE A RESSORT POUR 40 m DE TUYAU Ø 8x16 50 BAR (sans tuyau)	<b>1251 € HT</b>

# PULVÉRISATEUR 3-POINTS GP-T pour culture suspendue

CHÂSSIS TUBULAIRE GALVANISÉ A CHAUD, RÉSERVOIR EN POLYÉTHYLÈNE AVEC VIDANGE TOTALE ET COUVERCLE RABATTABLE

Cuve lave mains, niveau extérieur, attelage 3-points.

Filtre d'aspiration extérieur, Vanne de vidange, régulateur de pression.

SANS ACCESSOIRES



## GP-T 400 - 600 L

CODE	Pompe	Capacité	L/min	BAR	HP Requite	Reg. pression	Dimensions	Poids	Prix / Port
<b>SANS POMPE</b>									
T2404000		400 L - SANS POMPE ni REGULATEUR (filtre, raccords et prédisposition pour régulateur inclus)					110x100x110	95	1.509 € HT / 5
T2406001		600 L - SANS POMPE ni REGULATEUR (filtre, raccords et prédisposition pour régulateur inclus)					130x110x125	132	1.868 € HT / 5
<b>AVEC POMPE - 400 L</b>									
T2404003	AR 30	400 L	32,0	40,0	30,0	GI 40 (1)	90x110x110	105	1.650 € HT / 5
T2404004	AR 403	400 L	40,0	40,0	30,0	GI 40 (1)	90x110x110	104	2.115 € HT / 5
T2404007	AR 503	400 L	55,0	40,0	35,0	GI 40 (1)	90x110x110	107	2.273 € HT / 5
T2404009	AR 813	400 L	80,0	50,0	35,0	RM 40 (1)	90x110x110	116	2.396 € HT / 5
T2414006	AR 70 bp	400 L	70,0	20,0	35,0	ECM 3 VIE (2)(3)(4)	90x110x110	107	2.214 € HT / 5
T2414010	AR 115 bp (5)(6)	400 L	115,0	20,0	35,0	ECM 4 VIE (2)(3)(4)	90x110x110	111	2.427 € HT / 5
<b>AVEC POMPE - 600 L</b>									
T2406004	AR 403	600 L	40,0	40,0	40,0	GI 40 (1)	90x120x125	141	2.558 € HT / 6
T2406007	AR 503	600 L	55,0	40,0	45,0	GI 40 (1)	90x120x125	144	2.647 € HT / 6
T2406009	AR 813	600 L	80,0	50,0	45,0	RM 40 (1)	90x120x125	153	2.795 € HT / 6
T2406010	AR 1064	600 L	105,0	50,0	45,0	VDR 50 (1)	90x120x125	156	2.976 € HT / 6
T2416006	AR 70 bp	600 L	70,0	20,0	45,0	ECM 3 VIE (2)(3)(4)	90x120x125	144	2.609 € HT / 6
T2416010	AR 115 bp (5)(6)	600 L	115,0	20,0	45,0	ECM 4 VIE (2)(3)(4)	90x120x125	148	2.828 € HT / 6

<b>ACCESSOIRES</b>		
LAVCIRC35	CUVE DE RINÇAGE 35L (obligatoire pour un usage professionnel réf. 2009/217CE)	320 € HT
LAVCIST	BUSE ROTATIVE DE LAVAGE DE CUVE (LAVCIRC obligatoire)	98 € HT
M2002021	AGITATEUR HYDRAULIQUE	29 € HT
KITLB	LAVE BIDONS	116 € HT
EV2	COMMANDE D'OUVERTURE ET DE FERMETURE ELECTRIQUE DU LIQUIDE	630 € HT
KITASP	KIT ASPIRATION 5 m DE TUYAU AVEC FILTRE Ø 25 mm	51 € HT
PIND	PORTE DOCUMENTS	51 € HT
AN0210P	CARDAN CAT.2 cm 100	167 € HT
KITTUBI2	FLEXIBLES HYDRAULIQUES POUR RAMPES ARRIERES	374 € HT

<b>OPTIONS</b>		
(1) O1312	REGULATEUR ECM 2 VOIE (pour rampe inter-rangs et rampes de désherbage)	59 € HT
(2) O1334	REGULATEUR UCM 4 VOIES AVEC FERMETURE GENERALE (pour rampes de désherbage)	139 € HT
(3) O1335	REGULATEUR IDROMINUS 5 VOIES VOLUMETRIQUE-MANUAEL (pour rampes de désherbage)	276 € HT
(4) ODISEV0L5V	REGULATEUR VOLUMETRIQUE-ELECTRIQUE 5 VOIES AVEC BOITIER DE COMMANDE (pour rampes de désherbage)	2.335 € HT
(5) O32024	POMPE BP 135 20 BAR 135 L/MIN	54 € HT
(6) O32034	POMPE BP 160 20 BAR 160 L/MIN	444 € HT



# PULVÉRISATEUR 3-POINTS GP-PRO

CHÂSSIS TUBULAIRE GALVANISÉ À CHAUD, RÉSERVOIR EN POLYÉTHYLÈNE AVEC VIDANGE TOTALE ET COUVERCLE RABATTABLE

Cuve lave mains, niveau extérieur, attelage 3-points.

Filtre d'aspiration extérieur, Vanne de vidange, régulateur de pression.

SANS ACCESSOIRES

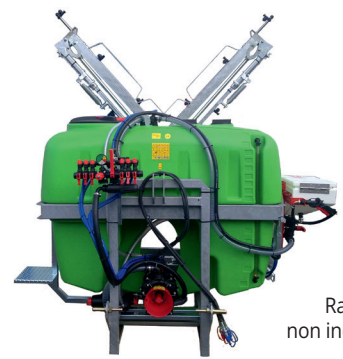

Rampe non incluse

GP

800 L

CODE	Pompe	L/min	BAR	HP Requite	Reg. pression	Dimensions	Poids	Prix / Port
<b>SANS POMPE</b>								
<b>M2508000</b>	SANS POMPE ni REGULATEUR (filtre, raccords et prédisposition pour régulateur inclus)					160x100x160	195	<b>2.485,00 / 6</b>
<b>AVEC POMPE</b>								
<b>M2508007</b>	AR 813	80,0	50,0	50,0	RM 40 (1)	160x100x160	218	<b>3.444,00 / 6</b>
<b>M2508009</b>	AR 1064	105,0	50,0	50,0	VDR 50 (1)	160x100x160	221	<b>3.647,00 / 6</b>
<b>M2518006</b>	AR 70 bp	70,0	20,0	50,0	ECM 3 VIE (2)(3)(4)	160x100x160	209	<b>3.295,00 / 6</b>
<b>M2518010</b>	AR 115 bp (5)(6)	115,0	20,0	50,0	ECM 4 VIE (2)(3)(4)	160x100x160	213	<b>3.550,00 / 6</b>

## ACCESSOIRES

<b>LAVCIRC70</b>	<b>CUVE DE RINCAGE 70L (obligatoire pour un usage professionnel réf. 2009/217CE)</b>							<b>348,00</b>
<b>LAVCIST</b>	BUSE ROTATIVE DE LAVAGE DE CUVE (LAVCIRC obligatoire)							<b>98,00</b>
<b>M2002021</b>	AGITATEUR HYDRAULIQUE							<b>29,00</b>
<b>KITLB</b>	LAVE BIDONS							<b>116,00</b>
<b>EV2</b>	COMMANDE D'OUVERTURE ET DE FERMETURE ELECTRIQUE DU LIQUIDE							<b>630,00</b>
<b>KITASP</b>	KIT ASPIRATION 5 m DE TUYAU AVEC FILTRE Ø 25 mm							<b>51,00</b>
<b>TRAMO</b>	CUVE POUR MELANGE - INCORPORATION DE PRODUIT + LAVE BIDONS							<b>1.095,00</b>
<b>TRAFIL</b>	TRACEUR A MOUSSE							<b>1.326,00</b>
<b>M2005111</b>	BIDON 5L TRACEUR A MOUSSE							<b>68,00</b>
<b>KITRP</b>	ROUES PIVOTANTES							<b>936,00</b>
<b>KITTELREGG</b>	CHASSIS REGLABLES AVEC ROUES PIVOTANTES							<b>1.800,00</b>
<b>AN0210P</b>	CARDAN CAT.2 cm 100							<b>167,00</b>
<b>KITTUBI2</b>	FLEXIBLES HYDRAULIQUES POUR RAMPES ARRIERES							<b>374,00</b>

## OPTIONS

<b>(1) O1312</b>	REGULATEUR ECM 2 VOIE (pour rampe inter-rangs et rampes de désherbage)	<b>59 € HT</b>
<b>(2) O1334</b>	REGULATEUR UCM 4 VOIES AVEC FERMETURE GENERALE (pour rampes de désherbage)	<b>139 € HT</b>
<b>(3) O1335</b>	REGULATEUR IDROMINUS 5 VOIES VOLUMETRIQUE-MANUEL (pour rampes de désherbage)	<b>276 € HT</b>
<b>(4) ODISEV0L5V</b>	REGULATEUR VOLUMETRIQUE-ELECTRIQUE 5 VOIES AVEC BOITIER DE COMMANDE (pour rampes de désherbage)	<b>2.335 € HT</b>
<b>(5) O32024</b>	POMPE BP 135 20 BAR 135 L/MIN	<b>54 € HT</b>
<b>(6) O32034</b>	POMPE BP 160 20 BAR 160 L/MIN	<b>444 € HT</b>



ÉLÉVATEUR HYDRAULIQUE POUR RAMPE (M2000403)



KIT ROUES PIVOTANTES (KITRP) (KITRP.1)



KIT INCORPORATEUR DE PRODUIT (TRAMO)



MANOMETRE ISOMETRIQUE (396400)



RAMPE HYDRAULIQUE AVEC FERMETURE EN "X"



RAMPE MECANIQUE AVEC FERMETURE EN PORTEFEUILLE



CORECTEUR D'ASSIETTE RAMPE HYDRAULIQUE (M2000405)



MISE A NIVEAU POUR RAMPE MECANIQUE (M2000404)

# PULVÉRISATEUR 3-POINTS GP-PRO

CHÂSSIS TUBULAIRE GALVANISÉ A CHAUD, RÉSERVOIR EN POLYÉTHYLÈNE AVEC

VIDANGE TOTALE ET COUVERCLE RABATTEBLE

Cuve lave mains, niveau extérieur, attelage 3-points.

Filtre d'aspiration extérieur, Vanne de vidange, régulateur de pression.

SANS ACCESSOIRES. Possibilité de cuve 1200L

Possibilité de  
cuve de 1200 L

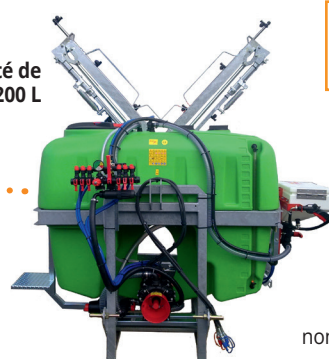

Rampe  
non incluse

GP

1000 - 1200 L

CODE	Pompe	L/min	BAR	HP Requise	Reg. pression	Dimensions	Poids	Prix / Port
------	-------	-------	-----	------------	---------------	------------	-------	-------------

## SANS POMPE

<b>M2501000</b>	SANS POMPE ni REGULATEUR (filtre, raccords et prédisposition pour régulateur inclus)					160x100x175	228	<b>2.818,00 / 6</b>
-----------------	--	--	--	--	--	-------------	-----	---------------------

## AVEC POMPE

<b>M2501007</b>	AR 1064	105,0	50,0	60,0	VDR 50 (1)	160x100x175	251	<b>3.950,00 / 6</b>
<b>M2501009</b>	AR 1203	120,0	50,0	60,0	VDR 50 (1)	160x100x175	259	<b>4.216,00 / 6</b>
<b>M2511006</b>	AR 115 bp	115,0	20,0	60,0	ECM 4 VIE (2)(3)(4)	160x100x175	243	<b>3.853,00 / 6</b>
<b>M2511010</b>	AR 135 bp (5)	135,0	20,0	60,0	ECM 4 VIE (2)(3)(4)	160x100x175	243	<b>3.904,00 / 6</b>

## ACCESSOIRES

<b>LAVCIRC100</b>	<b>CUVE DE RINCAGE 100L (obligatoire pour un usage professionnel réf. 2009/217CE)</b>							<b>389,00</b>
<b>LAVCIST</b>	BUSE ROTATIVE DE LAVAGE DE CUVE (LAVCIRC obligatoire)							<b>98,00</b>
<b>M2002021</b>	AGITATEUR HYDRAULIQUE							<b>29,00</b>
<b>KITLB</b>	LAVE BIDONS							<b>116,00</b>
<b>EV2</b>	COMMANDE D'OUVERTURE ET DE FERMETURE ELECTRIQUE DU LIQUIDE							<b>630,00</b>
<b>KITASP</b>	KIT ASPIRATION 5 m DE TUYAU AVEC FILTRE Ø 25 mm							<b>51,00</b>
<b>TRAMO</b>	CUVE POUR MELANGE - INCORPORATION DE PRODUIT + LAVE BIDONS							<b>1.095,00</b>
<b>TRAFIL</b>	TRACEUR A MOUSSE							<b>1.326,00</b>
<b>M2005111</b>	BIDON 5L TRACEUR A MOUSSE							<b>68,00</b>
<b>KITRP</b>	ROUES PIVOTANTES							<b>936,00</b>
<b>KITTELREGG</b>	CHASSIS REGLABLES AVEC ROUES PIVOTANTES							<b>1.800,00</b>
<b>PIND</b>	PORTE DOCUMENTS							<b>51,00</b>
<b>AN0210P</b>	CARDAN CAT.2 cm 100							<b>167,00</b>
<b>KITTUBI2</b>	FLEXIBLES HYDRAULIQUES POUR RAMPES ARRIERES							<b>374,00</b>

## OPTIONS

<b>(1) O1312</b>	REGULATEUR ECM 2 VOIE (pour rampe inter-rangs et rampes de désherbage)	<b>59 € HT</b>
<b>(2) O1334</b>	REGULATEUR UCM 4 VOIES AVEC FERMETURE GENERALE (pour rampes de désherbage)	<b>139 € HT</b>
<b>(3) O1335</b>	REGULATEUR IDROMINUS 5 VOIES VOLUMETRIQUE-MANUAEL (pour rampes de désherbage)	<b>276 € HT</b>
<b>(4) ODISEVOL5V</b>	REGULATEUR VOLUMETRIQUE-ELECTRIQUE 5 VOIES AVEC BOITIER DE COMMANDE (pour rampes de désherbage)	<b>2.335 € HT</b>
<b>(5) O32034</b>	POMPE BP 160 20 BAR 160 L/MIN	<b>444 € HT</b>
<b>SUPP1200</b>	SUPPLEMENT CUVE 1200 L	<b>598 € HT</b>

## Enrouleur



CODE	Description	Prix
<b>ACCESSOIRES</b>		
<b>M2410500</b>	ENROULEUR POUR 50 m DE TUYAU Ø 10x17 50 BAR (sans tuyau)	<b>226 € HT</b>
<b>M2411000</b>	ENROULEUR POUR 100 m DE TUYAU Ø 8x16 50 BAR (sans tuyau)	<b>240 € HT</b>
<b>M2410025</b>	ENROULEUR AVEC 25 m DE TUYAU Ø 10x17 50 BAR	<b>302 € HT</b>
<b>M2410050</b>	ENROULEUR AVEC 50 m DE TUYAU Ø 10x17 50 BAR	<b>377 € HT</b>
<b>M2410100</b>	ENROULEUR AVEC 100 m DE TUYAU Ø 8x16 50 BAR	<b>481 € HT</b>
<b>M2002231</b>	ENROULEUR HP SUR ROULEMENTS POUR 50 m DE TUYAU Ø 10x19 80 BAR (sans tuyau)	<b>435 € HT</b>
<b>M2002241</b>	ENROULEUR HP SUR ROULEMENTS POUR 100 m DE TUYAU Ø 10x19 80 BAR (sans tuyau)	<b>450 € HT</b>
<b>M1009123</b>	ENROULEUR AUTOMATIQUE A RESSORT POUR 20 m DE TUYAU Ø 10x17 50 BAR (sans tuyau)	<b>514 € HT</b>
<b>M1009303</b>	ENROULEUR AUTOMATIQUE A RESSORT POUR 40 m DE TUYAU Ø 8x16 50 BAR (sans tuyau)	<b>1251 € HT</b>



## RAMPES DE TRAITEMENT

Structure autoportante avec tubes inox, porte buses type unijet avec attache rapide, anti-goutte a membrane et buses en kematal.



### Rampe de traitement POUR ESPACES VERTS ET AGRICOLES

CODE	Description	L requis	N° Sections	N° Buses	Largeur travail	Dim. Ouverte	Dim. Fermée	Poids	Prix / Port
<b>INOX</b>									
M2000511	RAMPE 3 M	18	2	6	3	2,5	0,8	5	320 € HT / 1

Structure tubulaire peinte, repliage avec ressorts, tubes inox, porte buses type unijet avec attache rapide, anti-goutte a membrane et buses en kematal.



<b>PEINTES</b>									
M2000415	RAMPE 2 M pour brouette	4	2	2	2	1,0	--	2	107 € HT / 2
M2000501	BARRA 4 M	27	3	9	4	3,5	1,5	15	446 € HT / 2
M2001501	BARRA 7 M	40	5	15	7	6,5	1,5	18	598 € HT / 2

Structure tubulaire galvanisée à froid, repliage avec ressorts, tubes inox, porte buses type unijet avec attache rapide, anti-goutte a membrane et buses en kematal.



### Rampe de traitement AGRICOLES

CODE	Description	L requis	N° Sections	N° Buses	Largeur travail	Dim. Ouverte	Dim. Fermée	Poids	Prix / Port
<b>GALVANISÉES A FROID</b>									
M2080101	RAMPE 8 M Z.F.	48	5	16	8	7,5	2	43	732 € HT / 2
M2100101	RAMPE 10 M Z.F.	60	5	20	10	9,5	2	50	828 € HT / 2
M2120101	RAMPE 12 M Z.F.	80	5	24	12	11,5	2,5	85	970 € HT / 3

Structure tubulaire galvanisée à chaud, repliage avec ressorts, tubes inox, porte buses type unijet avec attache rapide, anti-goutte a membrane et buses en kematal.



<b>GALVANISÉES A CHAUD</b>									
M2081101	RAMPE 8 M Z.C.	48	5	16	8	7,5	2	45	835 € HT / 2
M2101101	RAMPE 10 M Z.C.	60	5	20	10	9,5	2,1	52	938 € HT / 2
M2121101	RAMPE 12 M Z.C.	80	5	24	12	11,5	2,4	87	1.130 € HT / 3
M2141101	RAMPE 14 M Z.C.	100	7	28	14	13,5	2,5	105	1.854 € HT / 3
M2151101	RAMPE 15 M Z.C.	120	7	30	15	14,5	2,5	120	1.957 € HT / 3
M2161101	RAMPE 16 M Z.C.	140	7	32	16	15,5	2,5	140	2.521 € HT / 3

# RAMPES DE TRAITEMENT

Structure tubulaire galvanisée à chaud, blocage avec ressorts, Fermeture des extrémités avant les rampes en X, protections intégrées, tubes inox, porte buses type unijet avec attache rapide, anti-goutte a membrane et buses en kematal.

**Livrées sans flexibles hydrauliques**



## Rampes hydrauliques

CODE	Description	L requis	N° Sections	N° Buses	Largeur travail	Dim. Ouverte	Dim. Fermée	Poids	Prix / Port
<b>RAMPES HYDRAULIQUES 2 VERINS</b>									
M2000406	RAMPE 6 M ID	40	3	12	6	5,5	2	60	2.054 € HT / 3
M2000408	RAMPE 8 M ID	48	5	16	8	7,5	2,2	125	4.090 € HT / 3
M2000401	RAMPE 10 M ID	60	5	20	10	9,5	2,2	128	4.184 € HT / 3
M2000422	RAMPE 12 M ID	80	5	24	12	11,5	2,5	160	4.631 € HT / 4
M2001422	RAMPE 14 M ID	100	5	28	14	13,5	2,5	145	5.226 € HT / 4
M2001522	RAMPE 15 M ID	120	5	30	15	14,5	2,5	200	5.720 € HT / 5

\* MODELES 14-15 M HYDRAULIQUES DÉJÀ AVEC ÉQUILIBREUR MÉCANIQUE.

Barre hydraulique à 6 pistons, géométrie variable, ouverture en séquence à 2 ou 3 bras, structure en acier, embouts avec joint de sécurité antichoc, bandes d'extrémité de rappel par ressort et protection jet, ouverture verticale, jets protégés, colliers de serrage métalliques.

**Livrée sans flexibles hydrauliques** N.B. Nécessite 4 doubles effets



<b>RAMPE HYDRAULIQUE 6 VERINS</b>									
M2001822	RAMPE 18 M ID	160	7	36	18	17,5	2,5	366	12.688 € HT / 6

CODE	Description	Prix
------	-------------	------

<b>ACCESSOIRES</b>		
CARAF	RECIPIENT POUR CONTROLE DE DEBIT DE BUSE ECHELLE 20 ml - GUIDE DE COMPARAISON	34 € HT
KITTUBI1	KIT FELXIBLES HYDRAULIQUES POUR RAMPE 2 VERINS	389 € HT

<b>ACCESSOIRES POUR ÉLÉVATEURS - ÉQUILIBREURS - CORRECTEURS</b>		
M2000403	ELEVATEUR HYDRAULIQUE H 1200 mm POUR RMAPE 12-14-15 m (mécanique et hydraulique) <b>Livré sans flexibles hydrauliques</b>	1.750 € HT
M2000503	ELEVATEUR MANUAEL H 600 mm AVEC TREUIL POUR RAMPES 12-14-15 m	1.279 € HT
M20004018	ELEVATEUR HYDRAULIQUE H 1000 mm POUR RAMPE 18 m	3.105 € HT
M2000404	EQUILIBREUR À VERROUILLAGE MÉCANIQUE AUTOMATIQUE (POUR TERRAIN PLAT) POUR RAMPES MÉCANIQUES (hydro max 12 m)	902 € HT
M2000404BE	ÉQUILIBREUR GALVANISÉ À CHAUD AVEC VÉRIN ET BLOC ÉLECTRIQUE AVEC BOÎTIER DE COMMANDE POUR RAMPE DE 18 m (hydro)	2.829 € HT
M2000405	CORRECTEUR D'ASSIÉTÉ POUR RAMPES HYDRAULIQUES (POUR TERRAINS VALLONNÉS) <b>Livré sans flexibles hydrauliques</b>	924 € HT
KITTUBI2	KIT FELXIBLES HYDRAULIQUES ELEVATEUR	389 € HT
M2111111	TUBE INOX 1/2" FILETÉ POUR RAMPE DE DESHERBAGE (au m)	32 € HT



ELEVATEUR HYDRAULIQUE POUR RAMPE (M2000403)



EQUILIBRATORE A BIELLE PER BARRE MECCANICHE (M2000404)



CORRECTEUR D'ASSIÉTÉ POUR RAMPE HYDRAULIQUE (M2000405)



# RAMPES INTER-RANGS

Rampe de désherbage simple inter-rangs équipée de filtre ligne, réglable en largeur et en hauteur, pliable verticalement. Tube d'ancrage, terminal avec capot articulé en fibre de verre (60 cm) avec ressort de rappel, 2 buses éventail en laiton, 80°/02-EC 02. Structure en tube d'acier galvanisé.



## Rampes inter-rangs

CODE	Description	L requis	Dim. Ouverte	Dim. Fermée	Largeur travail	Poids	Prix / Port
<b>RAMPE ARTICULÉE</b>							
M2000301	RAMPE INTER RANG LATÉRALE	4	1,6	1,2	0,6	15	286 € HT / 2
<b>EMBOUT DE RAMPE ARTICULÉ</b>							
M2000312	EMBOUT DE RAMPE INTER-RANGS Tube d'ancrage, terminal avec capot articulé en fibre de verre (60 cm) avec ressort de rappel, 2 buses éventail en laiton, 80°/02-EC 02, structure en tube d'acier galvanisé.	4	1,2	0,8	0,6	10	195 € HT / 2
M2000312-G	RAMPE INTER RANGS AVEC BROSSE SUPPORT COMPRIS Diam. 30 cm - Buses n. 1-2	4	1,2	0,8	0,3-0,8	10	320 € HT / 2
M2000312-C	CAPOT EN FIBRE DE VERRE	-	-	-	0,6	1,5	66 € HT
M2000312-P	CAPOT EN POLYETHYLENE	-	-	-	0,3-0,5-0,6-0,7	1,5-2,0	66 € HT
M2000312-S	BROSSE ANTI DERIVE POUR CAPOT (préciser la largeur à la commande)				0,3-0,5-0,6-0,7		80 € HT
M200226-R	BROSSE DE RECHANGE Diam. 30 cm - Sans buse						84 € HT
<b>LARGEUR DISPONIBLES POUR CAPOTS RIGIDES EN POLYETHYLENE SUR DEMANDE (à la commande):</b>							
	30 cm - n. 1 buse						
	50 cm - n. 2 buses						
	60 cm - n. 2 buses						
	70 cm - n. 2 buses						
M2000301-D	SUPPORT POUR PULVERISATEUR ARRIERE (Longueur. 65 cm)						190 € HT
M6020300	ATTELAGE FRONTAL CAT.2 (CAT1 sur demande)						490 € HT



# RAMPES INTER-RANGS HYDRAULIQUES

Rampe de désherbage latérale équipée de 2 vérins hydrauliques qui permettent le réglage horizontal et l'inclinaison. Embout avec capot articulé en polyéthylène de 45 cm avec ressort de rappel et 2 buses éventail en laiton, une 80°/02 et une EC02 réglable. Structure en tube d'acier galvanisé.

**Livrée sans flexibles hydrauliques**



## Rampe inter-rangs hydraulique simple

CODE	Description	L requis	Dim. Ouverte	Dim. Fermée	Largeur travail	Poids	Prix / Port
<b>RAMPE INTER-RANGS HYDRAULIQUE SIMPLE</b>							
M2002261	RAMPE 2 VERINS	4	1,45	1,15	0,5	22	859 € HT / 2
KITTUBI1	KIT FLEXIBLES HYDRAULIQUES						187 € HT

Double rampe de désherbage latérale équipée de 4 vérins hydrauliques qui permettent le réglage horizontal et de l'inclinaison.

La version à 5 vérins hydrauliques permet également un réglage vertical.

2 embouts avec capot articulé en polyéthylène de 50 cm avec ressort de rappel et 2 buses ventilateur en laiton, une 80°/02 et une EC02 réglable.

Structure en tube d'acier galvanisé.

**Livrées sans flexibles hydrauliques**

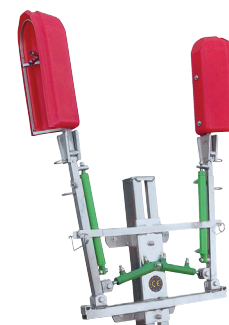

## Rampes inter-rangs hydrauliques doubles

CODE	Description	L requis	Dim. Ouverte	Dim. Fermée	Largeur travail	Poids	Prix / Port
<b>RAMPES INTER-RANGS HYDRAULIQUES DOUBLES</b>							
M2002266	RAMPE 4 VERINS	8	3,1	2,5	0,5 x 2	37	1.830 € HT / 2
M2002267	RAMPE 5 VERINS	8	3,1	2,5	0,5 x 2	39	2.006 € HT / 2
KITTUBI2	KIT FLEXIBLES HYDRAULIQUES						374 € HT

- ➔ Possibilité de monter des brosses anti-dérive (préciser la largeur du capot).
- ➔ Possibilité de modifier la largeur du capot 0,3-0,7 (préciser à la commande).



TRACTEUR AVEC AVEC RAMPE DE DESHERBAGE INTER-RANG SIMPLE



## RAMPES INTER-RANGS HYDRAULIQUES AVEC BROSSSE

Rampe de désherbage latérale équipée de 2 vérins hydrauliques qui permettent le réglage horizontal et l'inclinaison. Embout avec brosse rotative Ø30cm de 45 cm avec ressort de rappel et 1 buse éventail en laiton, une 80°/02. Structure en tube d'acier galvanisé.

**Livrée sans flexibles hydrauliques**



### Rampe inter-rangs hydraulique simple avec brosse

CODE	Description	L requis	Dim. Ouverte	Dim. Fermée	Largeur travail	Poids	Prix / Port
<b>RAMPE INTER-RANGS HYDRAULIQUE SIMPLE AVEC BROSSSE</b>							
M2002261S	RAMPE 2 VERINS	4	1,45	1,15	0,3	23	912 € HT / 2
KITTUBI1	KIT FLEXIBLES HYDRAULIQUES						187 € HT / 2

Double rampe de désherbage latérale équipée de 4 vérins hydrauliques qui permettent le réglage horizontal et de l'inclinaison. La version à 5 vérins hydrauliques permet également un réglage vertical. 2 brosses Ø30cm articulées ressort de rappel et 2 buses ventilateur en laiton, une 80°/02. Structure en tube d'acier galvanisé.

**Livrées sans flexibles hydrauliques**



### Rampes inter-rangs hydrauliques doubles avec brosse

CODE	Description	L requis	Dim. Ouverte	Dim. Fermée	Largeur travail	Poids	Prix / Port
<b>RAMPES INTER-RANGS HYDRAULIQUES DOUBLES AVEC BROSSSE</b>							
M2002266S	RAMPE 4 VERINS	8	3,1	2,5	(0,3) X 2	40	1.471 € HT / 2
M2002267S	RAMPE 5 VERINS	8	3,1	2,5	(0,3) X 2	42	2.059 € HT / 2
KITTUBI2	KIT FLEXIBLES HYDRAULIQUES						374 € HT

# RAMPES DE PULVÉRISATION

Structure galvanisée, tubes porte-buses 1/2" en acier inoxydable, raccords 1/4" F, cadre réglable en largeur et en hauteur, buses papillon réglables, buses en céramique.  
Livrée sans anti-goutte (voir ci-dessous) (obligatoire pour usage professionnel)

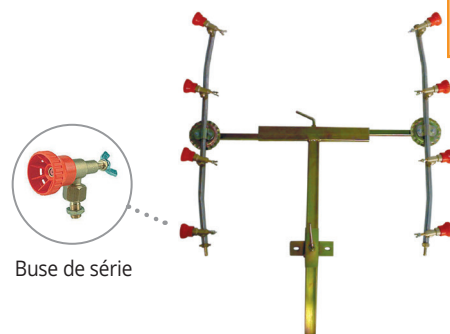

Buse de série

## Rampe de pulvérisation

CODE	Description	Portée m	N° buse	L requis	Réglage largeur	Poids	Prix / Port
<b>RAMPE DE PULVERISATION EN "T" CAVEC BUSES PAPILLONS</b>							
M2030102.1	RAMPE EN "T" AVEC 6 BUSES PAPILLON	5-3	3+3	25	0,75-1,2	8	299 € HT / 1
M2040102.1	RAMPE EN "T" AVEC 8 BUSES PAPILLON	5-3	4+4	30	0,75-1,2	10	385 € HT / 1
M2050102.1	RAMPE EN "T" AVEC 10 BUSES PAPILLON	5-3	5+5	40	0,75-1,2	11	429 € HT / 1



PULVERISATEUR PORTÉ AVEC RAMPE 10 BUSES PAPILLONS

Structure galvanisée, tubes porte-buses en inox 1/2", raccords 1/4" F, cadre réglable en largeur et en hauteur.  
Buses de nébulisation coudées en laiton

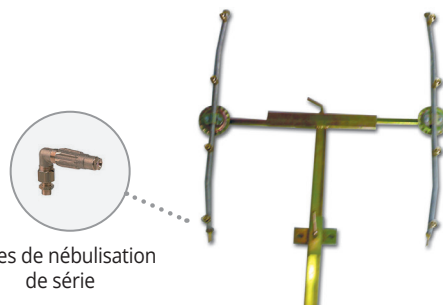

Buses de nébulisation de série

CODE	Description	Portée m	N° buse	L requis	Réglage largeur	Poids	Prix / Port
<b>RAMPE DE PULVERISATION EN "T" CAVEC BUSES DE NEBULISATION</b>							
M2030102	RAMPE EN "T" AVEC 6 BUSES DE NEBULISATION	6-4,5	3+3	40	0,75-1,2	6	359 € HT / 1
M2040102	RAMPE EN "T" AVEC 8 BUSES DE NEBULISATION	6-4,5	4+4	55	0,75-1,2	7	479 € HT / 1
M2050102	RAMPE EN "T" AVEC 10 BUSES DE NEBULISATION	6-4,5	5+5	70	0,75-1,2	8	582 € HT / 1

## BUSES POUR PULVERISATION

### Buses en laiton pour pluvérisation

APPLICABLES SUR RAMPES EN "T" AVEC TUBE DE 1/2" ET ATTACHE DE 1/4"

M2000412	BUSE TYPE PAPILLON POUR RAMPE EN "T"	21 € HT
M2000412A	BUSE TYPE PAPILLON POUR RAMPE EN "T" AVEC ANTI-GOUTTE	31 € HT

APPLICABLE SUR RAMPE EN "T" AVEC ATTACHE DE 1/4" ET 3/8"

M2000402	BUSE DE NEBULISATION SANS ANTI-GOUTTE	30 € HT
M2000102	BUSE DE NEBULISATION TUBE LONG SANS ANTI-GOUTTE	79 € HT

M2001615	MODULE ANTI GOUTTE (obligatoire pour usage professionnel)	17 € HT
----------	---	---------

M2031602	Rotule 3/8"	6,60 € HT
----------	-------------	-----------

## Lances

LANCES		
CODE	Description	Prix
	M2000812 LANCE A LEVIER AVEC BUSE REGLABLE POUR TOP/EURO SPRAY 12V - 70/120L TR 12V - 90L QUAD	23 € HT
	M2000812-T RALLONGE TELESCOPIQUE 50-100 CM POUR LANCE A LEVIER	17 € HT
	M2000812-S LANCE A LEVIER POUR EURO-TOP THERMIQUES	30 € HT
	M2001402 LANCE A MAIN 60cm	32 € HT
	M2001502 LANCE A MAIN 100cm	45 € HT
	M2000802 LANCE A LEVIER 60cm	39 € HT
	M2000902 LANCE A LEVIER 100cm	46 € HT
	M2001102 LANCE MITRA ECO	85 € HT
	M2001002 LANCE MITRA A LEVIER	113 € HT
	M2001202 LANCE MITRA A LEVIER LONGUE PORTÉE (Minimim AR403)	166 € HT
	M2001003 LANCE MITRA HP 200 BAR	189 € HT
	M2001312 PISTOLET TURBO	83 € HT
	RID12-1415 ADAPTATEUR PISTOLET TURBO 2T et 12V	7,20 € HT
	LDOC LANCE D'ARROSAGE	135 € HT
	717255 LANCE D'ARROSAGE TELESCOPIQUE 0.8-1.5m - ANGLE 35°	170 € HT
	717258 LANCE D'ARROSAGE TELESCOPIQUE 1.5-2.4m - ANGLE 35°	210 € HT
	717260 LANCE D'ARROSAGE TELESCOPIQUE 1.5-2.4m - ANGLE 135°	200 € HT
	M2000602 BUSES EN FORME DE ROSE Ø DE 0,8 À 4 mm	7,70 € HT



# LANCE DE DESHERBAGE

## Lance de désherbage



### LANCE DE DESHERBAGE

CODE	Description	Prix
M2001301	LANCE AVEC CLOCHE DE DESHERBAGE	57 € HT



M2001311	CLOCHE DE DESHERBAGE POUR VERSION 12V	23 € HT
M2001311-S	CLOCHE DE DESHERBAGE POUR VERSIONS THERMIQUES	24 € HT

## Pales injecteurs



### PAL INJECTEURS

CODE	Description	Prix
M2001603	PAL INJECTEUR INOX	278 € HT
M2001601	PAL INJECTEUR INOX AVEC COMPTEUR D'HEURE	417 € HT

## Manomètres



### MANOMETRES

CODE	Description	Prix
M131312	MANOMETRE 0-12 BAR Ø 43 POUR 12V	13 € HT
M1300308	MANOMETRE 0-60 BAR Ø 43 POUR TOP/EURO HONDA/KM26	28 € HT
M1880340	MANOMETRE 0-50 BAR Ø 50 PER MM308	28 € HT
391240	MANOMETRE 0-24 BAR Ø 63	22 € HT
550545	MANOMETRE 0-80 BAR Ø 63	22,80 € HT
396400	MANOMETRE 0-5-25 BAR Ø 63 <b>ISOMETRIQUE</b>	59 € HT
M1300100	MANOMETRE 0-60 BAR Ø 100 1/4" RADIAL	102 € HT



# ENROULEURS ET TUYAUX

## Enrouleurs



### ENROULEURS SANS TUYAU

CODE	Description	Prix
M2400500-STD	ENROULEUR AVEC SUPPORTS STANDARDS POUR 50m DE TUYAU Ø 10X17 50 BAR (SANS TUYAU)	147 € HT / 1
M2102902	ENROULEUR AVEC SUPPORTS STANDARDS POUR 100m DE TUYAU Ø 10X17 50 BAR (SANS TUYAU)	161 € HT / 1



M1002200	ENROULEUR HP SUR ROULEMENTS POUR 50m DE TUYAU Ø 10X19 80 BAR (SANS TUYAU)	372 € HT / 1
M1002201	ENROULEUR HP SUR ROULEMENTS POUR 100m DE TUYAU Ø 10X19 80 BAR (SANS TUYAU)	387 € HT / 1



M1009021	ENROULEUR AUTOMATIQUE A RESSORT POUR 20m DE TUYAU Ø 10X17 50 BAR (SANS TUYAU)	451 € HT / 1
M1009300	ENROULEUR AUTOMATIQUE A RESSORT POUR 40m DE TUYAU Ø 8X16 50 BAR (SANS TUYAU)	1.188 € HT / 1

## Enrouleur sur chariot



### ENROULEURS SUR CHARIOTS

M2005100	ENROULEUR SUR CHARIOT POUR 50m DE TUYAU Ø 10X17 50 BAR (SANS TUYAU)	215 € HT / 2
M2010000	ENROULEUR SUR CHARIOT POUR 100m DE TUYAU Ø 10X17 50 BAR (SANS TUYAU)	229 € HT / 2

Enrouleurs sur chariots prédisposés pour monter une motopompe (sans tuyau ni accessoires)

## Tuyaux



### TUYAUX





M2190021	TUYAU D'ASPIRATION ARMOVIN DIAM 19 mm	AU METRE	6,20 € HT
M2250021	TUYAU D'ASPIRATION ARMOVIN DIAM 25 mm	AU METRE	8,40 € HT
M2300021	TUYAU D'ASPIRATION ARMOVIN DIAM 30 mm	AU METRE	12,00 € HT
M2400021	TUYAU D'ASPIRATION ARMOVIN DIAM 40 mm	AU METRE	15,00 € HT
M2102021	TUYAU 50 BAR 8X16 PVC TRESSÉ	AU METRE	2,40 € HT
M2105021	TUYAU 50 BAR 10X17 PVC TRESSÉ	AU METRE	3,00 € HT
M2108021	TUYAU 80 BAR 10X19 PVC TRESSÉ	AU METRE	5,00 € HT
M2138021	TUYAU 100 BAR 13X22 PVC TRESSÉ	AU METRE	6,10 € HT
M2208020	TUYAU 20 BAR 20X30 A.I.R. PVC TRESSÉ	AU METRE	7,00 € HT
M2208025	TUYAU 20 BAR 25X38 A.I.R. PVC TRESSÉ	AU METRE	11,00 € HT
M2130021	TUYAU SCARICO RETIPLAST DIAM 13 mm	AU METRE	3,30 € HT
M2160021	TUYAU SCARICO RETIPLAST DIAM 16 mm	AU METRE	3,90 € HT

# PORTE-BUSES POUR DESHERBAGE





## Porte-buses avec Anti-goutte

### PORTE-BUSES AVEC ANTI-GOUTTE POUR RAMPES DE DESHERBAGE

CODE	Description	Diam. Tuyau	Press. Anti-goutte	Prix
 M2101211	UNIJET AVEC ATTACHE RAPIDE (SANS TETE)	1/2"	1 BAR	5,60 € HT
 M2101311	UNIJET LAITON AVEC TETE FILETTÉE 3/8"	1/2"	1 BAR	26 € HT
 M2101301	TRIJET A 3 VOIES (SANS TETE)	1/2"	1 BAR	20 € HT
 M2101401	MULTIJET A 4 VOIES (SANS TETE)	1/2"	1 BAR	23 € HT
 M2010201	TETE ATTACHE RAPIDE	Teejet		1,80 € HT
M2020201	TETE ATTACHE RAPIDE	ALBUZ API-ADI-AXI		1,80 € HT
M2030201	TETE ATTACHE RAPIDE	ALBUZ ATR conique		1,80 € HT

## Porte-buses articulés POUR RAMPES DE DESHERBAGE

### PORTE-BUSE ARTICULÉ

CODE	Description	Diametro attache	Prix
 M2100111	PORTE BUSE SIMPLE ARTICULÉ	1/4" F	7 € HT
 M2101111	PORTE BUSE DOUBLE ARTICULÉ	1/4" M	13 € HT

## Buses de désherbage POUR TOUS TYPE DE PORTES BUSES

## BUSES EN "KEMATAL"

CODE	Description	Angle	Dim. trou	Prix	
M2103001	BUSE (pour désherbage)	JAUNE	80°-110°	02	1,80 € HT
M2123001	BUSE (pour désherbage)	BLEUE	80°-110°	03	1,80 € HT
M2153001	BUSE (pour désherbage)	ROUGE	80°-110°	04	1,80 € HT
M2203001	BUSE (pour désherbage)	MARRON	80°-110°	05	1,80 € HT
M2253001	BUSE (pour désherbage)	GRISE	80°-110°	06	1,80 € HT
M2303001	BUSE (pour désherbage)	BLANCHE	80°-110°	08	1,80 € HT
M2303010	BUSE ANTIDERIVE A INDUCTION D'AIR EN KEMATAL (pour désherbage)	# couleur	80°-110°		5,40 € HT

N.B. PRÉCISER L'ANGLE ET LA COULEUR A LA COMMANDE

## BUSE EN LAITON

M2083201	BUSE EN LAITON (pour désherbage)	65°-80°-110°	02	6,50 € HT
M2113201	BUSE EN LAITON (pour désherbage)	65°-80°-110°	03	6,50 € HT
M2143201	BUSE EN LAITON (pour désherbage)	65°-80°-110°	04	6,50 € HT
M2203201	BUSE EN LAITON (pour désherbage)	65°-80°-110°	05	6,50 € HT
M2253201	BUSE EN LAITON (pour désherbage)	65°-80°-110°	06	6,50 € HT
M2303201	BUSE EN LAITON (pour désherbage)	65°-80°-110°	08	6,50 € HT
M2083301	BUSE EN LAITON AVEC EXCENTRIQUE DE DIFFERENTE MESURE			7,70 € HT

N.B. PRÉCISER L'ANGLE A LA COMMANDE

## BUSE EN CERAMIQUE "ALBUZ"

CODICE	Descrizione	Prezzo	
M2110020	BUSE EN CERAMIQUE "ALBUZ" (pour désherbage)	JAUNE	7,00 € HT
M2110030	BUSE EN CERAMIQUE "ALBUZ" (pour désherbage)	BLEUE	7,00 € HT
M2110040	BUSE EN CERAMIQUE "ALBUZ" (pour désherbage)	ROUGE	7,00 € HT
M2110050	BUSE EN CERAMIQUE "ALBUZ" (pour désherbage)	MARRON	7,00 € HT
M2110060	BUSE EN CERAMIQUE "ALBUZ" (pour désherbage)	GRISE	7,00 € HT
M2110080	BUSE EN CERAMIQUE "ALBUZ" (pour désherbage)	BLANCHE	7,00 € HT
M2110100	BUSE EN CERAMIQUE "ALBUZ" (pour désherbage)	AZUR	7,00 € HT
M2113010	BUSE ANTIDERIVE A INDUCTION D'AIR EN CERAMIQUE "ALBUZ" CVI (pour désherbage et pulvérisation)	# couleur	15,00 € HT

N.B. PRÉCISER L'ANGLE ET LA COULEUR A LA COMMANDE

## BUSES CONIQUES "ALBUZ" ATR

M2093111	BUSE EN CÉRAMIQUE "ALBUZ" ATR (différentes couleurs) (pour désherbage et pulvérisation bas volume)	8,80 € HT
----------	--	-----------

N.B. PRÉCISER L'ANGLE ET LA COULEUR A LA COMMANDE

M2006001,16	BUSES MIROIR - DIFFERENTES MESURES (pour désherbage)	2,30 € HT
-------------	--	-----------











M2006000,23	EGOUTTOIR AVEC FILTRE (pour désherbage)	3,40 € HT
-------------	---	-----------

# JETS POUR ATOMISEURS ET PIÈCES DE RECHANGE





## JETS POUR ATOMISEURS ET Pièces de rechange

### JETS POUR ATOMISEURS ET PIÈCES DE RECHANGE

CODE	Description	Prix
 M2001612	JET 1/4" SIMPLE AVEC ANTI-GOUTTE (pour atomiseurs)	23 € HT
 M2001622	JET 1/4" DOUBLE AVEC ANTI-GOUTTE (pour atomiseurs)	29 € HT
 M2001623	JET A CANON DROIT 1/4" LONG DOUBLE RÉGLABLE AVEC ANTI-GOUTTE INCLUS (pour atomiseurs)	44 € HT
 M2000402	JET A CANON - BUSE DE NEBULISATION COURBÉE SANS ANTI-GOUTTE (pour atomiseurs)	30 € HT
 M2011602	TETE	2,30 € HT
 M2021602	JOINT PLAT	0,70 € HT
 M2041602	JOINT OR	0,60 € HT
 M2001821	FILTRE INOX	1,40 € HT
 M2101602	PLAQUE CÉRAMIQUE AVEC TROU DIAM. 1 - 1,2 - 1,5 - 1,8 - 2	3,30 € HT
 M2101702	CONVOYEUR EN ACIER INOXYDABLE AVEC TROU DIAM.. 1 - 1,2 - 1,5 - 1,8	1,40 € HT
 M2001611	TUBE INOX POUR ATOMIZZATORE AVEC 5 ATTACHES	84 € HT
M2001621	TUBE INOX POUR ATOMIZZATORE AVEC 6 ATTACHES	90 € HT
M2001631	TUBE INOX POUR ATOMIZZATORE AVEC 7 ATTACHES	96 € HT
2FOA	KIT FILTRES EN LAITON AUTO-NETTOYANTS	139 € HT

## Agitateurs

### AGITATEURS

CODE	Description	Prix
 M2001921	AGITATEUR DROIT	21 € HT
 M2002021	AGITATEUR HYDRAULIQUE	29 € HT
 M2002121	INJECTEUR D'EAU ANTI-POLLUTION	30 € HT

## Filtres

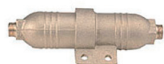

## FILTRES

CODE	Description	Prix
M2002229	FILTRE EN LAITON HAUTE PRESSION 60 BAR	80 € HT



M2002223	FILTRE EN "Y" EN LAITON HAUTE PRESSION 60 BAR	51 € HT
----------	---	---------



M2345033	FILTRE EN NYLON HAUTE PRESSION 50 BAR	63 € HT
----------	---------------------------------------	---------



M2202521	FILTRE INFERIEUR DIAM. 20 mm	5,70 € HT
M2252521	FILTRE INFERIEUR DIAM. 25 mm	5,70 € HT
M2302521	FILTRE INFERIEUR DIAM. 30 mm	7,20 € HT
M2402521	FILTRE INFERIEUR DIAM. 40 mm	7,20 € HT



M2202221	FILTRE POUR DESHERBAGE 10 BAR	20 € HT
----------	-------------------------------	---------



M2001200,9	FILTRE ASPIRATION 1"-1/4" - 100 L	28 € HT
------------	-----------------------------------	---------



M2500000,9	FILTRE ASPIRATION 1"-1/4" - 120 L AVEC VANNE	51 € HT
------------	--	---------



M2012621	FILTRE ASPIRATION 1" - 1/2" - 160 L AVEC VANNE	64 € HT
----------	--	---------



M2012821	FILTRE ASPIRATION 2" - 210 L AVEC VANNE	75 € HT
----------	---	---------





M2002721	FILTRE ASPIRATION A 3 VOIES - 240 L AVEC VANNE	183 € HT
----------	--	----------

# GROUPES DE COMMANDES



## Groupes de commandes électriques POUR ATOMISEURS ATP ET AT-TR

	CODE	Description	Prix
	QC	BOITIER DE COMMANDE POUR ELECTROVANNE	149 € HT
	EV2	KIT FERMETURE ELECTRIQUE 2 VOIES + BOITIER DE COMMANDE	630 € HT
	EV3	KIT FERMETURE ELECTRIQUE 3 VOIES. + BOITIER DE COMMANDE	873 € HT
	EV4	KIT FERMETURE ELECTRIQUE 4 VOIES + BOITIER DE COMMANDE	1.114 € HT
	<b>(dans les pulvérisateurs portés, il est monté uniquement pour la pulvérisation ou le traitement inter-rangs)</b>		
	DIS2E	KIT FERMETURE ELECTRIQUE 2 VOIES + BOITIER DE COMMANDE AVEC REGULATION MANUELLE DE LA PRESSION	1.246 € HT
	DIS2REG	KIT FERMETURE ELECTRIQUE 2 VOIES + BOITIER DE COMMANDE AVEC REGULATION ELECTRIQUE DE LA PRESSION applicable également sur les pulvérisateurs avec rampe de désherbage inter-rangs avant pour réguler la pression depuis la cabine ON/OFF	1.540 € HT











## Groupes de commandes manuels POUR PULVERISATEURS PORTÉS GP

	M1312	REGULATEUR ECM 2 VOIES (pour rampe inter-rangs ou désherbage)	166 € HT
	M1334	REGULATEUR UCM 4 VOIES AVEC FERMETURE GENERALE (pour rampe de désherbage)	298 € HT
	M1335	REGULATEUR IDROMINUS 5 VOIES VOLUMETRIQUE-MANUEL (pour rampe de désherbage)	455 € HT

## Groupes de commandes électriques POUR PULVERISATEURS GP ET CB-TR

	ODISEV0L5V	REGULATEUR VOLUMETRIQUE-ELECTRIQUE A 5 VOIES AVEC BOITIER DE COMMANDES ET REGULATION DE LA PRESSION ELECTRIQUE (pour rampe de désherbage)	2.335 € HT
---	------------	---	------------

## Vannes et raccords

ARTICLES VARIÉS		
CODE	Description	Prix
	M2454134 ROBINET A BILLE 1"	24 € HT
	M2454135 ROBINET A BILLE 1"-1/4"	32 € HT
	M2454136 ROBINET A BILLE 1" - 1/2"	39 € HT
	M2454234 ROBINET A BILLE A 3 VOIES 1"	29 € HT
	M2454236 ROBINET A BILLE A 3 VOIES 1"-1/4"	40 € HT
	M2454235 ROBINET A BILLE A 3 VOIES 1"-1/2"	48 € HT
	M2002821 VANNE A VOLET 1"-1/4"	54 € HT
	M2502001 MÉLANGEUR POUR POUDRE	25 € HT
	M2500000,19 VANNE DE VIDANGE ANTI-POLLUTION 1"-1/4"	14 € HT
	M2220059 BOUCHON DE VIDANGE COMPLET 1"-1/4"	5,50 € HT
	M110129-S RACCORD EN LAITON DIAM 8 mm <b>per MM 308</b>	3,20 € HT
	M110129 RACCORD EN LAITON 1/2" DIAM 8 mm	3,20 € HT
	M110131 RACCORD EN LAITON 1/2" DIAM 10 mm	3,50 € HT
	M110130 RACCORD EN LAITON 1/2" DIAM 13 mm	3,50 € HT
	M2000131 RACCORD EN LAITON COUDÉ 1/2" DIAM 10mm	6,50 € HT
	M2000130 RACCORD EN LAITON COUDÉ 1/2" DIAM 13mm	7,70 € HT
	M2000231 RACCORD DOUBLE EN LAITON DIAM 10 mm	2,40 € HT
	M2000230 RACCORD DOUBLE EN LAITON DIAM 13 mm	3,00 € HT
	M2002321 ROBINET A BILLE 3/8" - 1/2" M O 1/2" - 1/2" M	12,00 € HT
	M2002421 JOINT AUTOBLOQUANT POUR TUYAUX TRESSÉS EN PVC Préciser le diamètre. tube interne et externe	13,00 € HT

# ACCESSOIRES POUR GP, ATP, AT-TR, CB-TR



## pour pulvérisateurs et Atomiseurs Portés et Trainés

### ARTICLES VARIÉS



CODE	Description	Prix
LAVCIRC20	CUVE DE RINCAGE 20L <b>(obligatoire pour un usage professionnel réf. 2009/217CE)</b>	261 € HT
LAVCIRC20S	CUVE DE RINCAGE 20L AVEC SUPPORT <b>(obligatoire pour un usage professionnel réf. 2009/217CE)</b>	481 € HT
LAVCIRC35	CUVE DE RINCAGE 35L <b>(obligatoire pour un usage professionnel réf. 2009/217CE)</b>	320 € HT
LAVCIRC70	CUVE DE RINCAGE 70L <b>(obligatoire pour un usage professionnel réf. 2009/217CE)</b>	348 € HT



LAVCIST	BUSE DE LAVAGE POUR CUVE	98 € HT
---------	--------------------------	---------



KITLB	LAVE BIDONS	116 € HT
-------	-------------	----------



TRAMO	CUVE POUR MELANGE - INCORPORATION DE PRODUIT + LAVE BIDONS	1.095 € HT
-------	--	------------



TRAFIL	TRACEUR A MOUSSE + COMPRESSEUR 12V	1.326 € HT
--------	------------------------------------	------------



M2005111	BIDON 5L DE MOUSSE	68 € HT
----------	--------------------	---------



KITRP	KIT ROUES PIVOTANTES (pour 600 L - 800 L - 1000 L)	936 € HT
KITRP.1	KIT ROUES PIVOTANTES (pour 300 L - 400 L) <b>(réglables sur demande)</b>	570 € HT

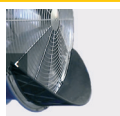

SCU	PARE FEUILLES	102 € HT
-----	---------------	----------



DEF	DEFLECTEURS D'AIR SUPERIEURS	147 € HT
-----	------------------------------	----------



PIND	PORTE DOCUMENTS	51 € HT
------	-----------------	---------



ZSER	BIDON 10L PRODUIT DETERGENT POUR CUVE	89 € HT
------	---------------------------------------	---------



AN0206P	CARDAN CAT.2 cm 60	147 € HT
AN0208P	CARDAN CAT.2 cm 80	161 € HT
AN0210P	CARDAN CAT.2 cm 100	167 € HT
ANOM10P	CARDAN CAT.S cm 100 HOMOCINETIQUE D'UN COTE	732 € HT

# Ligne écologique

## DÉSHERBEUR AU GAZ

Désherbeur au gaz (propane), adapté au traitement de surfaces de dimensions réduites (trottoirs, chemins de gravier ou de terre, pavés, clôtures, petits parkings, etc.) où une praticité d'utilisation maximale et une transportabilité aisée sont requises.

De série :

- Un chariot à deux roues conçu pour une bouteille de propane de 13kg
- Une lance de travail à puissance réglable et 5 m de tuyau gaz (certificat EN559) avec réducteur de pression réglable 1,5 BAR
- Allumeur pierre



CODE	Description	Puissance kcal/h	Brûleur	Dimensions	Poids	Prix / Port
<b>DESHERBEUR PIRO 1B (ROUES PLEINES)</b>						
M6000013	1 BOUTEILLE	36.800	1ø 42 mm	50x40x90	8	338 € HT / 1

<b>DESHERBEUR PIRO 1B PRO (ROUES PNEUMATIQUES, POIGNÉE AMOVIBLE)</b>						
M6000013-PRO	1 BOUTEILLE	36.800	1ø 42 mm	50x40x90	8	389 € HT / 1

## DÉSHERBEUR A AIR CHAUD

Désherbeur à air chaud au propane, adapté au traitement de surfaces de petite et moyenne taille (trottoirs, chemins de gravier ou de terre, pavés, clôtures, petits parkings, etc.) où une facilité d'utilisation et une transportabilité maximales sont maximales.

De série

- Un chariot à trois roues conçu pour une bouteille de propane de 13 kg (**non fournie**)
- Une lance de travail en aluminium de 120 cm avec aspiration d'air à puissance réglable
- 8 m de tuyau de gaz (certificat EN559) avec réducteur de pression réglable 1,5 - 2,0 BAR - 600°C en sortie (environ)
- Piezzo électrique



CODE	Description	Puissance kcal/h	Brûleur	Dimensions	Poids	Prix / Port
<b>DESHERBEUR A AIR CHAUD PIRO H-AIR (ROUES PNEUMATIQUES)</b>						
M6000013-AIR	PIRO H-AIR 1 BOUTEILLE	54.000	1 x largeur de travail 30/40 cm	56x90x105	25	2.850 € HT / 2



TUYAU DE GAZ LONGUEUR 8m



UTILISATION POUSSÉE



UTILISATION MANUELLE

# DÉSHERBEURS VAPEUR

Le désherbage à la vapeur représente un moyen moderne et écologique de traitement des mauvaises herbes. La chaleur émise par l'appareil (sous forme de vapeur) provoque un choc thermique sur la plante, détruisant ses cellules.

Machines polyvalentes conçues pour effectuer différents types de travaux qui peuvent être résumés dans les fonctions suivantes :

- Désherbage vapeur
- Lavage à la vapeur
- Désinfection à la vapeur

Fonctionnant en 12V, entièrement alimenté par batteries gel avec 4 heures d'autonomie ; équipé d'un brûleur à mazout; faible consommation d'eau et kit anticalcaire super silencieux de série.

Idéal pour désherber sur différents sols et surfaces ; facile à utiliser et extrêmement compact (**sans risque d'incendie**).

DISPONIBLE DANS LES VERSIONS SUIVANTES :

- STEAM 100-12VPU version a poser;  
 STEAM 100-12V version sur chariot manuel 4 roues;  
 STEAM 100-12VSP version sur chariot automoteur 4 roues.



STEAM 100-12VPU



STEAM 100-12V



STEAM 100-12VSP

## Steam 100

LA MACHINE EST FOURNIE AVEC LES ACCESSOIRES SUIVANTS:

- 10 m de tuyau vapeur
- Cloche en aluminium avec buse vapeur
- 1x lance thermique 90cm
- Batterie plomb/gel 150A 12V
- Chargeur de batterie
- Kit anti-calcaire



CODE	Capacité L	Chaudière 12 Volt	Moteur Pompe	Pompe	Vapeur kg/h	BAR	Temperature °C	Dimensions	Poids	Prix
<b>STEAM 100</b>										
STEAM 100-12VPU	100 L	38 kW	12 V - 180 W	12 V	45 reg.	7-9	150°	65x137x100	267	12.324 € HT / 7
STEAM 100-12V	100 L	38 kW	12 V - 180 W	12 V	45 reg.	7-9	150°	80x170x145	325	12.844 € HT / 7
STEAM 100-12VSP	100 L	38 kW	12 V - 180 W	12 V	45 reg.	7-9	150°	70x190x140	430	18.098 € HT / 7

### ACCESSOIRES

	CODES	Description	Prix
	UG-LAVAG	BUSE VAPEUR POUR LAVAGE	46 € HT
	M6000602-R	RAMPE DE DESHERBAGE 4 ROUES 25cm	377 € HT
	M6008000-R	RAMPE FRONTALE FIXE 60 cm POUR VERSION AUTOMOTEUR	1.142 € HT
	BATT12V-300A-LI	SUPPLEMENT POUR BATTERIE LITHIUM 300A 12V (AUTONOMIE 8H) AVEC CHARGEUR DE BATTERIE	2.125 € HT
	KITGOLF	KIT ANNEAUX DE FIXATION (4pcs)	66 HT
<b>ADDITIFS ANTI-CALCAIRE ET NOTTYANT CHAUDIERE</b>			
	PREKALK	BIDON 10L DE PRODUIT ANTI-CALCAIRE "PREKALK"	34 € HT
	DS1	BIDON 10L DE PRODUIT DESINCRUSTANT "DS1"	85 € HT

Il n'est pas possible d'équiper le produit STEAM avec l'option P-DOS-PS (kit pompe anticalcaire pour eau dure).

# DÉSHERBEUR VAPEUR POLYVALENT AUTONOME

Le désherbage à la vapeur représente un moyen moderne et écologique de traitement des mauvaises herbes. La chaleur émise par l'appareil (sous forme de vapeur) provoque un choc thermique sur la plante, détruisant ses cellules.

## MACHINES POLYVALENTES CONÇUES POUR ÊTRE INSTALLÉES SUR PLATES-FORMES

Permet :

- Désherbage vapeur 140° / 20 BAR
- Désinfection vapeur 140° / 20 BAR
- Lavage HP 140° / 60 BAR
- utilisation d'une source électrique autonome de 230 V (eco pick-up).

La polyvalence de ces machines s'avère être un investissement plus que raisonnable pour un appareil offrant de multiples possibilités et pouvant être utilisé tout au long de l'année avec un coût de maintenance minimum. La pompe en céramique à 3 pistons avec tête en laiton de 15 l/min à 80 Bar permet un lavage et un nettoyage hautement professionnels.

Le carénage complet de la machine et le générateur super silencieux permettent des niveaux sonores inférieurs à 85 dB, idéaux pour une utilisation dans les zones résidentielles et les lieux publics.

Grâce à la chaudière diesel de 75,5 kW, il y a une production continue de vapeur à 140°C, ce qui permet de l'utiliser pour la désinfection à la vapeur et le désherbage (**sans risque d'incendie**) de surfaces en gravier et pavées, trottoirs, avenues, routes, aires de repos, parcs, places, parterres de fleurs avec paillis, installations sportives, cimetières.

**IL PERMET ÉGALEMENT LE DÉSHERBAGE DANS LES ZONES CULTIVÉES BIOLOGIQUEMENT.**

## Eco Pick-Up 500-1000 L

ECO PICK-UP 1000 L



MACHINE CERTIFIÉE

**cetim**

### LA MACHINE EST FOURNIE AVEC LES COMPOSANTS STANDARD SUIVANTS :

- Kit anticalcaire
- 2x enrouleurs automatiques avec 20m de tuyau vapeur
- 2x lances 90cm
- 2 cloches en aluminium avec buse vapeur
- 1x rampe à trous de 40cm
- 2x buses pour nettoyage HP
- 1x brosse pour le nettoyage des surfaces planes (ex : panneaux de signalisation).



CODICE	Capacité	Alternateur	Moteur générateur	Moteur Pompe	Pompe	L/min	BAR	Température °C	Chaudière	Dimensions	Poids	Prix / Port
--------	----------	-------------	-------------------	--------------	-------	-------	-----	----------------	-----------	------------	-------	-------------

### ECO PICK UP AVEC CUVE 500-1000 L - AVEC GROUPE ELECTROGENE

<b>M6020500</b>	500 L	230 V 2900 W	EU30IS1 HONDA	2,2 kW 230 V	SXM 15.20	15,0	80/20	80°/140°C	220 V 75 kW	102x170x160	450	<b>18.941 € HT / 7</b>
<b>M6020100</b>	1000 L	230 V 2900 W	EU30IS1 HONDA	2,2 kW 230 V	SXM 15.20	15,0	80/20	80°/140°C	220 V 75 kW	102x210x160	470	<b>19.599 € HT / 7</b>

### ECO PICK UP AVEC CUVE 500-1000 L - A BATTERIE 12V / 8 HEURES D'AUTONOMIE CHARGEUR INCLUS

<b>B6020500</b>	500 L	Batt. Li ion 8H d'autonomie		500 W 12 V	SXM 11.20	11,0	15 max	140°C	12 V 90 kW	102x170x160	480	<b>25.168,00 / 7</b>
<b>B6020100</b>	1000 L	Batt. Li ion 8H d'autonomie		500 W 12 V	SXM 11.20	11,0	15 max	140°C	12 V 90 kW	102x210x160	500	<b>25.817,00 / 7</b>

### ACCESSOIRES

	CODES	Description	Prix
	<b>M6000600-R</b>	RAMPE DE DESHERBAGE EN INOX 40 cm A 4 ROUES	<b>455 € HT</b>
	<b>SPAROT</b>	BROSSE ROTATIVE POUR LE NETTOYAGE DE SURFACES PLANES	<b>117 € HT</b>
	<b>PREKALK</b>	BIDON 10L DE PRODUIT ANTI-CALCAIRE "PREKALK"	<b>34 € HT</b>
	<b>DS1</b>	BIDON 10L DE PRODUIT DESINCRUSTANT "DS1"	<b>85 € HT</b>
	<b>P-DOS-PS</b>	KIT POMPE ANTICALCAIRE POUR EAU DURE	<b>506 € HT</b>
	<b>PIND</b>	PORTE DOCUMENTS	<b>54 € HT</b>

# DÉSHERBEUR VAPEUR POLYVALENT SUR TRACTEUR

LES VERSIONS ECO GP SONT CONÇUES POUR ÊTRE APPLIQUÉES AUX TRACTEURS (minimum 40CV) et fonctionnent via la P.D.F. et la batterie du tracteur.

De série :

- Kit anticalcaire
- 10 M de tuyau vapeur
- Lance thermique 90cm
- Pompe hydraulique sur PDF

**Machines conçues pour utiliser des rampes de vapeur inter-rangs.**

Les versions ECO GP PORTÉ sont équipés d'un réservoir autoportant en acier inoxydable de 500 L ou 800 L et s'appliquent au troisième point du

tracteur.

Version ECO GP ARTICULÉS sont fournis sans cuve,  
Version ECO GP TRAINÉ est fournie avec cuve de 500 ou 1000 litres et timon articulé

**Toutes les versions peuvent être équipées d'une chaudière de 90 kW pour fonctionner à 1 rampe ou d'une chaudière de 150 kW pour fonctionner à 2 rampes.**



ECO GP ARTICULÉ  
(Cuve non incluse)



ECO GP TRAINÉ  
(capacité cuve 500-1000 L)



ECO GP PORTÉ  
(capacité cuve 500-800 L)

## Eco GP

CODE	Capacité	Chaudière 12 Volt	Moteur Pompe	Pompe	L/min	BAR	Température °C	Dimensions	Poids	Prix / Port
<b>ECO GP PORTÉ</b>										
M6020511	500 L INOX	90 kW	HYDRAULIQUE	RK 18.20	18,0	100/10	80°/140°	102x100x150	390	22.184 € HT / 7
M6020511-2 ■	500 L INOX	150 kW	HYDRAULIQUE	RK 18.20	18,0	100/10	80°/140°	102x100x150	430	23.482 € HT / 7
M6020811	800 L INOX	90 kW	HYDRAULIQUE	RK 18.20	18,0	100/10	80°/140°	102x150x170	430	24.520 € HT / 7
M6020811-2 ■	800 L INOX	150 kW	HYDRAULIQUE	RK 18.20	18,0	100/10	80°/140°	102x150x170	470	25.816 € HT / 7
<b>ECO GP ARTICULÉ</b>										
M60200A	PAG	90 kW	HYDRAULIQUE	RK 18.20	18,0	100/10	80°/140°	102x70x150	180	20.109 € HT / 7
M60200A-2 ■	PAG	150 kW	HYDRAULIQUE	RK 18.20	18,0	100/10	80°/140°	102x70x150	220	21.406 € HT / 7
<b>ECO GP TRAINÉ AVEC ATTELAGE REGLABLE</b>										
M60205IT	500 L	90 kW	HYDRAULIQUE	RK 18.20	18,0	100/10	80°/140°	120x260x150	430	21.926 € HT / 7
M60205IT-2 ■	500 L	150 kW	HYDRAULIQUE	RK 18.20	18,0	100/10	80°/140°	120x260x150	470	23.223 € HT / 7
M60201IT	1000 L	90 kW	HYDRAULIQUE	RK 18.20	18,0	100/10	80°/140°	120x280x160	480	22.704 € HT / 7
M60201IT-2 ■	1000 L	150 kW	HYDRAULIQUE	RK 18.20	18,0	100/10	80°/140°	120x280x160	520	24.000 € HT / 7
■ SUPPLEMENT CHAUDIERE 200 kW (SUPP19)										5.190 € HT



ECO GP  
TRACTEUR AVEC RAMPE INTER-RANGS  
DOUBLE M6020312





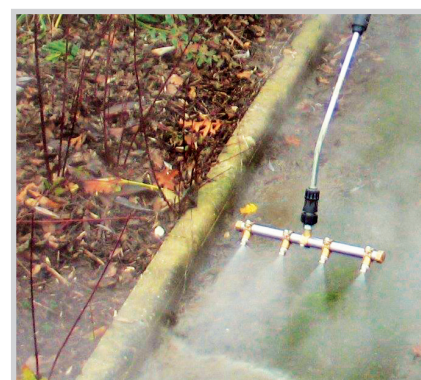







ECO GP  
TRACTEUR AVEC RAMPE INTER-RANGS  
SIMPLE M6020311



RAMPE DE DESHERBAGE ET LAVAGE VAPEUR  
40 cm (de serie pour ECO GP, ECO PICK UP)  
M6000600

# DÉSHERBEUR VAPEUR POLYVALENT

## ACCESSOIRES ET PIÈCES

	CODE	Description	Prix
	M6020311	RAMPE VAPEUR INTER-RANG HYDRAULIQUE SIMPLE (LARGEUR TRAVAIL 50 cm) <b>N.B. Livrée sans flexibles hydrauliques</b>	2.530 € HT
	M6020312	RAMPE VAPEUR INTER-RANG HYDRAULIQUE DOUBLE (LARGEUR TRAVAIL 50 cm + 50cm pour rangs de 1.8 à 3m) <b>N.B. Livrée sans flexibles hydrauliques</b>	3.828 € HT
	M6020311.2	RAMPE VAPEUR INTER-RANGS LATÉRALES 40-60 cm POUR OLIVIERS ET AGRUMES <b>N.B. Livrée sans flexibles hydrauliques</b>	5.171 € HT
	PIST	KIT VERIN VERTICAL POUR RAMPE INTER-RANG	519 € HT
	M6020120	RAMPE FRONTALE FIXE 120 cm RELEVAGE HYDRAULIQUE A 1 VERIN <b>N.B. Livrée sans flexibles hydrauliques</b>	2.920 € HT
	M6020300	ATTELAGE FRONTAL CAT.2 POUR RAMPE HYDRAULIQUE	510 € HT
	EV2VAP	KIT 2 ELECTROVANNES AVEC BOITIER DE COMMANDE	766 € HT
	M6000600-R	CLOCHE DE DESHERBAGE VAPEUR INOX 40 cm DE TRAVAIL A 4 ROUES	455 € HT
	N1009021-20V	ENROULEUR A RESSORT AVEC 20 m DE TUYAU VAPEUR	1.1235 € HT
	H-STEAM	TUBE VAPEUR AVEC GAINÉ DE PROTECTION	39 € HT
	L-STEAM	LANCE 90 cm AVEC PISTOLET pour STEAM 100	129 € HT
	L-PICKUP	LANCE 90 cm AVEC PISTOLET pour ECO PICK-UP et ECO GP	221 € HT
	M6000700-S	CLOCHE VAPEUR EN ALUMINIUM A 1 BUSE pour STEAM 100 et ECO GP	144 € HT
	M6000700-P	CLOCHE VAPEUR EN ALUMINIUM A 1 BUSE pour ECO PICK-UP	158 € HT
	M6000600	RAMPE MANUELLE 40 cm	129 € HT
	M1003299	BUSE LAVAGE pour ECO PICK-UP et ECO GP	18 € HT
	KITTUBI1	KIT FLEXIBLES HYDRAULIQUES RAMPE SIMPLE	195 € HT
	KITTUBI2	KIT FLEXIBLES HYDRAULIQUES RAMPE DOUBLE	389 € HT
	DIST-OIL-2+1VM	DISTRIBUTEUR HYDRAULIQUE MANUEL 2 VOIES + 1	1.623 € HT
	DIST-OIL-4+1VM	DISTRIBUTEUR HYDRAULIQUE MANUEL 4 VOIES + 1	2.466 € HT
	DIST-OIL-2+1VE	DISTRIBUTEUR HYDRAULIQUE ELECTRIQUE 2 VOIES + 1	2.284 € HT
	DIST-OIL-4+1VE	DISTRIBUTEUR HYDRAULIQUE ELECTRIQUE 4 VOIES + 1	3.141 € HT
	PIND	PORTE DOCUMENTS	54 € HT
	P-DOS-PS	KIT POMPE ANTICALCAIRE POUR EAU DURE	506 € HT
	PREKALK	BIDON 10L DE PRODUIT ANTI-CALCAIRE "PREKALK"	34 € HT
	DS1	BIDON 10L DE PRODUIT DESINCRUSTANT "DS1"	85 € HT



CLOCHE EN ALUMINIUM A UNE BUSE  
M6000700-S  
M6000700-P



CLOCHE EN INOX DE 40 cm  
M6000600-R (option pour tous les modèles)



BROSSE ROTATIVE POUR LE NETTOYAGE DES SURFACES PLANES SPAROT (de série pour ECO PICK UP)

# MACHINES POUR LE NETTOYAGE DE PANNEAUX PHOTOVOLTAÏQUES

MM SOLAR est un produit conçu pour le nettoyage spécifique des installations photovoltaïques, principalement installées sur des toitures de moyenne et grande surfaces. Son objectif est d'accélérer encore le nettoyage, de réduire la fatigue, d'augmenter la sécurité de l'opérateur et de donner la possibilité d'atteindre des endroits difficiles d'accès avec les équipements traditionnels. MM SOLAR est compact et facile à manipuler, avec des capacités de mouvement et de déplacement uniques grâce au système de radiocommande sans fil. Via un joystick sensible et très précis vous contrôlez parfaitement le robot à tout moment.

Capacité de nettoyage jusqu'à 1500 m<sup>2</sup>/heure (MM SOLAR 1), jusqu'à 1100 m<sup>2</sup>/heure (MM SOLAR 2) et jusqu'à 1000 m<sup>2</sup>/heure (MM SOLAR 3).

Elle combine l'action nettoyante d'une brosse rotative spécifique à poils en nylon avec l'utilisation d'eau déminéralisée pour un résultat de nettoyage parfait. Il peut être associé à un système de rétention avec enrouleur automatique de 40 m et alimenté via une station de production d'eau déminéralisée. Il est totalement autonome et alimenté par un système de batterie lithium (24v) de dernière génération (fournie séparément) avec une autonomie allant jusqu'à 4 heures de travail continu (MM SOLAR 1) et jusqu'à 2 heures de travail continu (MM SOLAR 2 et MM SOLAR 3). En option, il est disponible avec une radiocommande sans fil pour le contrôle à distance avec caméra ou un système avec contrôle à distance via GPS-RTK.



**MM SOLAR 1**  
PENTE MAXIMALE 20°



**MM SOLAR 2**  
PENTE MAXIMALE 20°



**MM SOLAR 3**  
PENTE MAXIMALE 15°

## ROBOT MM SOLAR

CODE	Largeur Hors tout	Brosse	Vitesse rotation	Vitesse Max avancement	Rendement nettoyage	Consommation eau	Pression Max bar	Dimensions	Poids Corps/ Brosse	Prix / Port
<b>ROBOT MM SOLAR</b>										
<b>MMSOLAR1</b>	1390 mm	Brosse Nylon 1220 mm	250 tr/min	60 m/min	1500 m <sup>2</sup> /h	≥ 6 L/min	10	93x88x60	58 13	<b>25.035 € HT / 5</b>
<b>MMSOLAR2</b>	1180 mm	Brosse Nylon 1010 mm	250 tr/min	60 m/min	1300 m <sup>2</sup> /h	≥ 6 L/min	10	88x73x45	39 11	<b>19.788 € HT / 5</b>
<b>MMSOLAR3</b>	980 mm	Brosse Nylon 810 mm	250 tr/min	35 m/min	1000 m <sup>2</sup> /h	≥ 6 L/min	10	66x66x45	35 10	<b>15.780 € HT / 5</b>
<b>ACCESSOIRES</b>										
<b>BATT 24V-42ALI</b>	<b>(Pour MM SOLAR 1)</b> Pack batterie au lithium (durée : 4h de travail) Poids : 15 kg									<b>1.469 € HT</b>
<b>BATT 24V-22ALI</b>	<b>(Pour MM SOLAR 2)</b> Pack batterie au lithium (durée : 2h de travail) Poids : 3,8 kg									<b>587 € HT</b>
<b>BATT 24V-14ALI</b>	<b>(Pour MM SOLAR 3)</b> Pack batterie au lithium (durée : 2h de travail) Poids : 2,5 kg									<b>477 € HT</b>
<b>CARLI40</b>	Chargeur de batterie pour BATT 24V-42ALI <b>pour MM SOLAR 1</b>									<b>254 € HT</b>
<b>CARLI10</b>	Chargeur de batterie pour BATT 24V-14ALI et BATT 24V-22ALI <b>pour MM SOLAR 2 E 3</b>									<b>229 € HT</b>
<b>SP1</b>	KIT 2° BROSSE ARRIERE 1220 mm <b>pour MM SOLAR 1</b>									<b>3.676 € HT</b>
<b>SP2</b>	KIT 2° BROSSE ARRIERE 1010 mm <b>pour MM SOLAR 2</b>									<b>3.064 € HT</b>
<b>SP3</b>	KIT 2° BROSSE ARRIERE 810 mm <b>pour MM SOLAR 3</b>									<b>2.451 € HT</b>
<b>KIT SPAV</b>	Kit brosse haute vitesse 500 tr/min									<b>600 € HT/brosse</b>
<b>EV1</b>	Kit electrovanne pour ouverture liquide									<b>420 € HT</b>
<b>KIT-TEL</b>	KIT CAMERA + ECRAN LCD									<b>1.592 € HT</b>
<b>KIT-AVV</b>	ENROULEUR AUTOMATIQUE A RESSORT AVEC 40 M DE TUYAU									<b>523 € HT</b>
<b>POUR DETERMINER LES PENTES ANNONCÉES, LES TESTS ONT ETE REALISÉS SUR PANNEAUX SECS ET MOUILLÉS POUR OBTENIR UNE VALEUR OPTIMALE</b>										



## MACHINES POUR LE NETTOYAGE DE PANNEAUX PHOTOVOLTAÏQUES

**CENTRALE PROFESSIONNELLE SUR CHARIOT** légère et maniable qui permet le lavage de tous types de panneaux photovoltaïques à l'aide d'EAU DÉMINÉRALISÉE sous pression (de 20 à 70 bars selon le modèle) obtenue à partir du SYSTÈME DE FILTRAGE via MEMBRANE D'OSMOSE INVERSE (RO). Le système est composé d'un pré-filtre avec maille en acier inoxydable lavable 100 MESH, d'un seul filtre de microfiltration de 5 microns et charbon actif pour une durée de 15 000 litres et d'une membrane d'osmose inverse RO d'environ 300 000 litres. Ce système permet d'obtenir une eau 100% pure. Il peut être équipé d'un moteur essence ou d'un moteur électrique. Hydro Pure Kart est couplé à une pompe à piston pour mettre sous pression l'eau de lavage. Conçu pour les particuliers et les professionnels pour le nettoyage de petites et moyennes installations en toiture ou au sol.

### LIVRÉ DE SÉRIE AVEC :

- Système de filtre à osmose inverse
- Perche télescopique en aluminium de 4m
- Brosse fixe de 40cm avec poils nylon
- Brosse double contra-rotative avec poils nylon, largeur de travail 40cm
- 25 m de tuyau
- Compteur d'eau
- Instrument électronique pour le contrôle de la salinité (TDS).

### ACCESSOIRES / OPTIONS:

- Perches télescopiques en aluminium jusqu'à 7,4 m
- Perches télescopiques en carbone jusqu'à 13 m
- Rallonge de tuyau
- Enrouleur pour 40m de tuyau
- Brosses rotatives de différentes tailles



HPK-E



HPK-E-MAXI2



HPK-S-MAXI

## Hydro Pure Kart

CODE	Moteur			eau du robinet		Eau déminéralisée		Dimensions	Poids kg	Prix / Port
	TYPE	VOLT	HP	PRESSION	CAPACITÉ	PRESSION	CAPACITÉ			
<b>HPK</b>										
HPK-E	ELECTRIQUE	230 Volt MONOPHASE	2,0 HP	0-50 bar	660 L/h	20 bar	180 L/h	50x70x105	43,4	3.340 € HT / 3
HPK-E-MAXI2	ELECTRIQUE	230 Volt MONOPHASE	3,0 HP	0-50 bar	660 L/h	50 bar	390 L/h	50x75x105	56,8	4.142 € HT / 3
HPK-S-MAXI	ESSENCE	HONDA GP200	6,0 HP	0-50 bar	660 L/h	50 bar	390 L/h	50x80x105	75	4.676 € HT / 4



## MACHINES POUR LE NETTOYAGE DE PANNEAUX PHOTOVOLTAÏQUES

**CENTRALE PROFESSIONNELLE SUR CHARIOT** qui permet le lavage de tous types de panneaux photovoltaïques à l'aide d'EAU DÉMINÉRALISÉE à une pression réglable jusqu'à 70 bars, obtenue à partir d'un SYSTÈME DE FILTRAGE utilisant une MEMBRANE D'OSMOSE INVERSE (RO). Le système est composé d'un pré-filtre avec maille en acier inoxydable lavable 100 MESH, d'un filtre à charbon actif d'une durée de vie de 90 000 litres et d'une ou plusieurs membranes d'osmose inverse RO d'une durée de vie d'environ 300 000 litres. Ce système permet d'obtenir de l'eau 100% pure et de travailler avec 2 opérateurs simultanément. L'unité sur roues peut être équipée d'un moteur à essence ou d'un moteur électrique. Hydro Pure BARROW est couplée à une pompe à piston pour mettre sous pression l'eau de lavage et peut également être équipée d'une chaudière qui permet de réguler la température de l'eau de lavage. Conçu pour les particuliers et les professionnels pour le nettoyage des installations électriques en toiture et au sol de plus de 150 kW.

### LIVRÉ DE SÉRIE AVEC :

- Système de filtre à osmose inverse
- Perche télescopique en aluminium de 4m
- Brosse fixe de 40cm avec poils nylon
- Brosse double contra-rotative avec poils nylon, largeur de travail 40cm
- Enrouleur avec 50m de tuyau
- Compteur d'eau
- Instrument électronique pour le contrôle de la salinité (TDS).

### ACCESSOIRES / OPTIONS:

- Perches télescopiques en aluminium jusqu'à 7,4 m
- Perches télescopiques en carbone jusqu'à 13 m
- Rallonge de tuyau
- Enrouleur pour 40m de tuyau
- Brosses rotatives de différentes tailles



HPB-E



HPB-S

## Hydro Pure Barrow

CODE	Moteur		eau du robinet		Eau déminéralisée		Dimensions	Poids kg	Prix / Port	
	TYPE	VOLT	HP	PRESSION	CAPACITÉ	PRESSION				CAPACITÉ
<b>HPB</b>										
HPB-E	ELECTRIQUE	230 Volt MONOPHASE	3 HP	0-70 bar	1260 L/h	50 bar	390 L/h	80x170x100	155	6.060 € HT / 4
HPB-S	ESSENCE	HONDA GP200	6 HP	0-70 bar	1260 L/h	50 bar	390 L/h	80x170x100	150	6.366 € HT / 4
<b>OPTIONS</b>										
MEM50	KIT DOUBLE MEMBRANE POUR DOUBLER LE DEBIT D'EAU DEMINERALISEE									1.323 € HT
HPB-2VL	KIT POUR TRAVAILLER AVEC 2 OPERATEURS SIMULTANEMENT : 1 PERCHE TELESCOPIQUE EN ALUMINIUM DE 4,2 M (2 TRONCONS) + 1 BROSSSE DOUBLE CONTRE-ROTATIVE + 10+10 M DE TUYAU ET REPARTITEUR AVEC RACCORDS RAPIDES (MEM50 OBLIGATOIRE)									1.059 € HT
HCAL	GENERATEUR DE CHAUFFE AUTONOME DIESEL 1000W (pour réguler la température de nettoyage)									3.031 € HT
KITANTIP	POMPE DOSEUSE 220V POUR ANTI-PRECIPIANTS									794 € HT
ANTIP25	BIDON 25 kg ANTI-PRECIPIANTS									245 € HT



## MACHINES POUR LE NETTOYAGE DE PANNEAUX PHOTOVOLTAÏQUES

**GROUPE SUR SOCLE** qui permet le lavage de tous types de panneaux photovoltaïques à l'aide d'EAU DÉMINÉRALISÉE à une pression réglable jusqu'à 70 bars, obtenue à partir d'un SYSTÈME DE FILTRAGE utilisant une MEMBRANE D'OSMOSE INVERSE (RO). Le système est composé d'un pré-filtre avec maille en acier inoxydable lavable 100 MESH, d'un filtre à charbon actif d'une durée de vie de 30 000 litres et d'une ou plusieurs membranes d'osmose inverse RO d'une durée de vie d'environ 300 000 litres. Ce système permet d'obtenir de l'eau 100% pure et de travailler avec 2 opérateurs simultanément.

Hydro Pure PICK-UP est couplé à une pompe à piston pour mettre sous pression l'eau de lavage.

Le moteur autonome (HONDA GP200 4 temps de 6 CV) et le réservoir avec réserve d'eau (500 litres ou 1000 litres) permettent de travailler en toute autonomie.

Conçu pour les particuliers et les professionnels pour le nettoyage des installations électriques en toiture et au sol de plus de 150 kW.

### LIVRÉ DE SÉRIE AVEC :

- Système de filtre à osmose inverse
- Perche télescopique en aluminium de 4m
- Brosse fixe de 40cm avec poils nylon
- Brosse double contra-rotative avec poils nylon, largeur de travail 40cm
- Enrouleur avec 50m de tuyau
- Compteur d'eau
- Instrument électronique pour le contrôle de la salinité (TDS).

### ACCESSOIRES / OPTIONS:

- Perches télescopiques en aluminium jusqu'à 7,4 m
- Perches télescopiques en carbone jusqu'à 13 m
- Rallonge de tuyau
- Enrouleur pour 40m de tuyau
- Brosses rotatives de différentes tailles

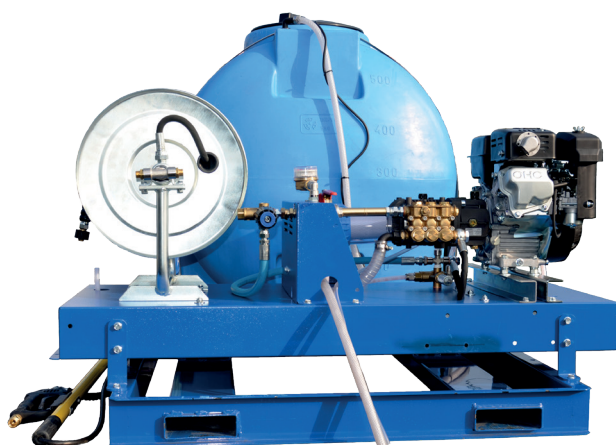

## Hydro Pure Pick-Up

CODE	Moteur		eau du robinet		Eau déminéralisée		Dimensions	Poids kg	Prix / Port	
	TYPE	VOLT	HP	PRESSION	CAPACITÉ	PRESSION				CAPACITÉ
<b>HPP</b>										
<b>HPP-500 •</b>	ESSENCE	HONDA GP200	6 HP	0-70 bar	1260 L/h	50 bar	390 L/h	140x160x130	175	<b>7.080 € HT / 7</b>
<b>HPP-1000 •</b>	ESSENCE	HONDA GP200	6 HP	0-70 bar	1260 L/h	50 bar	390 L/h	140x210x130	195	<b>7.729 € HT / 7</b>
<b>OPTIONS</b>										
<b>MEM50</b>	KIT DOUBLE MEMBRANE POUR DOUBLER LE DEBIT D'EAU DEMINERALISEE								<b>1.323 € HT</b>	
<b>HPB-2VL</b>	KIT POUR TRAVAILLER AVEC 2 OPÉRATEURS SIMULTANÉMENT : 1 PERCHE TÉLESCOPIQUE EN ALUMINIUM DE 4,2 M (2 TRONÇONS) + 1 BROSSE DOUBLE CONTRE-ROTATIVE + 10+10 M DE TUYAU ET RÉPARTITEUR AVEC RACCORDS RAPIDES <b>(MEM50 OBLIGATOIRE)</b>								<b>1.059 € HT</b>	
<b>HCAL</b>	GENERATEUR DE CHAUFFE AUTONOME DIESEL 1000W (pour réguler la température de nettoyage)								<b>3.031 € HT</b>	
<b>KITANTIP</b>	POMPE DOSEUSE 220V POUR ANTI-INCRUSTANT								<b>794 € HT</b>	
<b>ANTIP25</b>	BIDON 25 kg ANTI-PRECIPIANTS								<b>245 € HT</b>	

• **Équipement avec moteur électrique sur demande.**

# MACHINES POUR LE NETTOYAGE DE PANNEAUX PHOTOVOLTAIQUES

Groupe professionnel à roues qui permet la production d'EAU DÉMINÉRALISÉE, obtenue à partir d'un SYSTÈME DE FILTRAGE via MEMBRANE D'OSMOSE INVERSE (RO).

Le système est composé d'un pré-filtre avec maille en acier inoxydable lavable 100 MESH, d'un filtre à charbon actif d'une durée de vie de 90 000 litres et d'une ou plusieurs membranes d'osmose inverse RO d'une durée de vie d'environ 300 000 litres. Ce système vous permet d'obtenir de l'eau 100% pure.

Hydro Pure Station est couplée à une pompe à piston électrique pour alimenter les membranes d'osmose RO.



## Hydro Pure Station

CODE	Description	Prix / Port
<b>PRO</b>		
PRO360	PRODUCTEUR D'EAU DÉMINÉRALISÉE 360 L/H PAR OSMOSE INVERSE (RO) 230V MONOPHASÉ	5.625 € HT / 5
PRO720	PRODUCTEUR D'EAU DÉMINÉRALISÉE 720 L/H PAR OSMOSE INVERSE (RO) 230V MONOPHASÉ	6.948 € HT / 5
PRO1080	PRODUCTEUR D'EAU DÉMINÉRALISÉE 1080 L/H PAR OSMOSE INVERSE (RO) 400V TRIPHASÉ	9.188 € HT / 5
<b>SU RICHIESTA</b>		
QUADRO230	PANNEAU D'ARRÊT AUTOMATIQUE AVEC CAPTEUR DE NIVEAU 230 V (POUR PRO360 ET PRO720)	1.446 € HT
QUADRO400	PANNEAU D'ARRÊT AUTOMATIQUE AVEC CAPTEUR DE NIVEAU 400 V (POUR PRO1080)	1.966 € HT
KITANTIP	KIT ANTI-INCRUSTANT COMPOSÉ DE : POMPE DOSEUSE 220V - SUPPORT - RÉSERVOIR	794 € HT
ADD	ADOUCCISSEUR D'EAU AUTOMATIQUE ECO DUPLEX 12V OU 230V - 30X50X43 CM - 60L/MIN MAX	3.217 € HT



# MACHINES POUR LE NETTOYAGE DE PANNEAUX PHOTOVOLTAIQUES

## Système avec résine de 8.5 L

**BOMBONE DE 8,5 L PRECHARGÉE  
AVEC DE LA RESINE DEMINERALISANTE.**  
PRODUIT 1200 LITRES D'EAU DEMINERALISÉE.



CODE	Description	Prix / Port
<b>FR8.5</b>		
FR8.5	SYSTEME AVEC RESINE DE 8,5 L AUTONOMIE 1200 L (AVEC DURETÉ D'EAU 200 ppm)	292 € HT / 1
<b>KIT8-1</b>		
KIT8-1	SYSTEME AVEC RESINE DE 8,5 L AUTONOMIE 1200 L (AVEC DURETÉ D'EAU 200 ppm) AVEC : PERCHE TELESCOPIQUE 4 m, BROSSE FIXE 40 cm, 10 m DE TUYAU	728 € HT / 2
<b>KIT8-2</b>		
KIT8-2	SYSTEME AVEC RESINE DE 8,5 L AUTONOMIE 1200 L (AVEC DURETÉ D'EAU 200 ppm) AVEC : PERCHE TELESCOPIQUE 4 m, BROSSE DOUBLE CONTRA-ROTATIVE 40 cm, 10 m DE TUYAU HP (NECESSITE UN NETTOYEUR HP)	927 € HT / 2

## Système avec résine de 25 L

**CHARIOT AVEC BOMBONE DE 25 L PRECHARGÉE  
AVEC DE LA RESINE DEMINERALISANTE.** PRODUIT 4000 LITRES D'EAU DEMINERALISÉE.

**LIVRÉE DE SERIE AVEC :**

- Chariot
- Pré filtre
- Filtro a charbons
- Compteur d'eau
- Raccords
- TDS pour le contrôle de la qualité de l'eau



CODE	Description	Prix / Port
<b>FR25</b>		
FR25	SYSTEME AVEC RESINE DE 25 L AUTONOMIE 4000 L (AVEC DURETÉ D'EAU 200 ppm)	1.258 € HT / 2



## Système avec résine de 50 L

**CHARIOT AVEC BOMBONE DE 50 L PRECHARGÉE  
AVEC DE LA RESINE DEMINERALISANTE.** PRODUIT 8000 LITRES D'EAU DEMINERALISÉE.

**LIVRÉE DE SERIE AVEC :**

- Chariot
- Pré filtre
- Filtro a charbons
- Compteur d'eau
- Raccords
- TDS pour le contrôle de la qualité de l'eau



CODE	Description	Prix / Port
<b>FR50</b>		
FR50	SYSTEME AVEC RESINE DE 50 L AUTONOMIE 8000 L (AVEC DURETÉ D'EAU 200 ppm), CHARIOT BASCULANT POUR FACILITER L'OPÉRATION DE REMPLACEMENT DES RÉSINES DANS LE COMPARTIMENT À BOUTEILLES AVEC FONCTION DE NETTOYEUR HP OU DE PORTE-OUTILS	2.184 € HT / 3
<b>ACCESSOIRES</b>		
<b>NETTOYEUR HP</b>		
L11120M	 NETTOYEUR HP EAU FROIDE AVEC MOTEUR ELECTRIQUE 230V DE 2,2 kW, POMPE A 3 PISTONS EN CERAMIQUE MAX 120 BAR REGLABLES 11 L/min	1.066 € HT
<b>TUYAU</b>		
HHOSE	 RALLONGE DE TUYAU AVEC RACCORDS RAPIDES POUR HPK-E, HPK E HPK-MAXI	8,30/m € HT



## Brosses

CODE	Description	Poids kg	Prix / Port
<b>BROSSES FIXES</b>			
HSF	DOUBLE ALIMENTATION, LARGEUR TRAVAIL <b>40 cm</b> , 10 BAR MAX, POUR PERCHES TELESCOPIQUES - FONCTIONNE AVEC TOUTES LES MACHINES	0,8	<b>81 € HT / 1</b>
HSFG	DOUBLE ALIMENTATION, LARGEUR TRAVAIL <b>60 cm</b> , 10 BAR MAX, POUR PERCHES TELESCOPIQUES - FONCTIONNE AVEC TOUTES LES MACHINES	1,1	<b>132 € HT / 1</b>
HSR	BROSSE ROTATIVE DOUBLES JETS, LARGEUR TRAVAIL <b>32 cm</b> , 70 BAR MIN	2,9	<b>393 € HT / 1</b>
<b>BROSSES DOUBLES CONTRA-ROTATIVES</b>			
HSRN	POILS NYLON, LARGEUR DE TRAVAIL <b>40 cm</b> , POUR PERCHES TELESCOPIQUES PRESSION ET DEBIT MINIMUM DE FONCTIONNEMENT 20 BAR - 8 L/MIN. AVEC SYSTEME RESINE : NETTOYEUR HP OBLIGATOIRE	2,2	<b>239 € HT / 1</b>
HSRN-NEW	<b>VERSION AVEC SYSTEME FLOTTANT</b> POILS NYLON, LARGEUR DE TRAVAIL <b>40 cm</b> , POUR PERCHES TELESCOPIQUES PRESSION ET DEBIT MINIMUM DE FONCTIONNEMENT 20 BAR - 8 L/MIN. AVEC SYSTEME RESINE : NETTOYEUR HP OBLIGATOIRE	2,6	<b>424 € HT / 1</b>
HSRN-KITR	KIT ROUES POUR HSRN-NEW	0,2	<b>19 € HT</b>
<b>BROSSES ROTATIVES HORIZONTALES 60/80/100 cm 24V</b>			
HSRL624VN	LARGEUR DE TRAVAIL <b>60 cm</b> , <b>MOTEUR ELECTRIQUE 24V</b> , POUR PERCHES TELESCOPIQUES ( <b>SANS BATTERIE NI ACCESSOIRES</b> ) AVEC 10 M DE CABLE + COMMANDE DU SENS DE ROTATION, PRESSION ET DEBIT MINIMUM DE FONCTIONNEMENT 3 BAR - 3 L/MIN.	6,4	<b>2.334 € HT / 2</b>
HSRL6-P24	KIT ANTI-PROJECTIONS EN ALUMINIUM POUR HSRL624VN	0,8	<b>119 € HT</b>
HSRL824V	LARGEUR DE TRAVAIL <b>80 cm</b> , <b>MOTEUR ELECTRIQUE 24V</b> , POUR PERCHES TELESCOPIQUES ( <b>SANS BATTERIE NI ACCESSOIRES</b> ) AVEC 10 M DE CABLE + COMMANDE DU SENS DE ROTATION, PRESSION ET DEBIT MINIMUM DE FONCTIONNEMENT 3 BAR - 3 L/MIN.	7,2	<b>2.572 € HT / 2</b>
HSRL8-P24	KIT ANTI-PROJECTIONS EN ALUMINIUM POUR HSRL824V	0,82	<b>123 € HT</b>
HSRL1024V	LARGEUR DE TRAVAIL <b>100 cm</b> , <b>MOTEUR ELECTRIQUE 24V</b> , POUR PERCHES TELESCOPIQUES ( <b>SANS BATTERIE NI ACCESSOIRES</b> ) AVEC 10 M DE CABLE + COMMANDE DU SENS DE ROTATION, PRESSION ET DEBIT MINIMUM DE FONCTIONNEMENT 3 BAR - 3 L/MIN..	8,0	<b>2.969 € HT / 2</b>
HSRL10-P24	KIT ANTI-PROJECTIONS EN ALUMINIUM POUR HSRL1024V	0,85	<b>135 € HT</b>
ZAIN	SAC PORTE BATTERIE		<b>119 € HT</b>
BATT24V-9ALI	PACK BATTERIE AU LITHIUM 9 A (DURÉE 2H DE TRAVAIL)		<b>369 € HT</b>
BATT24V-14ALIS	PACK BATTERIE AU LITHIUM 14 A (DURÉE 3H DE TRAVAIL) POUR HSRL 6-8-10 24V		<b>477 € HT</b>
CARLI5	CHARGEUR DE BATTERIE - 24V - 9ALI		<b>162 € HT</b>
CARLI10S	CHARGEUR DE BATTERIE - 24V - 14ALI PER HSRL 6-8-10 24V		<b>229 € HT</b>
TRASF	TRANSFORMATEUR 220V - 24V		<b>857 € HT</b>
CAVO	CABLE 24V AU METRE (MAX 30 m)		<b>7,30/m € HT</b>
<b>BROSSES ROTATIVES HORIZONTALES HYDROCINTETIQUES 60/80/100 cm</b>			
HSRL6N	LARGEUR DE TRAVAIL <b>60 cm</b> , POUR PERCHES TELESCOPIQUES, PRESSION ET DEBIT MINIMUM DE FONCTIONNEMENT 50 BAR - 9 L/MIN. AVEC SYSTEME RESINE : NETTOYEUR HP OBLIGATOIRE	4,6	<b>2.018 € HT / 2</b>
HSRL6-P	KIT ANTI-PROJECTIONS EN ALUMINIUM POUR HSRL6N	0,8	<b>107 € HT</b>
HSRL8	LARGEUR DE TRAVAIL <b>80 cm</b> , POUR PERCHES TELESCOPIQUES, PRESSION ET DEBIT MINIMUM DE FONCTIONNEMENT 50 BAR - 9 L/MIN. AVEC SYSTEME RESINE : NETTOYEUR HP OBLIGATOIRE	5,4	<b>2.184 € HT / 2</b>
HSRL8-P	KIT ANTI-PROJECTIONS EN ALUMINIUM POUR HSRL8	0,82	<b>114 € HT</b>
HSRL8-T	CHASSIS A 4 ROUES POUR UTILISATION SANS PERCHE POUR HSRL8 avec anti-proj.		<b>383 € HT</b>
HSRL10	LARGEUR DE TRAVAIL <b>100 cm</b> , POUR PERCHES TELESCOPIQUES, PRESSION ET DEBIT MINIMUM DE FONCTIONNEMENT 50 BAR - 9 L/MIN. AVEC SYSTEME RESINE : NETTOYEUR HP OBLIGATOIRE	6,2	<b>2.580 € HT / 2</b>
HSRL10-P	KIT ANTI-PROJECTIONS EN ALUMINIUM POUR HSRL10	0,85	<b>127 € HT</b>
HSRL10-T	CHASSIS A 4 ROUES POUR UTILISATION SANS PERCHE POUR HSRL10 avec anti-proj		<b>424 € HT</b>



# MACHINES POUR LE NETTOYAGE DE PANNEAUX PHOTOVOLTAIQUES

## Brosses



CODE	Description	Poids kg	Prix
<b>BROSSE ROTATIVE 100 cm - A TIRER</b>			
HSRL	LARGEUR DE TRAVAIL 100 cm, CCOMPLET AVEC SUPPORT, RACCORD DE TUYAU, KIT DE PROTECTION ANTI-ÉCLABOUSSURES EN ALUMINIUM. PRESSION DE FONCTIONNEMENT ET DÉBIT MINIMUM 50 BAR - 11 L/MIN. AVEC SYSTEME RESINE : NETTOYEUR HP OBLIGATOIRE	26,2	2.632 € HT / 2



<b>BROSSE ROTATIVE 100 cm 24V - A TIRER</b>			
HSRL24V	LARGEUR DE TRAVAIL 100 cm, MOTEUR ELECTRIQUE 24V AUTOMATIQUE AVEC RADIO-COMMANDE, (SANS BATTERIE NI ACCESSOIRES), COMPLET AVEC SUPPORT, RACCORD DE TUYAU, KIT DE PROTECTION ANTI-ÉCLABOUSSURES EN ALUMINIUM - FONCTIONNE AVEC : TOUS LES APPAREILS QUI PRODUISENT AU MOINS : DÉBIT 6 L/MIN ET 3 BAR	27,5	4.023 € HT / 2
BATT 24V-22ALI	PACK BATTERIE AU LITHIUM (DURÉE : 2H DE TRAVAIL)	3,8	587 € HT
CARLI10	CHARGEUR DE BATTERIE 10A		229 € HT
TRASF-2	TRANSFORMATEUR 220V - 24V - POUR ALIMENTER 2 MOTEURS 24V		959 € HT
RADIOCOM	RADIO COMMANDE SUPPLEMENTAIRE		179 € HT
CAVO	CABLE 24V AU METRE (MAX 30 m)		7,30/m € HT



<b>BROSSE ROTATIVE 125/175 cm POUR PANNEAUX AU SOL*</b>			
HSRL125	LARGEUR DE TRAVAIL 125 cm, MOTEUR HYDROCINETIQUE. PRESSION ET DEBIT MINIMUM DE FONCTIONNEMENT 50 BAR - 18 L/MIN. AVEC SYSTEME RESINE : NETTOYEUR HP OBLIGATOIRE	23,6	5.890 € HT / 2
HSRL175	LARGEUR DE TRAVAIL 175 cm, MOTEUR HYDROCINETIQUE. PRESSION ET DEBIT MINIMUM DE FONCTIONNEMENT 50 BAR - 18 L/MIN. AVEC SYSTEME RESINE : NETTOYEUR HP OBLIGATOIRE	26,6	6.285 € HT / 2
HSRL 12524VE ■●	LARGEUR DE TRAVAIL 125 cm, MOTEUR ELECTRIQUE 24V AUTOMATIQUE AVEC RADIO-COMMANDE, (SANS BATTERIE NI ACCESSOIRES), RACCORD DE TUYAU, KIT PARE-ÉCLABOUSSURES EN ALUMINIUM - FONCTIONNE AVEC : TOUS LES APPAREILS PRODUISANT UN DÉBIT D'AU MOINS 10 L/MIN ET 3 BAR	21,5	7.213 € HT / 2
HSRL 17524VE ■●	LARGEUR DE TRAVAIL 175 cm, MOTEUR ELECTRIQUE 24V AUTOMATIQUE AVEC RADIO-COMMANDE, (SANS BATTERIE NI ACCESSOIRES), RACCORD DE TUYAU, KIT PARE-ÉCLABOUSSURES EN ALUMINIUM - FONCTIONNE AVEC : TOUS LES APPAREILS PRODUISANT UN DÉBIT D'AU MOINS 10 L/MIN ET 3 BAR	26,6	7.610 € HT / 2
HSRL 240B2 24VE ■●	<b>BROSSE ROTATIVE A ROULEAUX DOUBLE - LARGHEUR DE TRAVAIL 240 cm AVEC MOTEUR ELECTRIQUE 24 V CC - AUTOMATIQUE AVEC RADIOCOMMANDE</b> (SANS BATTERIE NI ACCESSOIRES), RACCORD DE TUYAU, KIT PARE-ÉCLABOUSSURES EN ALUMINIUM - FONCTIONNE AVEC : TOUS LES APPAREILS PRODUISANT UN DÉBIT D'AU MOINS 10 L/MIN ET 3 BAR	68,0	11844 € HT / 3
KIT-ALL	KIT D'EXTENSION À 4 M POUR LE NETTOYAGE DE 2 RANGÉES DE PANNEAUX	12,0	397 € HT
BATT 24V-22ALI	PACK BATTERIE AU LITHIUM (DURÉE : 2H DE TRAVAIL)	3,8	587 € HT
CARLI10	CHARGEUR DE BATTERIE 10A		229 € HT
RADIOCOM	RADIO COMMANDE SUPPLEMENTAIRE		179 € HT
■ SUPSMV	SUPPLEMENT POUR SYSTEME AVANCEMENT RADICOMMANDÉ 24V		2.849 € HT

\* D'AUTRES LONGUEURS DISPONIBLES



HSRL175

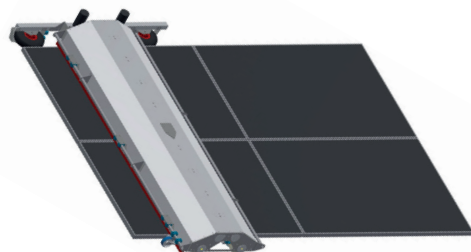

HSRL240B224V

# MACHINES POUR LE NETTOYAGE DE PANNEAUX PHOTOVOLTAIQUES



## Perches télescopiques



CODE	Description	Poids kg	Prix / Port
<b>PERCHES TELESCOPIQUES EN ALUMINIUM</b>			
HLT4	LONGUEUR MIN 2,4 m - MAX 4,2 m - 2 SECTIONS	2,7	425 € HT / 1
HLT4/3	LONGUEUR MIN 1,6 m - MAX 4,5 m - 3 SECTIONS	2,7	425 € HT / 1
HLT6	LONGUEUR MIN 2,4 m - MAX 6,2 m - 3 SECTIONS	3,4	502 € HT / 1
HLT7	LONGUEUR MIN 2,9 m - MAX 7,6 m - 3 SECTIONS	3,9	543 € HT / 1
ARI	RACCORD RAPIDE EN ACIER INOXYDABLE POUR TIGES TÉLESCOPIQUES		24 € HT / 1
<b>PERCHES TELESCOPIQUES EN CARBONE</b>			
HLTC7	LONGUEUR MIN 1,8 m - MAX 7,7 m - 5 SECTIONS	2,2	873 € HT / 1
HLTC9	LONGUEUR MIN 1,8 m - MAX 9,0 m - 6 SECTIONS	2,6	953 € HT / 1
HLTC10	LONGUEUR MIN 1,8 m - MAX 10,0 m - 7 SECTIONS	3,9	1.144 € HT / 1
HLTC13	LONGUEUR MIN 1,8 m - MAX 13,0 m - 7 SECTIONS	4,2	1.655 € HT / 1
ADATC	ADAPTATEUR POUR TIGES EN FIBRE DE CARBONE		23 € HT
ATC020	SECTION FINALE POUR TIGES EN FIBRE DE CARBONE		384 € HT
ARI	RACCORD RAPIDE EN ACIER INOXYDABLE POUR TIGES TÉLESCOPIQUES		24 € HT









## Accessoires



CODE	Description	Poids kg	Prix
<b>ADOUSCISSEUR</b>			
ADD	Adoucisseur d'eau automatique ECO DUPLEX 12V ou 230V - 30x50x43 cm - 60L/ max. Pour une utilisation continue, sans pauses pour la régénération	20	3.217 € HT
<b>TUYAU</b>			
HHOSE	Tuyau avec connexions rapides pour HPK-E, HPK e HPK-MAXI		8,30/m € HT
M1003300	Raccord rapide avec écrou annulaire pour rallonges de tuyau		15 € HT
SDP	Répartiteur pour connecter 2 tuyaux simultanément		33 € HT
<b>ENROULEUR</b>			
K-AVV	Enrouleur de tuyau pour 40 m de tuyau sans tuyau pour HYDRO PURE KART		186 € HT
<b>SYSTEME HP POUR BROSSES HYDROCINETIQUES</b>			
FL11120M	Nettoyeur haute pression portable à eau froide avec moteur électrique 230 V -2.2 kW Pompe a 3 pistons en ceramique 1450 tr/min - 11L/min pression 120 bar réglable <b>Convient pour 1 brosse hydrocinétique HSRL 6-8-10</b>		1.066 € HT
FN211120M	Nettoyeur haute pression sur chariot à eau froide avec moteur électrique 230 V -2.2 kW Pompe a 3 pistons en ceramique 1450 tr/min - 11L/min pression 120 bar réglable <b>Convient pour 1 brosse hydrocinétique HSRL 6-8-10</b>		1.471 € HT
N21070M	Nettoyeur haute pression sur chariot à eau froide avec moteur électrique 230 V -2.2 kW Pompe a 3 pistons en ceramique 1450 tr/min - 21L/min pression 70 bar réglable <b>Convient pour 2 brosses hydrocinétiques 6-8-10 o 1 brosse HSRL175</b>		1.721 € HT
MMP11150SH	Nettoyeur haute pression sur chariot à eau froide avec moteur Honda GX 160 5.5 HP Pompe a 3 pistons en ceramique 1450 tr/min - 11L/min pression 150 bar réglable <b>Convient pour 1 brosse hydrocinétique HSRL 6-8-10</b>		2.452 € HT
MMP21080SH	Nettoyeur haute pression sur chariot à eau froide avec moteur Honda GX 160 5.5 HP Pompe a 3 pistons en ceramique 1450 tr/min - 21L/min pression 80 bar réglable <b>Convient pour 2 brosses hydrocinétiques 6-8-10 o 1 brosse HSRL1755</b>		2.723 € HT
<b>BIDON 10L DETERGENT PANNEAUX PV</b>			
BCF	Bidon 10 L détergent panneaux PV		73 € HT



## Pièces de rechange

CODE	Description	Poids kg	Prix / Port
<b>MEMBRANE A OSMOSE</b>			
 HM212	MEMBRANE NUE 2"x12" POUR KPK-HOME		127 € HT / 1
HM421	MEMBRANE NUE 4"x21" POUR HPK-E, HPK		523 € HT / 1
HM440	MEMBRANE NUE 4"x40" POUR KART-MAXI, BARROW, PICK-UP		787 € HT / 1
<b>CARTOUCHE POUR MEMBRANE A OSMOSE</b>			
 VS202	CARTOUCHE 2"x12" POUR HPK HOME		165 € HT / 1
VS421	CARTOUCHE 4"x20" POUR HPK-E E HPK		443 € HT / 1
VS440	CARTOUCHE 4"x40" POUR HPK-MAXI, BARROW E PICK-UP		643 € HT / 1
CAPVS4	BOUCHON FERMETURE CARTOUCHE 4"		189 € HT / 1
<b>FILTRE AUX CHARBONS</b>			
 HCC9	FILTRE AUX CHARBONS 9"x3/4" POUR TOUS LES MODÈLES HPK ET FILTRES A RESINES		33 € HT / 1
HCC20	FILTRE AUX CHARBONS 9"x20" POUR PICK-UP		67 € HT / 1
HCC40	FILTRE AUX CHARBONS 4"x40" POUR BARROW		292 € HT / 1
<b>FILTRE DE PROFONDEUR</b>			
 HCF9	FILTRE DE PROFONDEUR 9"x 3/4" POUR BARROW E PICK-UP		20 € HT / 1
HCF20	FILTRE DE PROFONDEUR 9"x 20" POUR BARROW E PICK-UP		24 € HT / 1
<b>FILTRE DÉFERREUR</b>			
 DEFER	FILTRE DÉFERREUR 20" ø 185 mm		278 € HT / 1
<b>CARTOUCHE POUR FILTRES</b>			
 CONT9	CARTOUCHES 9"		33 € HT / 1
CONT20	CARTOUCHES 20"		85 € HT / 1
CONT20-185	CARTOUCHES POUR FILTRE DEFFEREUR 20" ø 185 mm		127 € HT / 1
<b>ACCESSOIRES FILTRES A RESINE</b>			
 RLM25	SAC DE RESINE 25 L		226 € HT / 1
BOM25	BOMBONE POUR RESINE 25 L		544 € HT / 1
<b>SYSTEME ANTI-INCRUSTANT POUR MEMBRANES A OSMOSE</b>			
 KITANTIP	KIT ANTI-INCRUSTANT PRÉPARÉ POUR L'ASSEMBLAGE DE HPK-HPB-HPP COMPOSÉ DE : POMPE DOSEUSE 220V - SUPPORT - RESERVOIR		794 € HT / 1
ANTIP25	BIDON ANTI-INCRUSTANT 25 kg		244 € HT / 1
CLEAN25	BIDON 25KG PRODUIT LAVAGE MEMBRANE		295 € HT
<b>SYSTÈME DE CONTRÔLE DE LA SALINITÉ</b>			
 TDS	INSTRUMENT POUR LE CONTRÔLE DE LA SALINITÉ		48 € HT / 1